

SAMSUNG

Comercial

**Catálogo
de productos**



Samsung Climate Solutions ayuda a las personas a encontrar su espacio

El objetivo de Samsung Climate Solutions es ayudar a las personas a encontrar su espacio, para que puedan sentirse y vivir lo mejor posible en el trabajo, durante el ocio o el descanso. Estamos comprometidos con ofrecer más soluciones eficientes, equipadas con sistemas innovadores de climatización, calefacción, agua caliente sanitaria, refrigeración y construcción inteligente. En todos aquellos lugares en los que las personas viven experiencias memorables juntos, ya sean espacios comerciales u hogares.

Nuestra oferta:



Ventilación



Agua caliente



Enfriamiento



Calor

Los servicios que prestamos para fortalecer a nuestros partners:



Formación
especializada



Diseño de
proyectos



Soporte
técnico



Plataformas
de marketing



Piezas de
repuesto



WindFree™

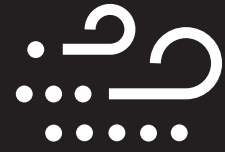

Enfriamiento WindFree™

SmartThings



Control Wi-Fi

b. IoT



Sistema de gestión de edificios

Nuestras innovaciones emblemáticas que enriquecen la vida de las personas

Visión general de productos

VRF (DVM)

El sistema de climatización Samsung VRF ofrece una gran flexibilidad de instalación con las nuevas unidades exteriores de la plataforma DVM S2, que pueden conectarse a hasta 64 unidades interiores. Es una solución ideal para edificios comerciales de tamaño medio o grande, con la opción de enfriar o calentar al mismo tiempo varias salas de forma independiente.

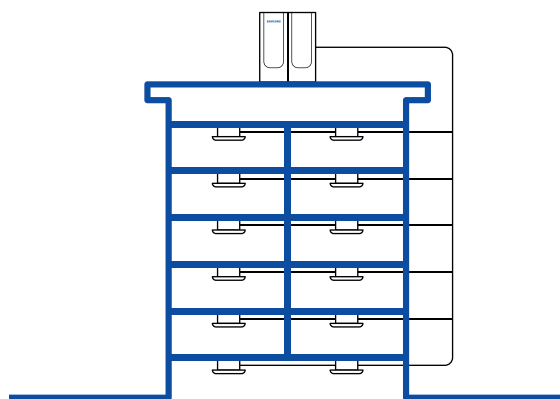

VRF Chiller (HVM)

El sistema de climatización Samsung VRF Chiller sigue un concepto modular con la opción de combinar hasta 16 unidades exteriores de HVM para formar una solución de climatización que se puede conectar a una gran variedad de unidades de fancoil. El sistema utiliza agua para calentar o enfriar cómodamente cualquier tipo de espacio.

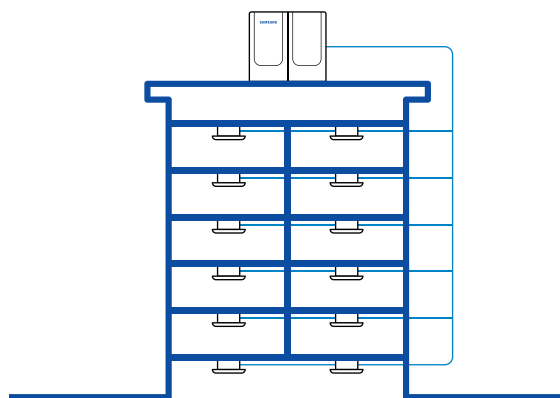

Ventilación (ERV)

El sistema Samsung ERV introduce aire fresco del exterior en una habitación para optimizar la calidad del aire del interior, ajustando de forma automática el modo de funcionamiento según las temperaturas interior y exterior. Se puede conectar a un sistema Samsung VRF para formar una solución de climatización completa.

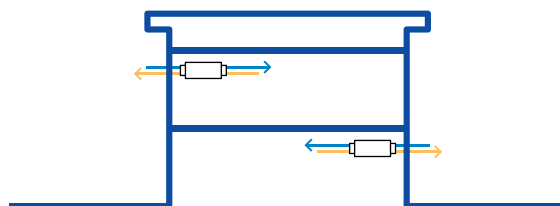

Gama de productos Samsung disponibles

Unidades interiores

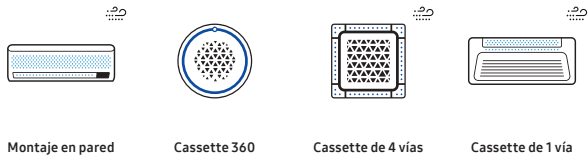

Montaje en pared Cassette 360 Cassette de 4 vías Cassette de 1 vía

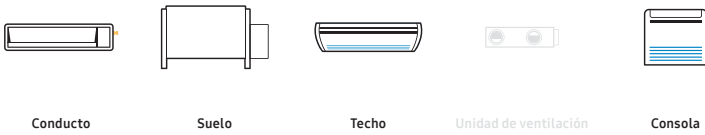

Conducto Suelo Techo Unidad de ventilación Consola

Unidades exteriores

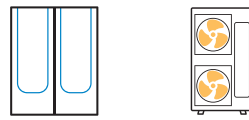

VRF Mini VRF



Sistema de agua Hydro kit

Controles



Inalámbrico Por cable



Centralizado

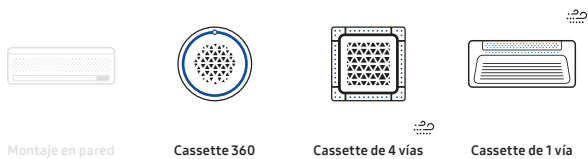

Montaje en pared Cassette 360 Cassette de 4 vías Cassette de 1 vía



Conducto Sin carcasa Con carcasa Unidad de ventilación Consola

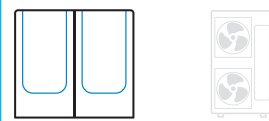

VRF Chiller grande Mini VRF



Sistema de agua Hydro kit



Inalámbrico Por cable



Centralizado

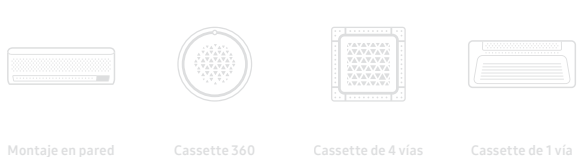

Montaje en pared Cassette 360 Cassette de 4 vías Cassette de 1 vía



Conducto Suelo Techo Unidad de ventilación Consola

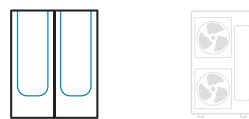

VRF grande Mini VRF

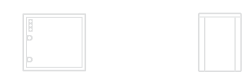

Sistema de agua Hydro kit



Inalámbrico Por cable



Centralizado

Los planos esquemáticos son solo para fines ilustrativos. Para obtener información detallada sobre la instalación, consulte el manual de datos técnicos. La selección del producto exacto dependerá de las condiciones de uso concretas. FCU = Unidad de fancoil. Puede consultar información más detallada y las especificaciones técnicas en las páginas de cada producto de este Catálogo de productos.

Índice



2

Introducción

- Samsung Climate Solutions
- Resumen de productos
- Hitos
- Lo más destacado
- Airzone
- b.IoT Lite
- Proyecto de referencia
- Normativas
- Certificaciones



30

VRF

- Gama exterior
- Guía de selección
- Nomenclatura
- DVM S Mini **NUEVO**
- DVM S
- DVM S2
- Recuperación de calor para DVM
- DVM S Water



78

Unidades interiores VRF

- Gama interior **NUEVO**
- Cassette de 4 vías WindFree™ **ÚNICO**
- Cassette de 1 vía WindFree™ **ÚNICO**
- Cassette 360
- Conducto de baja presión y baja silueta
- Conducto de alta/media presión S
- WindFree™ Deluxe **ÚNICO**
- DVM Hydrokit
- Kit de unidad de tratamiento de aire (AHU/UTA)
- Planos



226

VRF Chillers

- Gama
- Guía de combinación
- Guía de selección
- Nomenclatura
- HVM Chiller
- Cassette de 1 y 4 vías WindFree™
- Planos

260

Ventilación

- ERV (Plus)
- Planos



272

Controles

- Control táctil centralizado 2.0
- Gama
- Guía de compatibilidad
- Guía de selección
- Características y planos técnicos

288

Accesorios

Gama **NUEVO**



294

Diseño y soporte

- Partner Portal Samsung Climate Solutions
- DVM Pro 2.0
- Herramienta de selección de HVM
- Apoyo especializado para el diseño
- Climate Solutions Academy

Este documento puede incluir valores preliminares o puede haber valores omitidos que no estaban disponibles en la fecha de creación de este documento. Para obtener la información más reciente, puede consultar el Partner Portal Samsung Climate Solutions, en partnerhub.samsung.com/climate, o puede contactar con su representante de Samsung.

Hitos corporativos y tecnológicos de los que estamos orgullosos

1974

Samsung presenta su primer aire acondicionado.



2005

Samsung Electronics entra en el mercado europeo de climatización comercial.



2014

Llegada del concepto Samsung TDM, una solución de bomba de calor todo en uno para calor, frío y suministro de agua caliente sanitaria.

2015

Introducción de Samsung Cassette 360, el primer aire acondicionado circular del mundo que encaja a la perfección en el diseño de cualquier espacio.



Nuestras gamas de productos centrados en el mercado

Hogar	Apartamentos	Hotel	Comercio	Oficina	Educación	Restaurante	
RAC FJM	RAC FJM DVM						Doméstico
CAC FJM	CAC FJM DVM				CAC		Comercial ligero
			DVM HVM ERV			DVM	Comercial
EHS							Calor
			Controles				Controles

2017

Samsung Electronics abre Samsung Electronics Air Conditioner Europe B.V. (SEACE) en Ámsterdam.



La tecnología Samsung WindFree™ llega al mercado; distribuye el aire fresco de forma suave y uniforme a través de miles de microorificios para limitar las corrientes de aire frío.

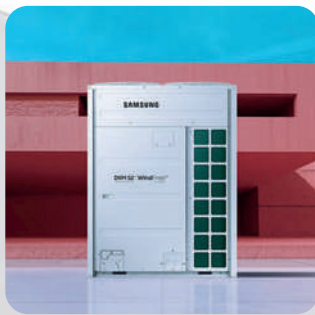

2021

Samsung lanza la sexta generación de su sistema Multi Variable Digital, DVM S2, provisto de tecnología de IA, una mayor eficiencia energética y una instalación y un mantenimiento más sencillos.

2025

La introducción del DVM S Mini de Samsung, un avanzado sistema de calefacción y refrigeración que tiene una menor huella medioambiental gracias al uso del refrigerante de nueva generación R32.



Nuestra presencia en Europa con las localizaciones desde las que operamos

- 1 | Samsung Electronics Air Conditioner Europe B.V.
- 16 | Oficinas de Samsung
- 8 | Almacenes
- 10 | Centros de formación

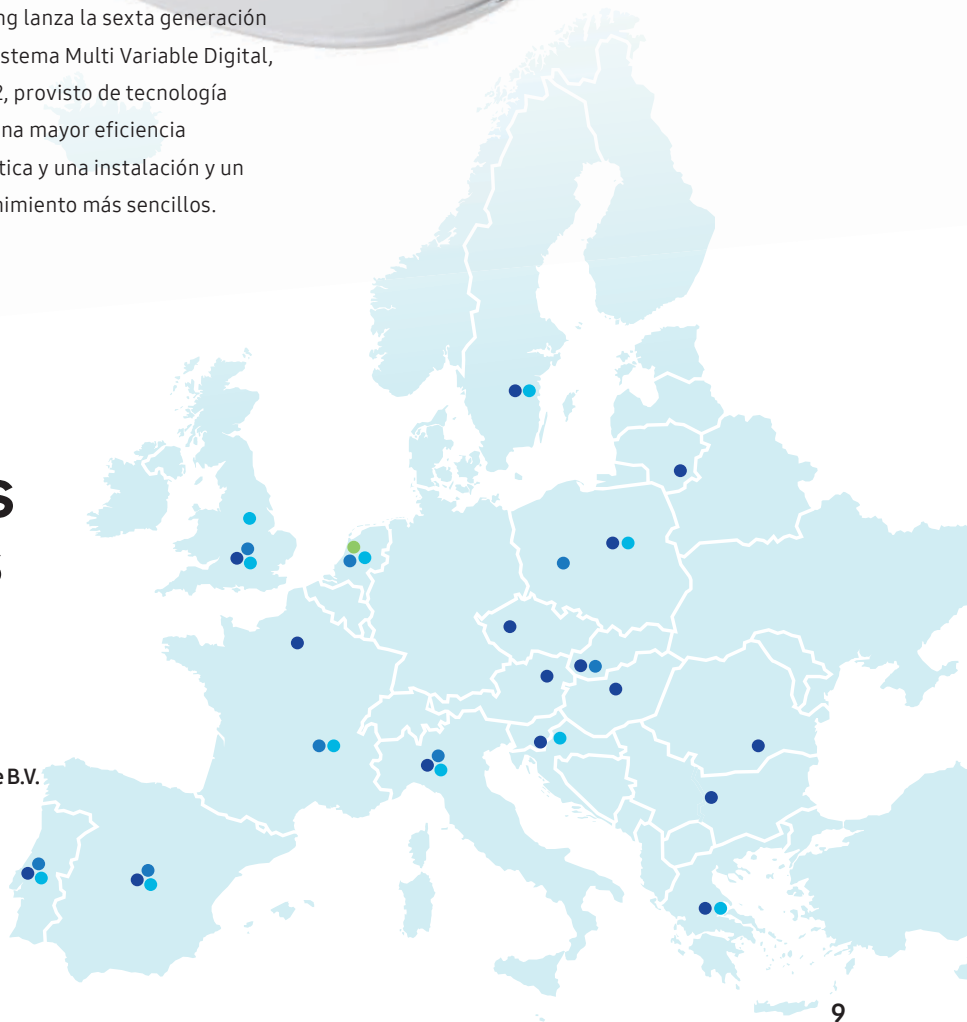

Lo más destacado | DVM S Mini

Seguridad, durabilidad e innovación

El nuevo DVM S Mini R32 lo tiene todo

El DVM S Mini con refrigerante R32 es un sistema avanzado de calefacción y refrigeración que no solo es eficiente, sino que también se adapta a las demandas cambiantes de la industria. El R32 tiene un poder de calentamiento atmosférico (PCA) inferior en comparación con el refrigerante anterior R410A¹. Su pequeño tamaño, su peso ligero y el diseño discreto lo convierten en una solución ideal para entornos residenciales y comerciales.



Una característica destacada es la perfecta integración de la inteligencia artificial (IA) y la compatibilidad con el software de gestión de edificios de Samsung b.IoT. En la base de su innovación está la IA Activa. Una de las funciones es el AI Refrigerant Analysis (Análisis de refrigerante con IA), que aprovecha el poder del aprendizaje profundo para supervisar y analizar los datos operativos en tiempo real y alerta proactivamente a los usuarios si se produce una discrepancia. El sistema también está equipado con AI Pressure Control⁴ (Control de presión con IA), que aprende patrones de uso a partir del funcionamiento reciente y de las condiciones del entorno.

Cada unidad interior de Cassette viene con un kit Wi-Fi integrado de fábrica (MIM-H14EN) para facilitar el manejo a través de la intuitiva aplicación SmartThings⁵.



VÍDEO
DVM S Mini
Control de alta presión



VÍDEO
DVM S Mini
Control de baja presión



El sistema combina la máxima flexibilidad con el cumplimiento de las normas de seguridad IEC 60335-2-40. La unidad exterior está equipada con una válvula de cierre y un paquete de baterías, mientras que la unidad interior incorpora un sensor de detección de fugas de refrigerante R32. El mando a distancia inalámbrico² dispone de un sistema de alarma sonora y visible para alertar a los usuarios en caso de fuga.



VÍDEO
DVM S Mini
Emergencia

¹ PCA R32: 675 PCA R410A: 2088, carga de refrigerante R32 2,2 kg, tCO₂e=1,49, carga de refrigerante R410A 2,00 y 2,5 kg, tCO₂e=4,18 y 5,22.

² Solo disponible para los códigos de modelo: MWR-WG01JN y MWR-WG01KN.

³ Basado en pruebas internas del funcionamiento de enfriamiento, con la temperatura ajustada a 22 °C y empleando el modo automático durante 4 horas, con una temperatura ambiente de 33 °C y una temperatura externa de 35 °C. El modelo probado fue una AM080AXVGGH/EU conectada a unidades interiores AM083NN4DBH1 y AM145NN4DBH1 con 25 m de tubería. El tiempo transcurrido se midió cuando la temperatura ambiente alcanzó los 25 °C.

⁴ Se precisa conexión de internet y una cuenta de Samsung SmartThings. Requiere iOS 10.0 o superior y Android 5.0 o superior.



Control inteligente

El DVM S Mini R32 mejora la experiencia del usuario con el control Wi-Fi gracias al kit Wi-Fi Single integrado de fábrica (MIM-H14EN). Esto permite una gestión sencilla a través de la intuitiva aplicación SmartThings¹ y capacita a los usuarios para supervisar el consumo energético y ajustar la configuración sobre la marcha, garantizando un equilibrio armonioso entre comodidad y consumo energético².

¹ Se precisa conexión de internet y una cuenta de Samsung SmartThings. Requiere iOS 10.0 o superior y Android 5.0 o superior.
² Disponible únicamente en modelos seleccionados.

Compatible con Samsung b.IoT Lite

Samsung b.IoT (Internet de las cosas para edificios) es una solución de gestión para edificios que permite administrar y ahorrar energía de forma eficiente. Se trata de una plataforma abierta con capacidad de ampliación y opciones de compatibilidad que permite un control integrado de los principales sistemas de una instalación. La sinergia entre el DVM S Mini R32 y b.IoT Lite allana el camino para instalaciones simplificadas, una gestión optimizada de la energía y operaciones eficientes, todo ello manteniendo una supervisión completa de los sistemas integrados.



Mando a distancia SolarCell

Samsung introduce el mando a distancia SolarCell en su gama de aires acondicionados comerciales. El nuevo mando a distancia SolarCell presenta un sistema de carga innovador y un diseño compacto y es fácil de usar. El mando a distancia SolarCell no necesita pilas; en cambio, un panel solar integrado en la parte trasera permite cargarlo exponiéndolo a la luz directa. Una batería totalmente cargada puede durar hasta dos años, por lo que representa una alternativa económica a las pilas desechables. Además, en la parte inferior del mando hay un puerto USB-C para la carga rápida. Ofrece un mejor agarre, controles de botón más sencillos, una pantalla OLED más grande y es extraordinariamente ligero¹.

¹ En comparación con el mando a distancia por infrarrojos convencional, por ejemplo, el AR-EH03.



Lo más destacado IA activa para DVM S Mini y DVM S2

IA activa

Control de presión por IA activa

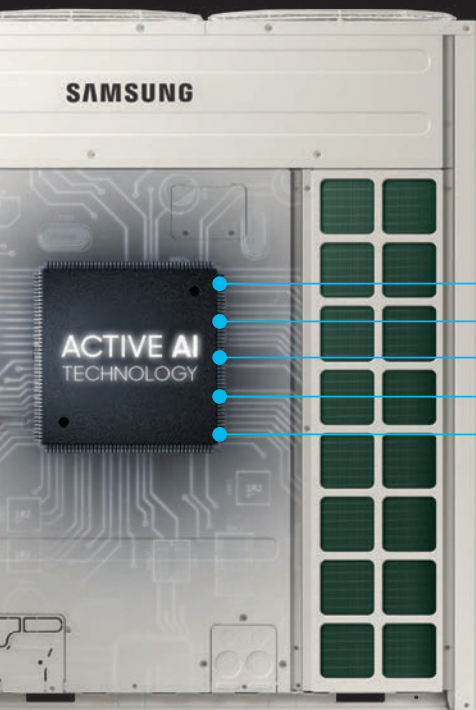

- Velocidad del ventilador de las unidades interiores
- Número de unidades interiores
- Frecuencia de uso simultáneo
- Temp. fijada
- Temp. ambiente

Enfriamiento óptimo mediante el aprendizaje de patrones de uso

Al aprender patrones de uso a partir del funcionamiento de enfriamiento reciente y las condiciones del entorno, el DVM S2 y el DVM S Mini crean proactivamente un ambiente de enfriamiento óptimo para adaptarse a las necesidades generales de los usuarios. A modo de ejemplo: (1) Si un usuario tiene el hábito de bajar la temperatura ambiente cuando enciende el aire acondicionado, el control de presión por IA activa reconoce este patrón. Así, cuando el aire acondicionado se enciende de nuevo, reduce automáticamente la presión del refrigerante de entrada hasta un 33 % y enfría hasta un 20 % más rápido*. (2) Si, por el contrario, no hay necesidad de un enfriamiento rápido, ajusta la presión del refrigerante para sea superior a la normal y ahorrar así energía.

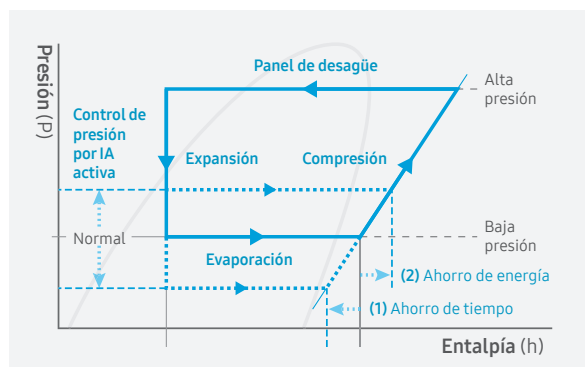
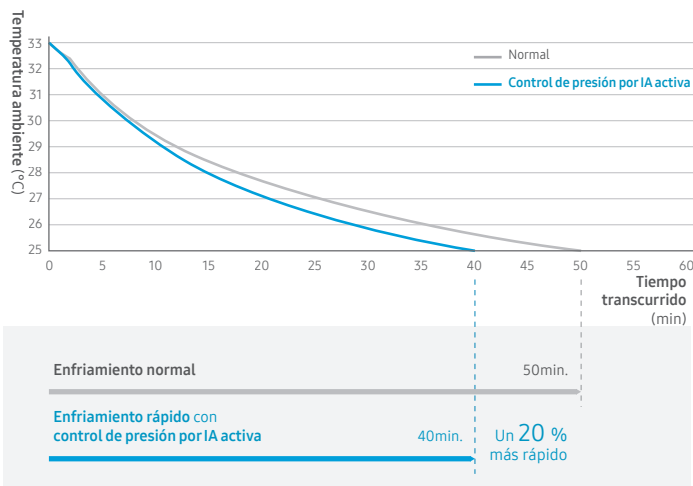

* Basado en pruebas internas del funcionamiento de enfriamiento, con la temperatura ajustada a 22 °C y empleando el modo automático durante 4 horas, con una temperatura ambiente de 33 °C y una temperatura externa de 35 °C. El modelo probado fue una AM060DXMDKG/EU conectada a una unidad interior AM140DN4DKG/EU con 25 m de tubería. El tiempo transcurrido se midió cuando la temperatura ambiente alcanzó los 25 °C.

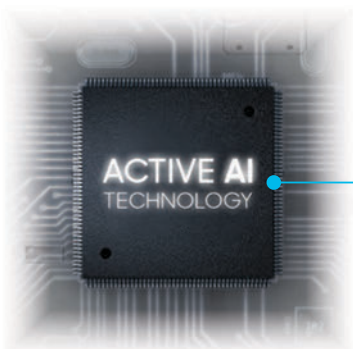

AIoC Análisis de refrigerante por IA activa

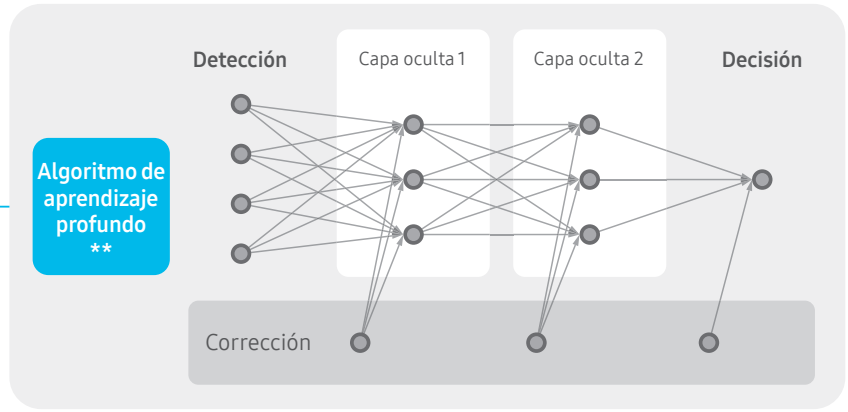

Mantiene la cantidad de refrigerante óptima para garantizar el mejor rendimiento

La falta de refrigerante impide el rendimiento de enfriamiento y calefacción de la unidad exterior, así como su eficiencia energética. Y, si se produce una fuga de refrigerante, debido a algún error en la instalación, el funcionamiento o el mantenimiento, también repercute en el calentamiento global e incluso puede hacer que el sistema deje de funcionar. Con la tecnología de aprendizaje profundo*, el análisis de refrigerante por IA activa del DVM S2 y el DVM S Mini recopila y analiza en tiempo real diversos datos operativos, y le alerta proactivamente a través de un mensaje de error si la cantidad de refrigerante es demasiado baja. De esta forma, un instalador o técnico de mantenimiento pueden conservar el nivel óptimo de refrigerante.

* Una tecnología de aprendizaje automático que utiliza una red neuronal artificial (ANN) para aprender del mismo modo que lo hacen los humanos mediante el uso de distintos datos.
 ** Basado en el trabajo de investigación «A novel hybrid deep neural network model to predict the refrigerant charge amount of heat pumps» («Un novedoso modelo híbrido de red neuronal profunda para predecir la cantidad de carga de refrigerante de las bombas de calor»).



AIoC Desescarche por IA activa

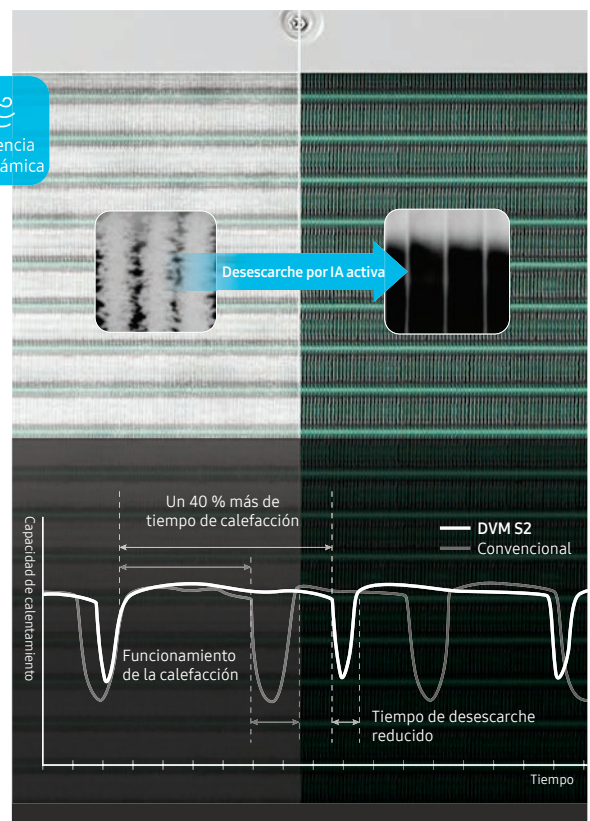

Calienta durante más tiempo con menos desescarche

El funcionamiento de la calefacción suele provocar la acumulación de hielo en las unidades exteriores, lo que puede interferir en el proceso de intercambio de calor. Para eliminar el hielo, los sistemas de climatización normalmente detienen la calefacción y ponen en marcha la función de desescarche, por lo que el ambiente interior resulta menos confortable. La tecnología de desescarche por IA activa* de Samsung analiza diversos datos de funcionamiento, incluida la resistencia aerodinámica del sistema, la frecuencia y el ciclo operativos, y ofrece un desescarche más preciso. Como resultado, reduce la energía desaprovechada e incrementa el tiempo de calentamiento continuo en hasta un 40 %*.

Airzone



Solución de zonificación integrada

Airzone proporciona un control centralizado y una mejora del rendimiento energético a las aplicaciones de conductos de Samsung. Esta solución independiente ofrece la posibilidad de controlar la temperatura de hasta 8 zonas o habitaciones por separado. El plenum Airzone con compuertas determina el caudal de aire necesario para cada habitación para alcanzar la temperatura deseada.

La solución de control de zonificación múltiple de Airzone se puede conectar fácilmente a los sistemas de conductos de Samsung y permite reducir las operaciones de mantenimiento y la carga de refrigerante en comparación con la instalación de unidades de aire acondicionado independientes para cada zona. A diferencia de otras soluciones de terceros, Airzone utiliza el protocolo de comunicación de Samsung para controlar el caudal de aire necesario. Si no se solicita, la unidad interior se detiene. Esto evita el funcionamiento no deseado, por lo que aumenta la eficiencia energética del sistema.

Flexibilidad y funcionamiento inteligente

El sistema de zonificación integrado de Airzone con control inteligente permite optimizar la eficiencia energética, ya que las temperaturas de las distintas zonas pueden controlarse

de forma independiente. Esto se traduce en eficiencia energética, ya que la unidad de climatización no enfriará ni calentará innecesariamente las zonas desocupadas.

Cada compuerta está controlada por un controlador de sala Airzone, ya sea por cable o inalámbrico. Además, Airzone también permite controlar la temperatura ambiente a distancia con la Airzone Cloud App¹, Google Assistant^{2,3} y Amazon Alexa^{2,4}.



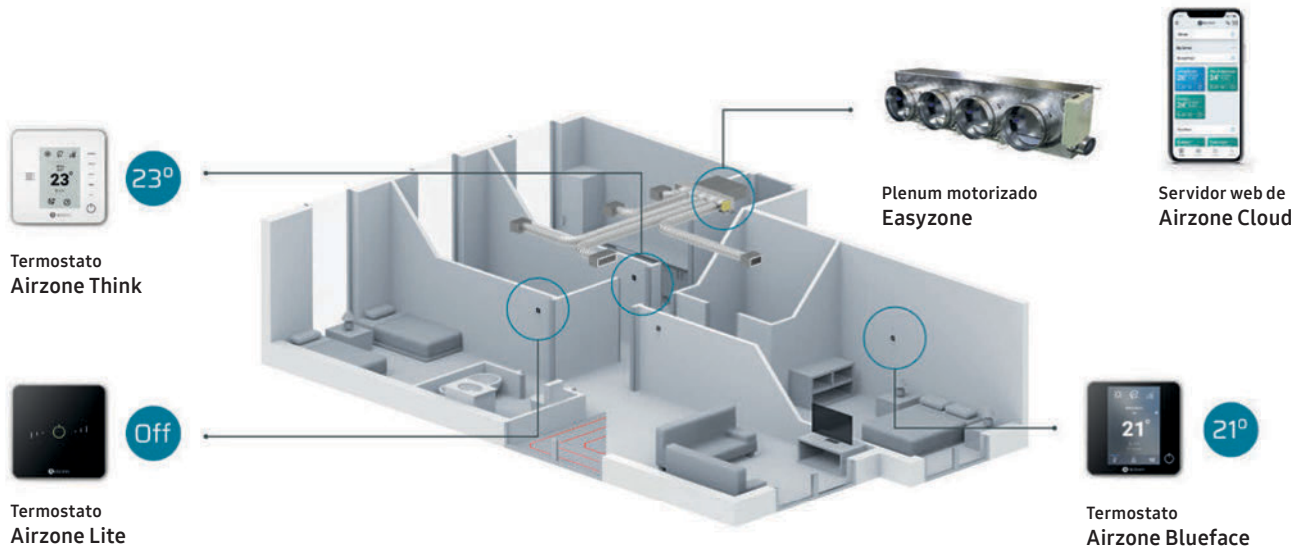

- ¹ Disponible para iOS y Android
- ² El control de voz es compatible con altavoces de IA de asistencia como Google Assistant (Google Home) o Amazon Alexa
- ³ Google Assistant no está disponible en determinados idiomas y países. Google es una marca registrada de Google LLC.
- ⁴ Airzone no es compatible con SmartThings y SmartThings App



Modelos compatibles con⁵ Airzone

Tipo de producto	Código de modelo Samsung	Detalles	Dimensiones (ancho x alto x prof.)	Puerto 3	Puerto 4	Puerto 5	Puerto 6	Puerto 8
DVM	AM017ANLDKH/EU	CONDUCTO DE BAJA PRESIÓN DE 1,7 kW	700 x 199 x 440	AZEZ8SAMSLO3S3				
DVM	AM022ANLDKH/EU	CONDUCTO DE BAJA PRESIÓN DE 2,2 kW	700 x 199 x 440	AZEZ8SAMSLO3S3				
DVM	AM028ANLDKH/EU	CONDUCTO DE BAJA PRESIÓN DE 2,8 kW	700 x 199 x 440	AZEZ8SAMSLO3S3				
DVM	AM036ANLDKH/EU	CONDUCTO DE BAJA PRESIÓN DE 3,6 kW	700 x 199 x 440	AZEZ8SAMSLO3S3				
DVM	AM045ANLDKH/EU	CONDUCTO DE BAJA PRESIÓN DE 4,5 kW	900x199x440		AZEZ8SAMSLO3M4			
DVM	AM056ANLDKH/EU	CONDUCTO DE BAJA PRESIÓN DE 5,6 kW	900x199x440		AZEZ8SAMSLO3M4			
DVM	AM071ANLDKH/EU	CONDUCTO DE BAJA PRESIÓN DE 7,1 kW	1100 x 199 x 440			AZEZ8SAMSLO3L5		
DVM	AM090ANLDKH/EU	CONDUCTO DE BAJA PRESIÓN DE 9 kW	1300 x 295 x 690			AZEZ8SAMST04L5	AZEZ8SAMST04L6	AZEZ8SAMST04L8
DVM	AM017DNLDKG/EU	CONDUCTO DE BAJA PRESIÓN DE 1,7 kW	700 x 199 x 440	AZEZ8SAMSLO3S3				
DVM	AM022DNLDKG/EU	CONDUCTO DE BAJA PRESIÓN DE 2,2 kW	700 x 199 x 440	AZEZ8SAMSLO3S3				
DVM	AM028DNLDKG/EU	CONDUCTO DE BAJA PRESIÓN DE 2,8 kW	700 x 199 x 440	AZEZ8SAMSLO3S3				
DVM	AM036DNLDKG/EU	CONDUCTO DE BAJA PRESIÓN DE 3,6 kW	700 x 199 x 440	AZEZ8SAMSLO3S3				
DVM	AM045DNLDKG/EU	CONDUCTO DE BAJA PRESIÓN DE 4,5 kW	900x199x440		AZEZ8SAMSLO3M4			
DVM	AM056DNLDKG/EU	CONDUCTO DE BAJA PRESIÓN DE 5,6 kW	900x199x440		AZEZ8SAMSLO3M4			
DVM	AM071DNLDKG/EU	CONDUCTO DE BAJA PRESIÓN DE 7,1 kW	1100 x 199 x 440			AZEZ8SAMSLO3L5		
DVM	AM022DNMDKG/EU	CONDUCTO DE MEDIA PRESIÓN DE 2,2 kW	850 x 250 x 700	AZEZ8SAMST06XS3				
DVM	AM028DNMDKG/EU	CONDUCTO DE MEDIA PRESIÓN DE 2,8 kW	850 x 250 x 700	AZEZ8SAMST06XS3				
DVM	AM036DNMDKG/EU	CONDUCTO DE MEDIA PRESIÓN DE 3,6 kW	850 x 250 x 700	AZEZ8SAMST06S3	AZEZ8SAMST06S4			
DVM	AM045DNMDKG/EU	CONDUCTO DE MEDIA PRESIÓN DE 4,5 kW	850 x 250 x 700	AZEZ8SAMST06S3	AZEZ8SAMST06S4			
DVM	AM056DNMDKG/EU	CONDUCTO DE MEDIA PRESIÓN DE 5,6 kW	850 x 250 x 700	AZEZ8SAMST06S3	AZEZ8SAMST06S4			
DVM	AM071DNMDKG/EU	CONDUCTO DE MEDIA PRESIÓN DE 7,1 kW	850 x 250 x 700	AZEZ8SAMST06M3	AZEZ8SAMST06M4	AZEZ8SAMST06M5	AZEZ8SAMST06M6	
DVM	AM090DNMDKG/EU	CONDUCTO DE MEDIA PRESIÓN DE 9 kW	1200 x 250 x 700			AZEZ8SAMST06L5	AZEZ8SAMST06L6	AZEZ8SAMST06L8
DVM	AM112DNMDKG/EU	CONDUCTO DE MEDIA PRESIÓN DE 11,2 kW	1300 x 300 x 700					AZEZ8SAMST06XL8
DVM	AM128DNMDKG/EU	CONDUCTO DE MEDIA PRESIÓN DE 12,8 kW	1300 x 300 x 700					AZEZ8SAMST06XL8
DVM	AM140DNMDKG/EU	CONDUCTO DE MEDIA PRESIÓN DE 14 kW	1300 x 300 x 700					AZEZ8SAMST06XL8

Pasarela de comunicación para todos los modelos: AZX6GTCSA2

⁵ Airzone es un tercero y no forma parte de Samsung. El plenum Airzone con compuerta, termostatos cableados e inalámbricos y pasarela puede adquirirse directamente en la página web de Airzone: <https://www.airzonecontrol.com/>, o contactando con el equipo de ventas de Airzone en sales@airzonecontrol.com

b.IoT Lite

Samsung b.IoT (building Internet of Things) es una solución de gestión para edificios que permite administrar y ahorrar energía de forma eficiente. Se trata de una plataforma abierta con capacidad de ampliación y opciones de compatibilidad que permite un control integrado de los principales sistemas de una instalación, como VRF y dispositivos externos a través de la interfaz BACnet.

Samsung b.IoT ayuda a garantizar:

- Periodos de instalación eficientes
- Reducción de costes de instalación y funcionamiento
- Eficiencia energética óptima
- Gestión eficiente de los sistemas integrados instalados en el edificio

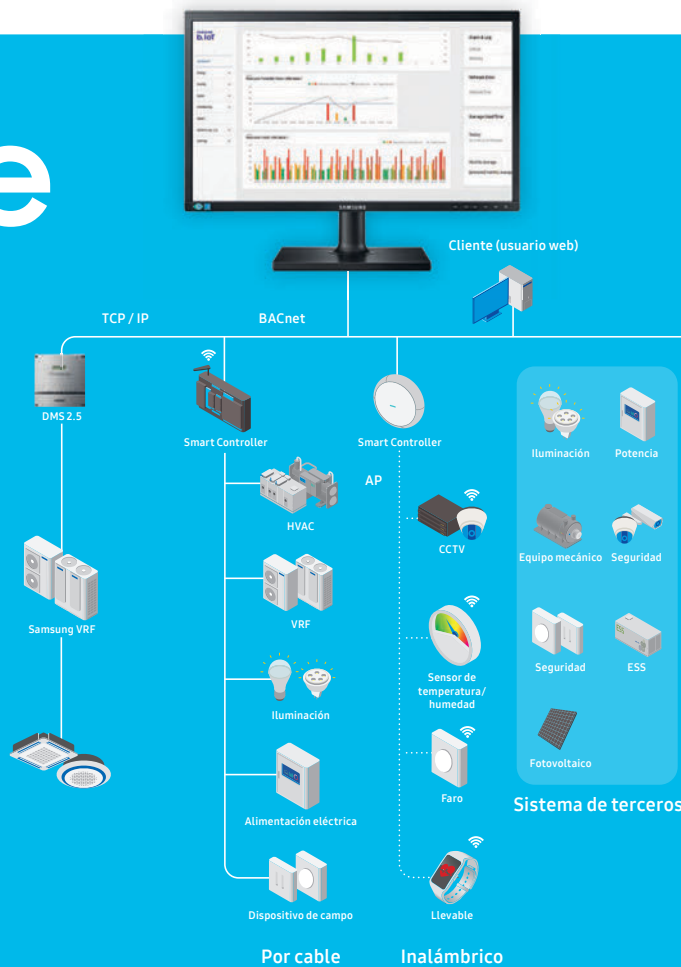

* Esta imagen se refiere a las características empresariales de b.IoT. Smart Controller, IoT AP y Wireless Devices están disponibles únicamente para el mercado coreano

Samsung b.IoT Lite ofrece:

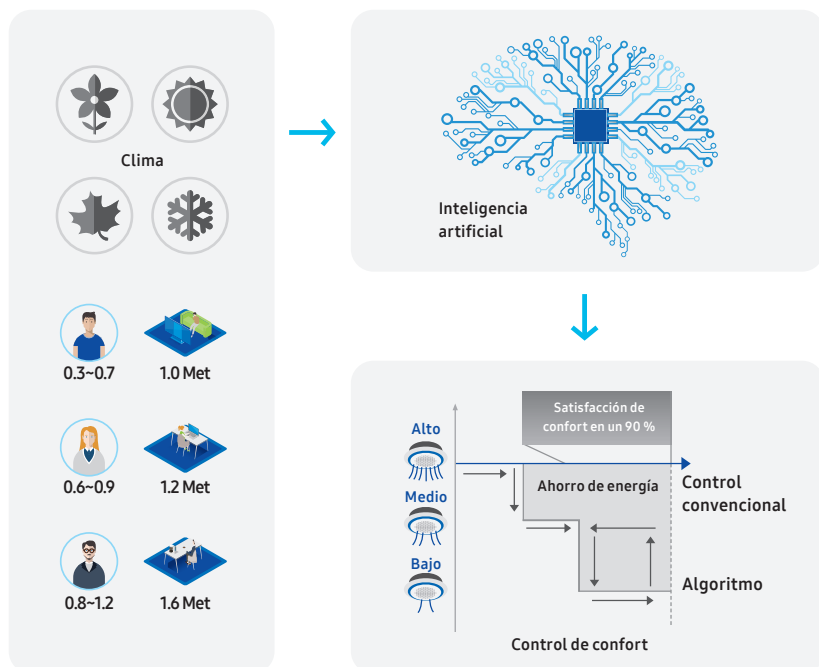

Algoritmos inteligentes de ahorro de energía

- **Control del confort basado en datos**
Comodidad basada en algoritmos específicos del usuario
- **Control basado en el aprendizaje**
Control optimizado mediante la inteligencia artificial (IA)
- **Control basado en la ocupación**
Iluminación, humedad y temperatura
- **Detección de funcionamiento poco eficiente**
Tiempo, espacio y temperatura

Funcionamiento fácil e inteligente

- Funcionamiento óptimo con los productos de Samsung VRF (DVM)
- Interfaz de usuario gráfica intuitiva y editor de reglas para distintas soluciones
- Búsqueda de tendencias y alarmas

Gestión efectiva del uso de la energía

- Análisis del uso de la energía
- Distribución del consumo energético

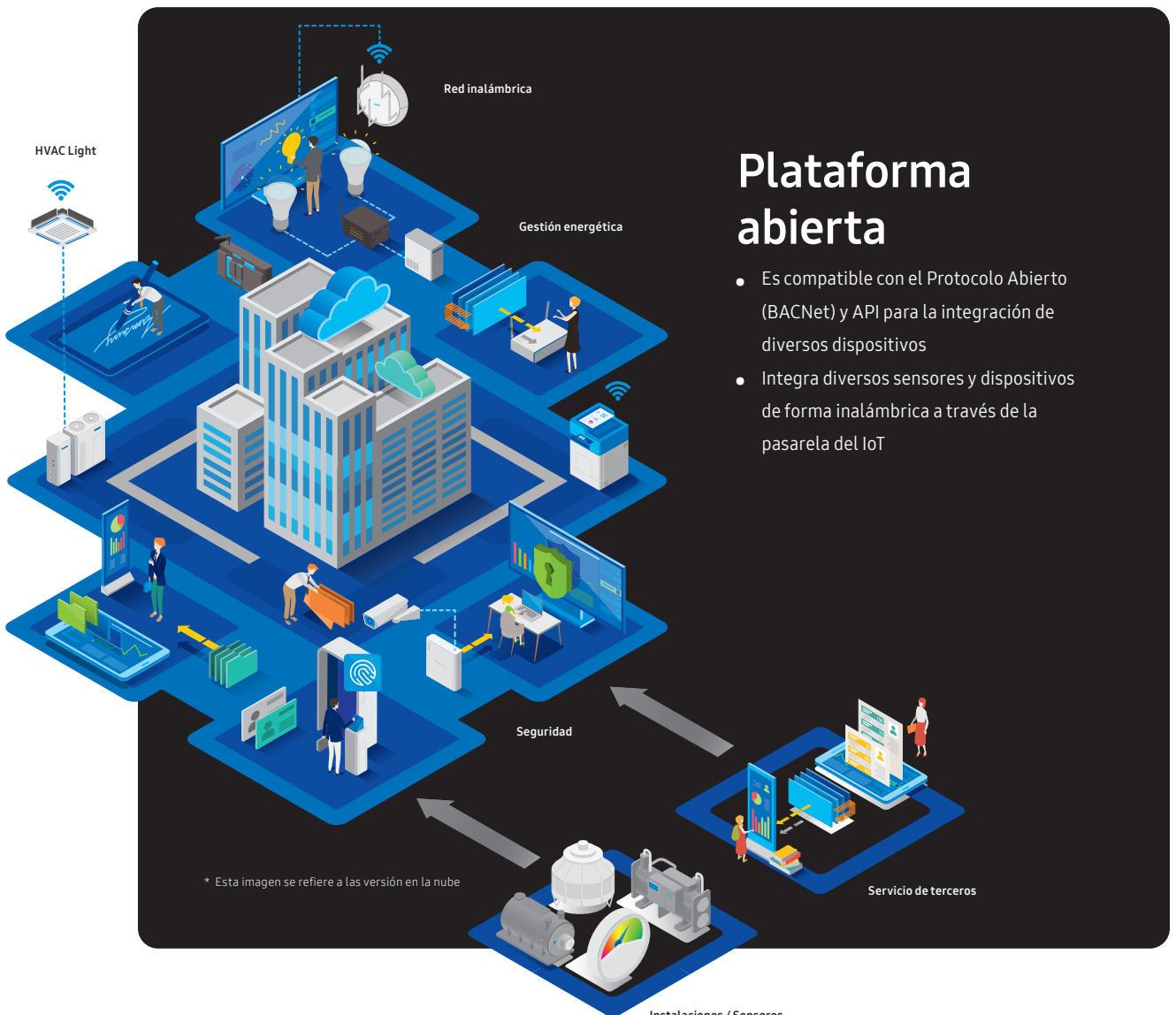
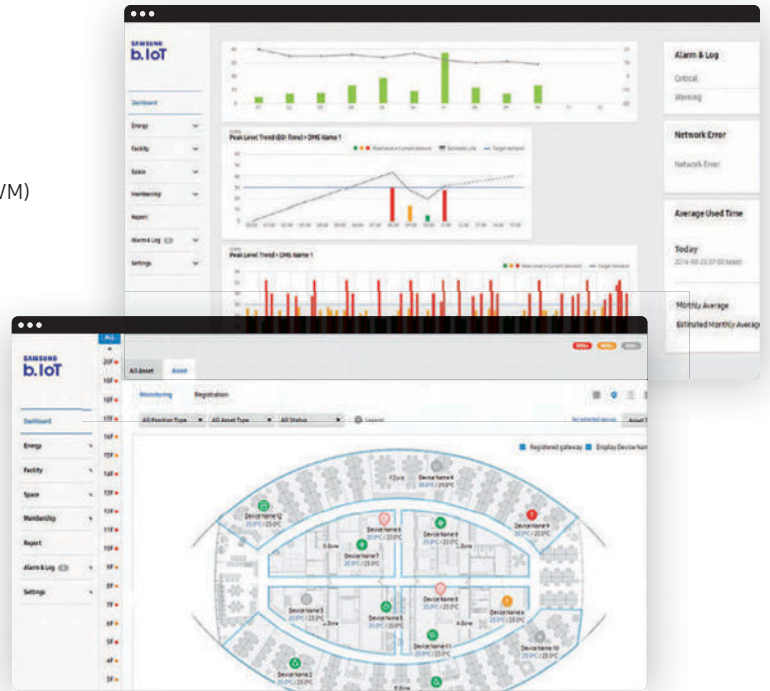

Plataforma abierta

- Es compatible con el Protocolo Abierto (BACNet) y API para la integración de diversos dispositivos
- Integra diversos sensores y dispositivos de forma inalámbrica a través de la pasarela del IoT

Proyecto de referencia | Vivienda inteligente con SmartThings

Woodland Houses Varsovia, Polonia

Una nueva colaboración con Woodland Houses, situada cerca de Varsovia, Polonia, ofrece un combinación única de confort y modernidad. Esta alianza ha creado una urbanización de viviendas unifamiliares, rodeada de más de 200 hectáreas de bosque. Cada propietario puede conectarse a través de la aplicación SmartThings¹ de Samsung en su dispositivo móvil, que sirve como plataforma central para gestionar múltiples dispositivos, electrodomésticos y sistemas de climatización.

Samsung ha implantado tecnologías avanzadas como el conjunto EHS SPLIT R32 ClimateHub, el recuperador de 350 m³h, la unidad DVM S Mini 4HP y los aires acondicionados QMD WindFree™. El sistema todo en uno integrado EHS SPLIT R32 ClimateHub combina calefacción, enfriamiento y agua caliente sanitaria. El recuperador de 350 m³h mantiene un caudal de aire fresco intercambiando aire interior con aire fresco exterior, mientras que la unidad DVM S Mini 4HP y los aires acondicionados QMD WindFree™ aseguran el control climático con funciones inteligentes para una gestión sencilla. Estas tecnologías garantizan un alto nivel de calidad de vida.

La aplicación SmartThings¹ permite a los residentes establecer rutinas domésticas, posibilitando ajustes automáticos. Este proyecto presenta One Samsung, donde varios productos y tecnologías de Samsung trabajan conjuntamente para ofrecer una experiencia doméstica perfecta. Gracias a esta integración, la gestión de los electrodomésticos y el control climático resultan sencillos, cómodos y aumentan el confort.

¹ Disponible en dispositivos Android e iOS. Requiere iOS 10.0 o superior y Android 5.0 o superior. Se precisa conexión Wi-Fi, una cuenta de Samsung y un kit Wi-Fi opcional (MIM-H04N).

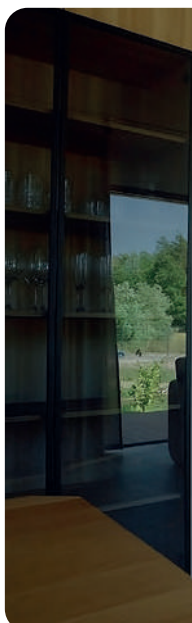

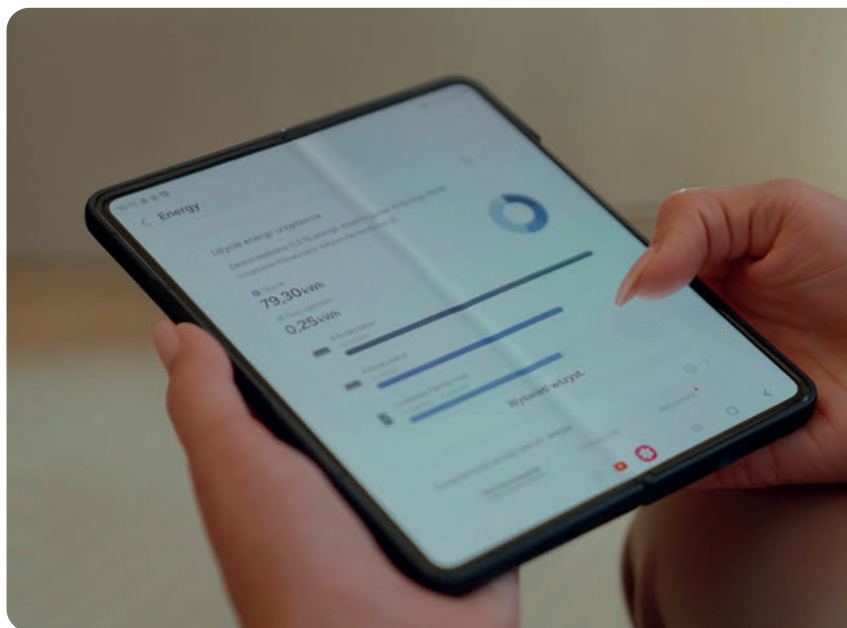

Proyecto de referencia

Meadow Herent

El reto de este nuevo proyecto de desarrollo doméstico de 68 apartamentos era encontrar un sistema de calefacción central que fuera sostenible, silencioso, funcionara bien y tuviera un tamaño reducido dado el espacio limitado. Gracias a nuestra asociación con Samsung, pudimos ofrecer a nuestro cliente una construcción en cascada de unidades exteriores de alta eficiencia e Hydro kits de baja temperatura. Ahora todos los apartamentos disponen de un sistema de calefacción confortable y sin inconvenientes. La baja presión sonora y la alta presión estática existente que permite canalizar el aire de las unidades exteriores la convierten en una solución única.



Jeroen Vercammen

Director de proyectos en Belcotec

Aplicación

Nuevo desarrollo
doméstico

Productos Samsung instalados



Unidades
exteriores DVM
S2 Alta eficiencia



DVM Hydro Baja
temperatura



BACnet





Normas y reglamentos

Samsung se compromete a ofrecer productos y tecnología innovadores que mejoren la experiencia del cliente, respetando al mismo tiempo la normativa pertinente. Nuestros continuos esfuerzos de investigación y desarrollo abarcan todas las fases del desarrollo de productos, desde el diseño y la producción hasta la distribución, el uso y la eliminación.



Legislación de diseño ecológico

La Directiva sobre diseño ecológico es un marco normativo clave destinado a reducir el consumo energético de los productos relacionados con la energía, al tiempo que anima a los fabricantes a lanzar al mercado las tecnologías más eficientes. La Directiva se aplica a una amplia variedad de productos de enfriamiento y calefacción, que se categorizan en distintos grupos de productos conocidos como Lotes de diseño ecológico.

El **Lote de diseño ecológico 10** se aplica desde 2013 y cubre los aires acondicionados con una capacidad inferior o igual a 12 kW, que suelen ser sistemas residenciales o de uso comercial ligero. Los productos de este lote deben cumplir determinados requisitos de eficiencia energética y llevar una etiqueta energética para informar a los consumidores de sus prestaciones.

Los Lotes de diseño ecológico 1 y 2 se aplican desde 2015 e incluyen las bombas de calor aire-agua residenciales diseñadas para la calefacción de espacios y la producción de agua caliente sanitaria, con una capacidad de hasta 400 kW. Los productos de hasta 70 kW deben llevar etiqueta energética.

El Lote de diseño ecológico 21 se aplica desde 2018. El Lote 21 cubre los productos de enfriamiento y calefacción para uso comercial con una capacidad superior a 12 kW. La etiqueta energética no es obligatoria para estos productos, pero los datos de eficiencia energética deben estar disponibles en línea.

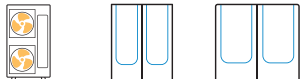
	LOTE 1/2	LOTE 10	LOTE 21
Se aplica desde	2015	2013	2018
Ámbito de aplicación	Bombas de calor aire-agua ≤ 400 kW	Aires acondicionados ≤ 12 kW	Aires acondicionados > 12 kW
Etiqueta energética necesaria	✓	✓	
Gama de productos Samsung	 EHS	 RAC FJM CAC	 CAC DVM HVM

Normativa de gases fluorados

En marzo de 2024 entró en vigor el nuevo Reglamento (UE) 2024/573 sobre gases fluorados. El Reglamento sobre gases fluorados tiene por objeto controlar las emisiones de gases fluorados utilizados como refrigerantes para reducir su impacto en el calentamiento global. La revisión conlleva nuevas normas, entre ellas la futura prohibición de determinados tipos de gases fluorados en los productos y un sistema de cuotas para limitar la cantidad total de gases fluorados comercializados en Europa. Debido a estos cambios, la industria invertirá en nuevas tecnologías en los próximos años para utilizar refrigerantes con menor poder de calentamiento atmosférico (PCA) y, en algunas aplicaciones, utilizar únicamente refrigerantes no fluorados. Samsung está contribuyendo a la

transición hacia refrigerantes con menor PCA, como el R290, y continuará invirtiendo en alternativas.

A partir de 2025, la reducción progresiva de la cuota de gases fluorados se acelerará, reduciendo gradualmente la cantidad que puede utilizarse en aplicaciones en Europa. En 2050 no habrá cuotas de gases fluorados para comercializar nuevos productos, lo que supondrá la eliminación total de estos refrigerantes en las nuevas instalaciones. Paralelamente, a partir de 2025 y 2027 se prohibirán las bombas de calor y los sistemas de aire acondicionado Split y monobloque.

Cuota de gases fluorados

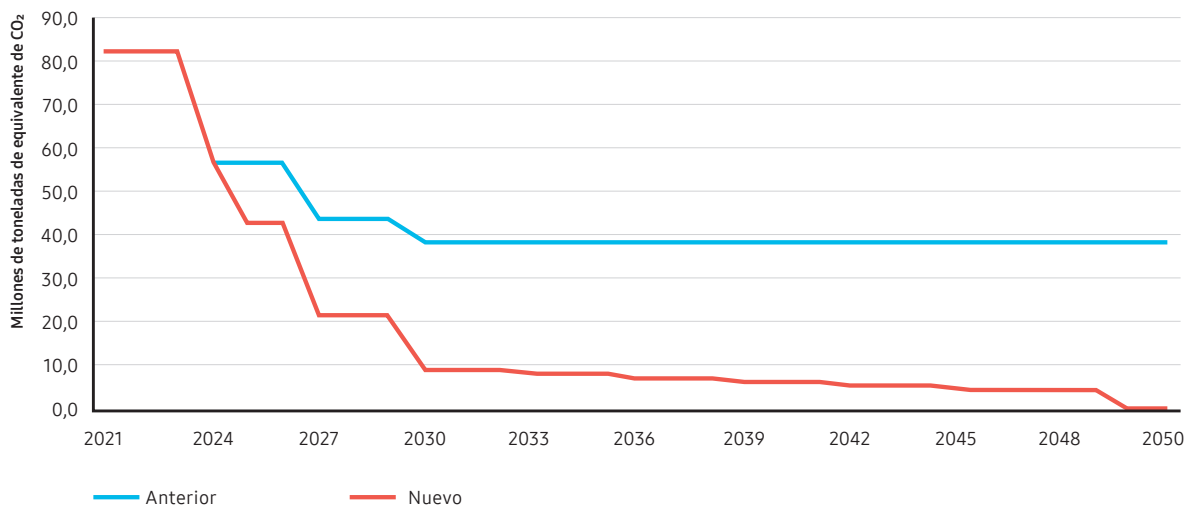

Norma EN378

La norma europea EN378, vigente desde el 31 de mayo de 2017, sirve de guía para las empresas que diseñan, instalan, operan y mantienen climatizadores, bombas de calor y otros sistemas similares que emplean refrigerantes. A partir de las características de acceso de los espacios ocupados a los que un refrigerante podría filtrarse y una evaluación de la toxicidad e inflamabilidad del refrigerante, se han establecido límites de la carga de refrigerante y se han previsto medidas de seguridad con el fin de mitigar el riesgo en caso de una posible fuga de refrigerante.

Las categorías de acceso varían desde zonas de acceso general, como hoteles, restaurantes y zonas comerciales, a áreas más restringidas, supervisadas y autorizadas.

La localización de los sistemas de refrigeración sigue una clasificación dividida en cuatro clases, en la que los sistemas VRF suelen pertenecer a la Clase II, independientemente de que se encuentren en una sala de máquinas o al aire libre. Según la ventilación existente en los espacios, es posible que se requieran medidas adicionales, como ventilación mecánica o detectores.

Samsung ofrece apoyo especializado a profesionales para el diseño de instalaciones de enfriamiento y calor. Puede ponerse en contacto con su representante de Samsung para realizar consultas sobre el apoyo para que el diseño de su proyecto cumpla los requisitos de la norma EN378.





RAEE: Residuos electrónicos

Samsung respeta la directiva de RAEE (residuos de aparatos eléctricos y electrónicos).

Esta directiva se aplica a los principios de responsabilidad ampliada del productor.

Además, establece la recogida de manera segura, el tratamiento, el reciclaje y la eliminación de forma respetuosa con el medio ambiente de todos los aparatos eléctricos y electrónicos. Al trabajar con programas colectivos de reciclaje en cada Estado miembro de la UE, Samsung cofinancia la recuperación y el reciclaje de los productos electrónicos.

Pilas y baterías

Samsung da una nueva vida a las pilas y baterías usadas al financiar su recogida, tratamiento y reciclaje por parte de organizaciones locales de reciclaje de pilas y baterías.

Envases

Samsung colabora con programas de reciclaje y organizaciones gubernamentales para recoger, separar y reciclar todos los materiales de envasado en distintos puntos de la cadena de distribución. Muchos materiales se pueden reciclar para convertirlos en nuevos productos. Además, el reciclaje contribuye al ahorro de recursos naturales. El reciclaje de envases ayuda a reutilizar las materias primas y a reducir el impacto global sobre el medioambiente.

Certificados

Intertek

Intertek es un proveedor líder de Total Quality Assurance (aseguramiento de la calidad total) que verifica la calidad del aire de industrias de todo el mundo. Para asegurar la credibilidad, Intertek mantiene numerosas acreditaciones y reconocimientos a nivel mundial de sus servicios de comprobación y certificación. Trabajar con Intertek contribuye a demostrar y mantener la seguridad y los atributos de rendimiento de los productos. Los conocimientos de Intertek de las normas y certificados legales le permitirán adelantarse a cambios y retos.

Intertek ofrece programas de certificación que permiten entrar en numerosos mercados de todo el mundo, programas para un

entorno más respetuoso con el medioambiente y programas para verificar el cumplimiento de la responsabilidad social de fabricantes y proveedores. El filtro Tri-Care de Samsung, los paneles de purificación de aire del Cassette de 1 vía WindFree™, el Cassette de 4 vías WindFree™ y el Cassette 360 han sido verificados por Intertek.

Para consultar la validez actual de los productos de Samsung con certificado de Intertek, visite: www.intertek.com



Eurovent

Eurovent es conocida a nivel global por su marca de calidad «Rendimiento certificado por Eurovent» que certifica las calificaciones del rendimiento de los productos de climatización y refrigeración conforme a las normas europeas e internacionales. La marca «Rendimiento certificado por Eurovent» indica que se ha cumplido el requisito de calidad indicado y no debería ser necesario demostrarlo tras la decisión del cliente y el proceso de producción del fabricante.

Eurovent es un organismo de certificación independiente acreditado. Genera confianza en los clientes al igualar el campo de la competencia para todos los fabricantes y aumentar la integridad y la precisión de las calificaciones de rendimiento

de la industria, Prestando así servicios fiables para todo el ecosistema. Todos los productos de climatización de Samsung, desde Single Split (RAC), Multi Split (FJM), Split Comercial (CAC), el sistema de caudal de refrigerante variable (VRF) y la gama EHS de la categoría de bombas de calor «aire a agua» (A2W), cuentan con la certificación Eurovent.

Para consultar la validez actual de los productos de Samsung con certificado Eurovent, visite:

www.eurovent-certification.com





VRF

Control climático completo y económico con VRF









Los sistemas de caudal de refrigerante variable (VRF) –o sistemas Multi Variable Digital (DVM)– proporcionan un control de la climatización fiable, eficiente, cómodo y flexible para grandes aplicaciones comerciales. Son fáciles de instalar y ofrecen capacidades de hasta 98 HP.

Un sistema VRF conecta una unidad exterior a un máximo de 64 unidades interiores mediante tuberías de refrigerante para calefacción, aire acondicionado, ventilación y recuperación de calor en zonas individuales. La capacidad se modula en función de las necesidades de las zonas, lo que ahorra energía y mejora el confort climático.





Serie exterior

Modelo	Imagen	Capacidad (HP)														
		4	5	6	8	10	12	14	16	18	20	22	24	26	30	
Bomba de calor																
Bomba de calor DVM S Mini R32		•	•	•												
Bomba de calor DVM S		•	•		•	•	•									
Bomba de calor DVM S2 Esencial (2 tuberías)							•	•	•	•	•					
Bomba de calor DVM S2 Estándar (2 tuberías)					•	•	•	•	•	•	•	•	•	•	•	•
Bomba de calor DVM S2 Alta eficiencia (2 tuberías)					•	•	•	•	•	•	•	•	•	•	•	•
Recuperación de calor																
Recuperación de calor DVM S (Con kit cambiador para recuperación de calor)		•	•	•												
Recuperación de calor DVM S2 Alta eficiencia (3 tuberías)					•	•	•	•	•	•	•	•	•	•	•	•
Agua-aire/agua																
DVM S Water					•	•	•					•				•







Guía de selección

Bomba de calor



Modelo	DVM S Mini	DVM S		DVM S2 Esencial	DVM S2 Estándar	DVM S2 Alta eficiencia
	AM***DXMDKG/EU AM***DXMDNG/EU	AM***BXMDDEH/EU AM***BXMDGHEU	AM***BXMWGH/EU	AM***AXVDGH/EU	AM***AXVAGH/EU	AM***AXVGGH/EU
Tipo						
Bomba de calor	•	•	•	•	•	•
Recuperación de calor						
Intervalo de capacidad	4-6 HP	4-8 HP	8-12 HP	10-40 HP	8-98 HP	8-98 HP
Conectividad						
Cassette WindFree™	•	•	•	•	•	•
Cassette 360	•	•	•	•	•	•
Conducto de baja presión	•	•	•	•	•	•
Conducto de media presión	•	•	•	•	•	•
Conducto de alta presión	•	•	•	•	•	•
ERV Plus/Conducto de entrada de aire exterior		•	•	•	•	•
Montaje en pared	•	•	•	•	•	•
Techo/Sin carcasa/Suelo		•	•	•	•	•
Hydro kit Alta eficiencia/Alta temperatura		•	•	•	•	•
Kit de caja de recuperación (MCU)						
Kit AHU (UTA)		•	•	•	•	•
Características						
Modo de verificación de refrigerante	•	•	•	•	•	•
Frío y calor simultáneos						
Pantalla de siete segmentos	•	•	•	•	•	•
Conexión de tuberías de cuatro direcciones	•	•	•			
Advanced Flash Injection™				•	•	•
Frío a 50 °C				•	•	•
Calor a -25 °C ²			•	•	•	•
Máx. Presión estática externa: 110 Pa ²				•	•	•
Difusor de ventilador mejorado				•	•	•
Ruido de caudal de aire reducido				•	•	•
Detección de fugas (función pump down)	•			•	•	•
Modo silencioso nocturno	•	•	•	•	•	•
Temperatura de refrigerante variable	•	•	•	•	•	•
Compresor Inverter Scroll			•	•	•	•
Compresor BLDC Twin giratorio	•	•				
Motor de ventilador CC	•	•	•	•	•	•
Ventilador de varios dientes ³				•	•	•
Control de presión por IA activa	•			•	•	•
Desescarche por IA activa				•	•	•
Análisis de refrigerante por IA activa	•			•	•	•
Inverter Checker™ integrado				•	•	•
Lama del intercambiador de calor Durafin™ Ultra	•	•	•	•	•	•
Tubería de líquido más delgada ³				•	•	•
Tipo de refrigerante	R32	R410A	R410A	R410A	R410A	R410A
Tecnología de protección inteligente						
Onda sinusoidal adaptativa	•	•	•	•	•	•
PCB enfriado con refrigerante				•	•	•
Tecnología para evitar la resonancia	•	•	•	•	•	•

¹ Se puede conectar a un sistema de dos tuberías.

² Específico del modelo.

³ Opcional.

Guía de selección

Cassette



Modelo	Cassette de 1 vía WindFree™	Cassette de 4 vías WindFree™	Cassette 360
Caudal de aire			
Enfriamiento WindFree™	•	•	
Suministro de aire de 360°			•
Purificación de aire			
Kit SPI		Opcional	Opcional
Filtro de aire	•	•	•
Funciones			
Compatible con Samsung SmartThings	•	•	•
Compatible con kit Wi-Fi	•	•	•
Sensor de humedad	•	•	•
MDS (sensor de detección de movimiento)		Opcional	Opcional
Configuración automática de la presión estática			
Modo silencioso	•	•	
Controles			
Control remoto inalámbrico incluido			
Otros			
EEV incluida	•	•	•
Bomba de desagüe integrada	•	•	•

Otros



Modelo	Consola	Suelo/Techo	Consola de Techo	Suelo, sin carcasa	Suelo, vertical
Caudal de aire					
Enfriamiento WindFree™					
Suministro de aire de 360°					
Purificación de aire					
Ionizador SPI			Opcional		
Filtro de aire	•	•	•	•	•
Funciones					
Compatible con Samsung SmartThings	•	•	•	•	•
Compatible con kit Wi-Fi	•	•	•	•	•
Sensor de humedad					
MDS (sensor de detección de movimiento)					
Configuración automática de la presión estática					
Modo silencioso				•	
Controles					
Control remoto inalámbrico incluido	•				
Otros					
EEV incluida	•		•	•	•
Bomba de desagüe integrada					

Conducto



Modelo	Conducto de baja presión	Conducto de media presión	Conducto de alta presión
Caudal de aire			
Enfriamiento WindFree™			
Suministro de aire de 360°			
Purificación de aire			
Kit SPI		Opcional	Específico del modelo
Filtro de aire	●	●	●
Funciones			
Compatible con Samsung SmartThings	●	●	●
Compatible con kit Wi-Fi	●	●	●
Sensor de humedad			
MDS (sensor de detección de movimiento)			
Configuración automática de la presión estática		●	Específico del modelo
Modo silencioso			
Controles			
Control remoto inalámbrico incluido			
Otros			
EEV incluida	●	●	●
Bomba de desagüe integrada	Específico del modelo	●	Específico del modelo



Modelo	Hydro kit Alta eficiencia	Hydro kit Alta temperatura
Caudal de aire		
Enfriamiento WindFree™		
Suministro de aire de 360°		
Purificación de aire		
Ionizador SPI		
Filtro de aire		
Funciones		
Compatible con Samsung SmartThings		
Compatible con kit Wi-Fi		
Sensor de humedad		
MDS (sensor de detección de movimiento)		
Configuración automática de la presión estática		
Modo silencioso		
Controles		
Control remoto inalámbrico incluido		
Otros		
EEV incluida	●	●
Bomba de desagüe integrada		

Montaje en pared



WindFree™ Deluxe	Max para montaje en pared
●	
●	●
●	●
●	●
●	
Específico del modelo ¹	●

¹ El kit EEV es necesario para todas las unidades interiores que no lo incluyan; pida el kit EEV por separado.





Nomenclatura

Unidades interiores

AM	056	D	N	4	D	K	G
1	2	3	4	5	6	7	8

1	Clasificación	AM	VRF (DVM)
		AN	Ventilación (ERV)
2	Capacidad	x 1/10 kW (3 dígitos)	
3	Versión	F	2013
		H	2014
		J	2015
		K	2016
		M	2017
		N	2018
		R	2019
		T	2020
		A	2021
		B	2022
		C	2023
4	Tipo de producto	N	Unidad interior (NASA)
		S	ERV
5	Calificación del producto	1	Cassette de 1 vía WindFree™
		4	Cassette 360 y Cassette de 4 vías WindFree™
		6	Cassette 360 Universal
		N	Cassette de 4 vías WindFree™ 600 x 600
		L	Conducto de presión estática baja (Conducto de baja silueta)
		M	Conducto de presión estática media
		H	Conducto de presión estática alta
		E	Conducto de procesamiento de aire exterior
		C	Techo
		J	Consola
		F	Suelo
		P	Suelo, vertical
		A	AR5000 para montaje en pared (EEV no incluida)
		V	AR5000 para montaje en pared (EEV incluida)
6	Característica	B	Hydro kit
		K	ERV (Plus)
		F	Flagship
		P	Premium
7	Capacidad de voltaje	D	Deluxe
		S	Standard
		E	1Φ, 220-240 V, 50 Hz
8	Modo	K	1Φ, 220-240 V, 50/60 Hz
		G	3Φ, 220-240 V, 50 Hz
		G	Bomba de calor (R32)
		H	Bomba de calor (R410A)
		B	Bomba de calor (R134A)
		N	ERV

Nomenclatura

Unidades exteriores

AM	040	D	X	M	D	K	G
1	2	3	4	5	6	7	8

1	Clasificación	AM	VRF (DVM)
2	Capacidad		x 1/10 HP (3 dígitos)
3	Versión	K	2016
		M	2017
		N	2018
		R	2019
		T	2020
		A	2021
		B	2022
	D	2024	
4	Tipo de producto	X	Unidad exterior
5	Calificación del producto	V	DVM S Esencial/Estándar/de Alta eficiencia
		W	DVM S Water
		M	DVM S / DVM S Mini
6	Característica	A	Estándar + Temperatura general + Modular
		H	Alta eficiencia + Baja temperatura + Modular
		G	Alta eficiencia + Temperatura general + Modular
		D, W	Estándar + Temperatura general + No modular
7	Capacidad de voltaje	E	1Φ, 220-240 V, 50 Hz
		K	1Φ, 220-240 V, 50/60 Hz
		G	3Φ, 380-415 V, 50 Hz
		N	3Φ, 380-415 V, 50/60 Hz
8	Modo	G	Bomba de calor R32
		H	Bomba de calor R410A
		R	Recuperación de calor

DVM S Mini

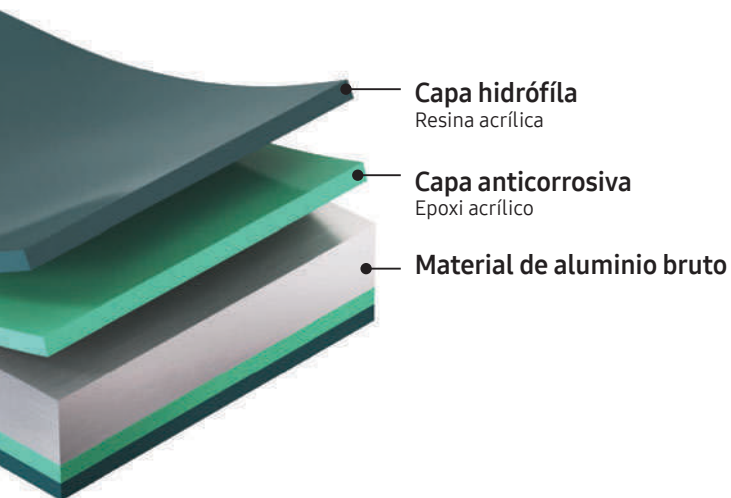

Tecnología Durafin™ Ultra

La tecnología Durafin™ Ultra¹ blinda el intercambiador de calor con una defensa de doble capa: una capa anticorrosiva de epoxi acrílico unida a una capa de resina acrílica hidrófila. De este modo, repele el agua y evita que se forme corrosión en el intercambiador de calor para mantener un rendimiento y una eficiencia óptimos.

Modo Silencioso

Combinado con ventiladores de forma especial y un diseño compacto y discreto, crea un entorno residencial y laboral más agradable. La función del modo Silencioso² crea un entorno de descanso con un nivel de ruido reducido.

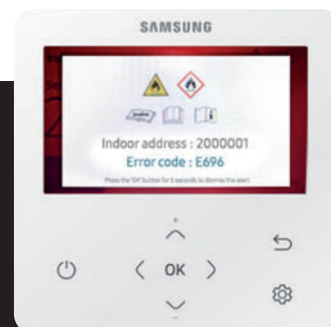
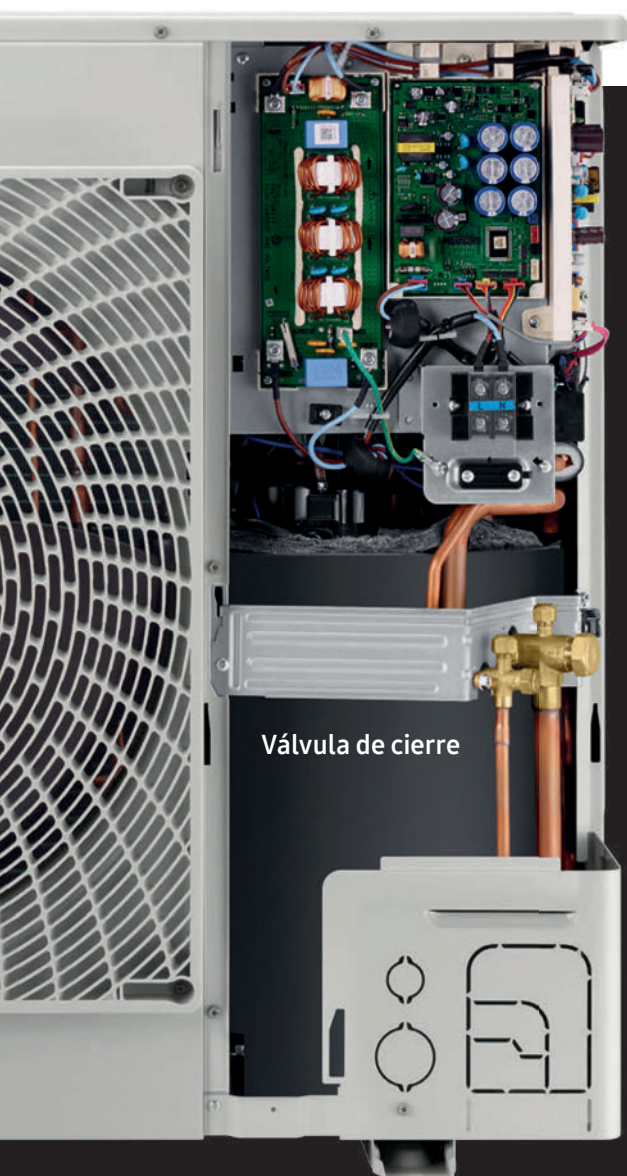

Cumplimiento de requisitos de seguridad

Los dispositivos de seguridad integrados en el DVM S Mini R32 garantizan la máxima flexibilidad con la norma IEC 60335-2-40. La unidad exterior está equipada con una válvula de cierre y un paquete de baterías, mientras que las unidades interiores conectadas incorporan un sensor de detección de fugas de refrigerante R32. El mando a distancia³ dispone de un sistema de alarma sonora y visible para alertar a los usuarios en caso de fuga de R32.



Compatible con Samsung b.IoT Lite

Samsung b.IoT (Internet de las cosas para edificios) es una solución de gestión para edificios que permite administrar y ahorrar energía de forma eficiente. Se trata de una plataforma abierta con capacidad de ampliación y opciones de compatibilidad que permite un control integrado de los principales sistemas de una instalación. La sinergia entre el DVM S Mini R32 y b.IoT Lite allana el camino para instalaciones simplificadas, una gestión optimizada de la energía y operaciones eficientes, todo ello manteniendo una supervisión completa de los sistemas integrados.

Control inteligente

El DVM S Mini R32 mejora la experiencia del usuario con el control Wi-Fi gracias al kit Wi-Fi Single integrado de fábrica (MIM-H14EN). Esto permite una gestión sencilla a través de la intuitiva aplicación SmartThings⁴ y capacita a los usuarios para supervisar el consumo energético y ajustar la configuración sobre la marcha, garantizando un equilibrio armonioso entre comodidad y consumo energético⁵.

IA activa

El DVM S Mini R32 está equipado con múltiples funciones de IA activa diseñadas para mejorar la eficiencia y la comodidad del usuario:

AI Refrigerant Analysis (Análisis de refrigerante con IA) utiliza la tecnología de aprendizaje profundo para recopilar y analizar diversos datos operativos en tiempo real, alertando proactivamente a los usuarios si el nivel de refrigerante es demasiado bajo y garantizando un rendimiento óptimo.

Active AI High Pressure Control (Control de alta presión con IA activa) ajusta la alta presión en función de la longitud de las tuberías y las diferencias de elevación, utilizando un algoritmo de aprendizaje de IA para reducir la alta presión innecesaria y mejorando así el consumo de energía y la eficiencia.

Active AI Low Pressure Control⁶ (Control de baja presión con IA activa) aprende patrones de funcionamiento del enfriamiento para alcanzar rápidamente la baja presión objetivo, ahorrando energía al evitar el sobreenfriamiento y mejorando el confort al acelerar el proceso de enfriamiento.

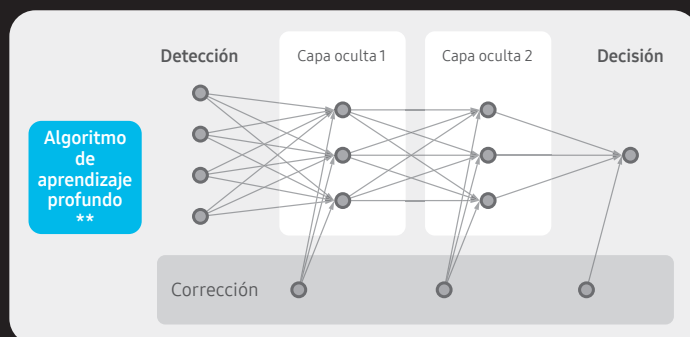

VÍDEO

DVM S Mini
Control de alta presión



VÍDEO

DVM S Mini
Control de baja presión

¹ Disponible únicamente para determinados modelos. Se basa en pruebas internas, verificadas por TÜV Rheinland, de acuerdo con las normas ISO 9227, 14993 e ISO 21207 utilizando muestras del intercambiador de calor de una unidad exterior DVM. Para obtener más información, puede ponerse en contacto con los profesionales técnicos de Samsung. Se basa en las pruebas realizadas por un laboratorio externo aplicando la presión efectiva de refrigerante durante 1 minuto tras una prueba de pulverización con sal (SST) de más de 10.000 horas.

² El instalador puede activar el modo Silencioso en función del código del modelo durante la fase de instalación/servicio. La reducción de los niveles sonoros podría reducir la capacidad de la bomba de calor. Depende de la temperatura ambiente.

³ Solo disponible para los códigos de modelo: MWR-WG01JN y MWR-WG01KN.

⁴ Se precisa conexión de internet y una cuenta de Samsung SmartThings. Requiere iOS 10.0 o superior y Android 5.0 o superior.

⁵ Disponible únicamente en modelos seleccionados.

⁶ Basado en pruebas internas del funcionamiento de enfriamiento, con la temperatura ajustada a 22 °C y empleando el modo automático durante 4 horas, con una temperatura ambiente de 33 °C y una temperatura externa de 35 °C. El modelo probado fue una AM060DXMDKG/EU conectada a una unidad interior AM140DN4DKG/EU con 25 m de tubería. El tiempo transcurrido se midió cuando la temperatura ambiente alcanzó los 25 °C.

Especificaciones

DVM S Mini R32

- Descarga horizontal y succión trasera a través de un ventilador de hélice BLDC Inverter (4~6 HP).
- Dispositivos de seguridad integrados (norma IEC 60335-2-40):
 - válvula de cierre y paquete de baterías (unidad exterior)
 - Sensor de detección de fugas de refrigerante R32 (unidad interior)
 - Sistema de alarma sonora y visible (control por cable)Control de presión por IA activa.
- Análisis de refrigerante por IA activa.
- Lama del intercambiador de calor Durafin™ Ultra.
- Modo silencioso nocturno disponible.
- Cumple el certificado Eurovent y ErP (diseño ecológico).
- Conexión de tuberías de cuatro direcciones.
- Cassettes interiores con Wi-Fi integrado.
- Compatible con b.IoT Lite.



Modelo			AM040DXMDKG/EU	AM050DXMDKG/EU	AM060DXMDKG/EU
Alimentación			Φ, n, φ, V, Hz		
			1Φ, 2, 220-240 V, 50/60 Hz	1Φ, 2, 220-240 V, 50/60 Hz	1Φ, 2, 220-240 V, 50/60 Hz
Rendimiento					
HP			4	5	6
Capacidad	Enfriamiento	HP	12,1	14	15,5
	Calor	kW	12,1	14	15,5
Número máximo de unidades interiores conectables			8	9	10
Capacidad total de las unidades interiores conectables	Mín.	kW	6	7	7,8
	Máx.	kW	15,7	18,2	20,2
Potencia					
Consumo	Enfriamiento	kW	3,73	4,83	5,62
	Calefacción (máx.)	kW	2,75 (3,55)	3,37 (4,10)	3,78 (5,00)
Intensidad nominal	Enfriamiento	A	17,1	22,1	25,7
	Calefacción (máx.)	A	12,6 (16,2)	15,4 (18,8)	17,3 (22,9)
Corriente	Máxima corriente de consumo	A	22	24	32
	Máximo fusible admisible	A	25	32	40
Eficiencia energética ¹					
EER (capacidad nominal en frío)			3,24	2,9	2,76
COP (capacidad nominal en calor)			4,4	4,15	4,1
SEER (Cassette)			8,50/7,90	8,20/7,40	8,00/7,20
SCOP (Cassette)			5,10/4,80	5,10/4,70	5,10/4,60
η _{s,c} % - η _{s,h} % Cassette			337%-201%	325%-201%	317%-201%
η _{s,c} % - η _{s,h} % Con conducto			313%-189%	293%-185%	285%-181%
Compresor					
Tipo			BLDC Twin Giratorio	BLDC Twin Giratorio	BLDC Twin Giratorio
Potencia			4,35	4,35	4,35
Tipo de	Aceite	-	POE	POE	POE
	Carga inicial	cc	1,5	1,5	1,5
Ventilador					
Tipo y dirección de la descarga			Hélice	Hélice	Hélice
			Horizontal	Horizontal	Horizontal
Número de ventiladores			1	1	1
Caudal de aire			69 m ³ /min	77	80
Motor del ventilador					
Modelo			Motor BLDC	Motor BLDC	Motor BLDC
Potencia x n			122 x 1	122 x 1	122 x 1
Conexiones de tuberías					
Tubería de líquido			Ø, mm	9,52	9,52
			Ø, pulgadas	3/8	3/8
Tubería de gas			Ø, mm	15,88	15,88
			Ø, pulgadas	5/8	3/4
Longitud de tubería (ODU-IDU) ³			Máx. (Equiv.)	80 (100)	80 (100)
Longitud de tubería (1er tramo-IDU) ³			Máx.	40	40
Longitud total de tubería (sistema)			Máx.	150	150
Diferencia de nivel (exterior en posición superior)			Máx.	30	30
Diferencia de nivel (interior en posición superior)			Máx.	25	25
Diferencia de nivel (IDU-IDU) ³			Máx.	15	15
Conexiones de cableado					
Comunicación			Mín.	mm ²	0,75
			Observación	-	F1, F2
Tipo de					
Refrigerante			R32 (gas fluorado de efecto invernadero, PCA=675)		
Carga de fábrica			kg/tCO ₂ e	2,20/1,49	2,20/1,49
Sonido ²					
Presión sonora	Enfriamiento	dB(A)	55	57	58
	Calor	dB(A)	57	59	60
Potencia sonora	Enfriamiento	dB(A)	68	70	71
	Calor	dB(A)	72	74	76
Dimensiones externas					
Peso neto			kg	90	90
Dimensiones netas (ancho x alto x prof.)			mm	940 x 840 x 460	940 x 840 x 460
de temperatura de funcionamiento					
Enfriamiento			°C	-5,0-48,0	-5,0-48,0
Calor			°C	-25,0-26,0	-25,0-26,0



AM040DXMDNG/EU	AM050DXMDNG/EU	AM060DXMDNG/EU
3Φ, 4, 380-415 V, 50/60 Hz	3Φ, 4, 380-415 V, 50/60 Hz	3Φ, 4, 380-415 V, 50/60 Hz
4	5	6
12,1	14	15,5
12,1	14	15,5
8	9	10
6	7	7,8
15,7	18,2	20,2
3,73	4,83	5,62
2,75 (3,55)	3,37 (4,10)	3,78 (5,00)
5,9	7,6	8,8
4,3 (5,6)	5,3 (6,4)	5,9 (7,8)
16,1	16,1	16,1
20	20	20
3,24	2,9	2,76
4,4	4,15	4,1
8,50/7,90	8,20/7,40	8,00/7,20
5,10/4,80	5,10/4,70	5,10/4,60
337 %-201 %	325 %-201 %	317 %-201 %
313 %-189 %	293 %-185 %	285 %-181 %
BLDC Twin Giratorio	BLDC Twin Giratorio	BLDC Twin Giratorio
4,35	4,35	4,35
POE	POE	POE
1,5	1,5	1,5
Hélice	Hélice	Hélice
Horizontal	Horizontal	Horizontal
1	1	1
68	77	80
Motor BLDC	Motor BLDC	Motor BLDC
122 x 1	122 x 1	122 x 1
9,52	9,52	9,52
3/8	3/8	3/8
15,88	15,88	19,05
5/8	5/8	3/4
80 (100)	80 (100)	80 (100)
40	40	40
150	150	150
30	30	30
25	25	25
15	15	15
0,75	0,75	0,75
F1, F2	F1, F2	F1, F2
R32 (gas fluorado de efecto invernadero, PCA=675)		
2,20/1,49	2,20/1,49	2,20/1,49
55	57	58
57	59	60
68	70	71
72	74	76
90	90	90
940 x 840 x 460	940 x 840 x 460	940 x 840 x 460
-5,0-48,0	-5,0-48,0	-5,0-48,0
-25,0-26,0	-25,0-26,0	-25,0-26,0

¹ El rendimiento se ha obtenido con las siguientes condiciones de prueba:

- Enfriamiento: Temperatura interior: 27 °C DB, 19 °C WB, temperatura exterior: 35 °C DB, 24 °C WB
- Calefacción: Temperatura interior: 20 °C DB, 15 °C WB, temperatura exterior: 7 °C DB, 6 °C WB
- Tuberías de refrigerante equivalente: 7,5 m, Diferencias de nivel: 0 m

² El nivel de presión sonora se ha obtenido en una cámara anecoica. El nivel de presión sonora es un valor relativo que depende de la distancia y el entorno acústico. El nivel de presión sonora puede variar en función de las condiciones de funcionamiento. El nivel de potencia sonora es el valor absoluto generado por una fuente de sonido. Potencia sonora: El modo de funcionamiento de las unidades exterior e interior es «Enfriamiento» y el del Hydro kit es «Calefacción».

³ ODU: Unidad exterior, IDU: Unidad interior.



DVM S



Gran capacidad en un diseño compacto

El DVM S ofrece una gran capacidad de hasta 12 HP. Es una de las unidades de aire acondicionado más compactas de su clase hoy en día, por lo que su instalación y funcionamiento resultan muy sencillos y económicos sin que el rendimiento se vea afectado. Aprovecha bien el valioso espacio con un diseño compacto. Con una altura de solo 1210 mm y un tamaño de solo 0,318 m², su volumen total es un 5 % inferior al de los modelos de la competencia¹. Así, se convierte en una cómoda opción para ahorrar espacio en las oficinas y puede instalarse con facilidad en una gran variedad de ubicaciones.

¹ Se basa en pruebas internas. Comparación de altura en los modelos de 6 HP: Samsung DVM S = 1210 mm vs. el modelo de una marca de la competencia = 1380 mm.

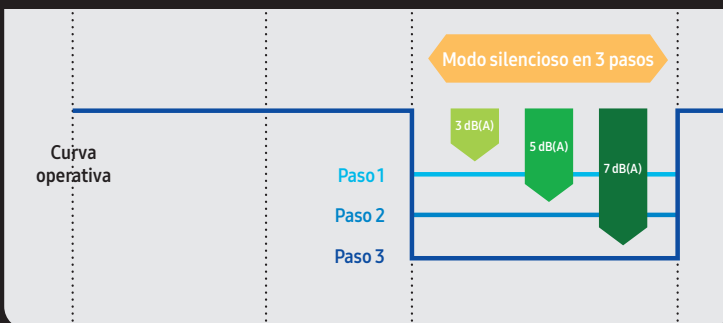
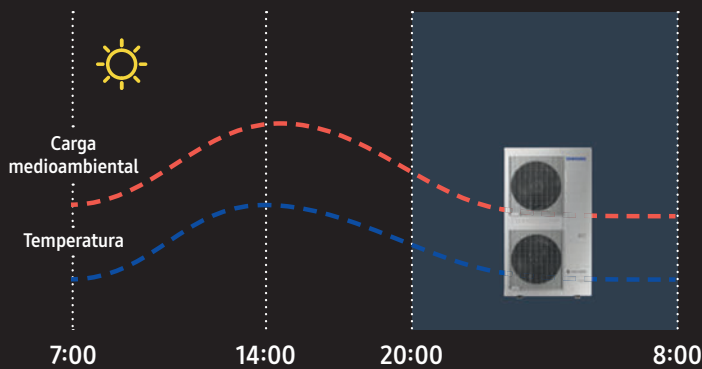

Modo silencioso

Al producir menos ruido que los modelos convencionales de Samsung, el DVM S genera menos distracciones en ambientes residenciales y laborales. Su diseño compacto y poco invasivo y, sobre todo, la forma especial de las lamas de su ventilador contribuyen a minimizar los niveles de ruido en tres pasos, lo que resulta en un entorno más agradable.

Además, su funcionamiento silencioso durante la noche crea un ambiente ideal para descansar, con niveles de ruido reducidos de entre 3 y 7 dB(A)¹.

¹ Basado en pruebas internas que comparan el modo silencioso con el modo de funcionamiento normal. El nivel de presión sonora se ha obtenido en una cámara anecoica. El nivel de presión sonora es un valor relativo que depende de la distancia y el entorno acústico. El nivel de presión sonora puede variar en función de las condiciones de funcionamiento. El modo silencioso está disponible en la configuración de opciones.



Especificaciones

Bomba de calor DVM S (R410A)

- Descarga horizontal y succión trasera a través de uno (4-5 HP) o dos (8-14 HP) ventiladores de hélice BLDC Inverter.
- Cada módulo alberga un compresor: BLDC Twin giratorio (4-8 HP) Inverter Scroll con tecnología de inyección flash (10-14 HP).
- Control de microfrecuencia del compresor con pasos de 0,01 Hz.
- Modo silencioso nocturno disponible.
- Cumple el certificado Eurovent y ErP (Ecodiseño).
- Conexión de tuberías de cuatro direcciones.



Modelo			AM040BXMDEH/EU	AM050BXMDEH/EU	AM080BXMDEH/EU
Alimentación			1Φ, 2, 220-240 V, 50 Hz		
Rendimiento					
HP			4	5	8
Capacidad	Enfriamiento	HP	12,1	14	22,4
	Calor	kW	12,1	14	22,4
Número máximo de unidades interiores conectables			6	8	13
Capacidad total de las unidades interiores conectables	Mín.	kW	5,6	7	11,2
	Máx.	kW	15,7	18,2	29,1
Potencia					
Consumo	Enfriamiento	kW	3,9	5,19	10,98
	Calor	kW	3,23	4,12	6,4
Intensidad nominal	Enfriamiento	A	17,8	23,8	17,2
	Calor	A	14,8	18,9	10
Corriente	Valor mínimo SSC	MVA	-	-	3,4
	Máxima corriente de consumo	A	24	27	18,4
	Máximo fusible admisible	A	32	40	25
Eficiencia energética ¹					
EER (capacidad nominal en frío)		W/W	3,1	2,7	2,04
COP (capacidad nominal en calor)		W/W	3,75	3,4	3,5
SEER (Cassette)		W/W	7,6	7,35	6
SCOP (Cassette)		W/W	4,2	4,4	4,25
Compresor					
Tipo			BLDC Twin Giratorio		
Potencia		kW × n	4,04 x 1	4,04 x 1	4,78 x 1
Tipo de	Aceite	-	PVE		
	Carga inicial	cc	1.700		
Ventilador					
Tipo y dirección de la descarga			Hélice Horizontal		
Número de ventiladores			1		
Caudal de aire			m ³ /min		
Presión estática externa	Máx.	mmAq	3		
		Pa	29,4		
Motor del ventilador					
Modelo			Motor BLDC		
Potencia x n		W	125 x 1		
Conexión de tuberías					
Tubería de líquido			Ø, mm		
			Ø, pulgadas		
Tubería de gas			Ø, mm		
			Ø, pulgadas		
Longitud de tubería (ODU-IDU) ²		Máx. (Equiv.)	m		
Longitud de tubería (1er tramo-IDU) ³		Máx.	m		
Longitud total de tubería (sistema)		Máx.	m		
Diferencia de nivel (exterior en posición superior)		Máx.	m		
Diferencia de nivel (interior en posición superior)		Máx.	m		
Diferencia de nivel (IDU-IDU) ³		Máx.	m		
Conexiones de cableado					
Comunicación		Mín.	mm ²		
		Observación	-		
Tipo de					
Refrigerante			R410A (gas fluorado de efecto invernadero, GWP=2088)		
Carga de fábrica		kg/tCO ₂ e	2.00/4.18		
Sonido ²					
Presión sonora	Enfriamiento	dB(A)	53		
	Calor	dB(A)	56		
Potencia sonora		dB(A)	70		
Dimensiones externas					
Peso neto		kg	79		
Dimensiones netas (ancho x alto x prof.)		mm	940 x 998 x 330		
Temperatura de funcionamiento					
Enfriamiento		°C	-5,0-48,0		
Calor		°C	-20,0-24,0		



AM080BXMWGH/EU	AM100BXMWGH/EU	AM120BXMWGH/EU
3φ, 4, 380-415 V, 50 Hz	3φ, 4, 380-415 V, 50 Hz	3φ, 4, 380-415 V, 50 Hz
8	10	12
22,4	28	33,6
22,4	28	33,6
13	18	21
11,2	14	16,8
29,1	36,4	43,6
9,96	12,73	14,3
5,89	7,78	9,21
15,6	20	22,4
9,2	12,2	14,4
3,4	4,6	5,1
18	21,5	23,5
25	30	30
2,25	2,2	2,35
3,8	3,6	3,65
6,3	6,4	6,5
4,25	4,15	4,5
Scroll Inverter	Scroll Inverter	Scroll Inverter
5,18 x 1	6,39 x 1	6,39 x 1
PVE	PVE	PVE
1.100	1.100	1.100
Hélice	Hélice	Hélice
Horizontal	Horizontal	Horizontal
2	2	2
135	165	166
3	3	3
29,4	29,4	29,4
Motor BLDC	Motor BLDC	Motor BLDC
139 x 2	244 x 2	244 x 2
9,52	9,52	12,70
3/8	3/8	1/2
19,05	22,22	28,58
3/4	7/8	1 1/8
100 (130)	160 (185)	160 (185)
40	40	40
300	300	300
50	50	50
40	40	40
50	50	50
0,75	0,75	0,75
F1, F2	F1, F2	F1, F2
R410A (gas fluorado de efecto invernadero, GWP=2088)		
3.70/7.73	4.30/8.98	4.80/10.02
58	58	60
59	64	64
73	74	76
135	155	162
940 x 1420 x 330	940 x 1630 x 460	940 x 1630 x 460
-5,0-48,0	-5,0-52,0	-5,0-52,0
-20,0-24,0	-25,0-24,0	-25,0-24,0

¹ El rendimiento se ha obtenido con las siguientes condiciones de prueba:

- Enfriamiento: Temperatura interior: 27 °C DB, 19 °C WB, temperatura exterior: 35 °C DB, 24 °C WB
- Calefacción: Temperatura interior: 20 °C DB, 15 °C WB, temperatura exterior: 7 °C DB, 6 °C WB
- Tuberías de refrigerante equivalente: 7,5 m, Diferencias de nivel: 0 m

² El nivel de presión sonora se ha obtenido en una cámara anecoica. El nivel de presión sonora es un valor relativo que depende de la distancia y el entorno acústico. El nivel de presión sonora puede variar en función de las condiciones de funcionamiento. El nivel de potencia sonora es el valor absoluto generado por una fuente de sonido. Potencia sonora: El modo de funcionamiento de las unidades exterior e interior es «Enfriamiento» y el del Hydro kit es «Calefacción».

³ ODU: Unidad exterior, IDU: Unidad interior.



DVM S2

Mayor eficiencia energética

El sistema DVM S2 está equipado con cuatro componentes tecnológicos innovadores que, actuando conjuntamente, proporcionan una mayor eficiencia energética.





La 7.ª generación de IGBT

El IGBT (transistor bipolar de puerta aislada) de alta eficiencia reduce la pérdida de electricidad conducida.

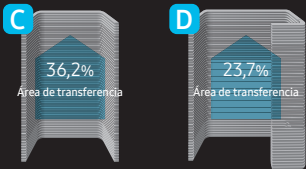

Intercambiador de calor ampliado

El intercambiador de calor ampliado es capaz de transferir más energía por segundo, y su circuito de refrigerante optimizado maximiza la tasa de transferencia al tiempo que minimiza cualquier pérdida. Estos intercambiadores de calor ofrecen un área de transferencia de calor un 36,2 % mayor en una plataforma pequeña¹ y un 23,7 % mayor en una plataforma grande². El módulo de alimentación, que forma parte del sistema Inverter, se ha mejorado para reducir la disipación térmica y ahorrar energía.

¹ DVM S2 equipado con un intercambiador de calor de mayor tamaño que el modelo convencional AM100JXVAGH/ET. Longitud del intercambiador de calor: 1700 mm → 1910 mm. Ancho de la plataforma: 880 → 930 [mm].

² DVM S2 equipado con un intercambiador de calor de mayor tamaño que el modelo convencional AM200KXVAGH/ET. Longitud del intercambiador de calor: 2100 mm → 2600 mm.



Ventilador de varios dientes

El ventilador aerodinámico de varios dientes minimiza la turbulencia del vórtice de aire, reduciendo la resistencia aerodinámica. Este ventilador de alta eficiencia de varios dientes disminuye el consumo de energía en un 32 % al tiempo que proporciona un mayor caudal de aire¹. La unidad incorpora un compresor Scroll superior de Samsung que mejora la eficiencia energética de la unidad en comparación con la gama DVM S actual.

¹ Ventilador de varios dientes adoptado para plataforma pequeña. Basado en una comparación con modelos de 12 hp.

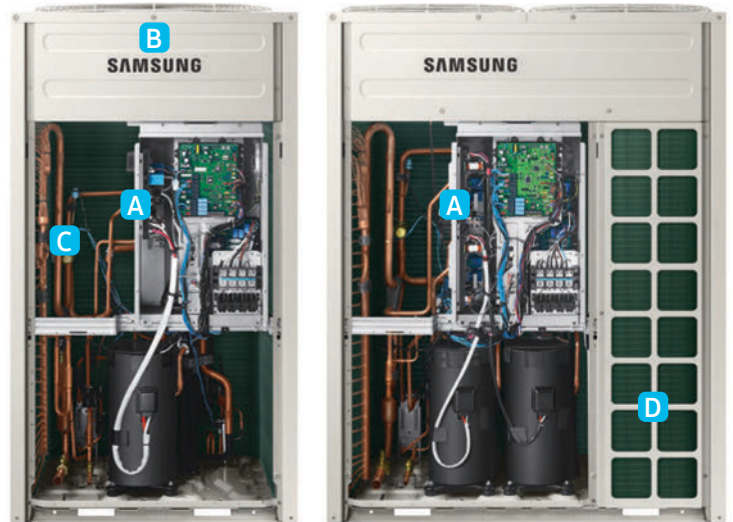

Tubería de líquido más delgada

(Reducción de diámetro opcional)

El DVM S2 requiere menos refrigerante, ya que emplea una tubería de líquido más delgada¹. De este modo, reduce los costes de instalación y mantenimiento del refrigerante y de los materiales de las tuberías. Además, la reducción de las tuberías puede generar una reducción del refrigerante del 28 %². Es posible instalar una tubería de líquido con un diámetro inferior (un nivel menos) para la línea principal, siempre y cuando se alcance la longitud máxima necesaria. Esto le permite ahorrar en el uso de tuberías y refrigerantes.

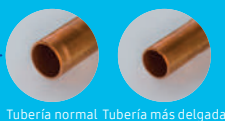
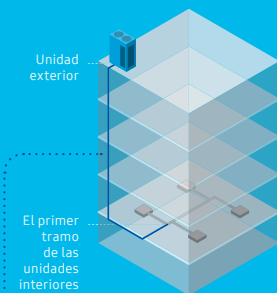

Tubería normal Tubería más delgada

¹ Se puede utilizar una tubería más delgada entre una unidad exterior y el primer tramo de las unidades interiores. El diámetro de la tubería más delgada variará según el diámetro de la tubería que se utilice normalmente. Es posible que no esté disponible para determinadas condiciones de instalación, y no es compatible con ciertas funciones de IA de las unidades exteriores. Puede ponerse en contacto con los profesionales técnicos de Samsung para consultar la disponibilidad e información más detallada.

² Se basa en mediciones internas. Cuando se utiliza una tubería más fina, en vez de una normal, para la tubería de líquido principal en un sistema de climatización con la misma capacidad, la cantidad de refrigerante que se carga se puede reducir un 28 % de media.

Compresor con inyección flash (Advanced Flash Injection)TM

El compresor Samsung AFITM combina tecnología de inyección flash con una estructura de triple perfil y control de supercalor con descarga óptima. Ofrece un nuevo nivel de comodidad manteniendo unas condiciones placenteramente frescas o cálidas en cada rincón del edificio a lo largo de todo el año.

La tecnología de inyección flash incrementa el caudal de refrigerante. De este modo, el compresor continúa funcionando de modo fiable, mejorando el rendimiento de la calefacción incluso a temperaturas bajas. El Scroll de triple perfil crea una cámara mucho mayor y puede resistir presiones más altas mientras gira de modo fiable a alta velocidad. Combinado con el motor de doble imán, que incrementa la potencia de rotación, genera el mayor volumen de desplazamiento del mundo¹.

El control de supercalor con descarga óptima (DSH) ajusta automáticamente el grado de supercalor de descarga para calentar de manera más eficaz y eficiente en comparación con la generación anterior del DVM S.

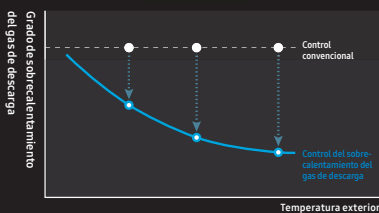
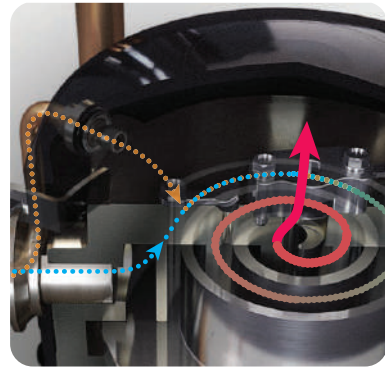
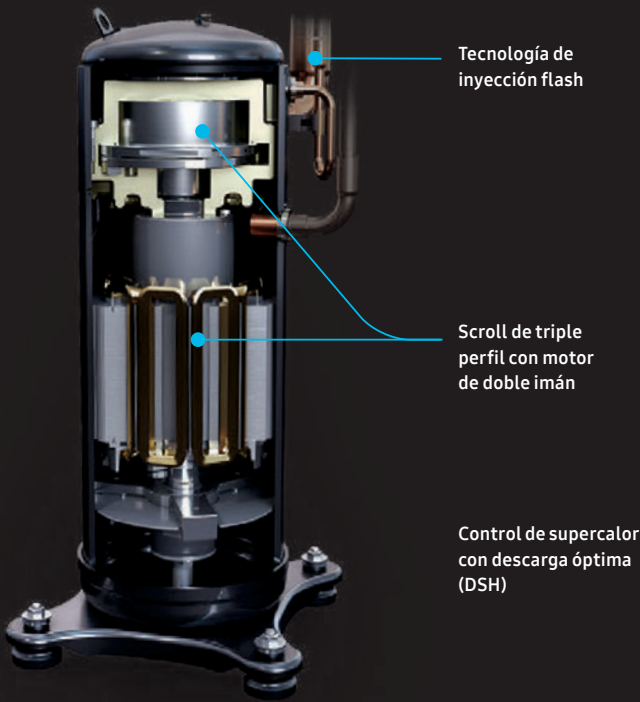

¹ Samsung hace circular 14 400 cc/s de refrigerante (= 90 cc (volumen de desplazamiento) x 160 rps (revoluciones por segundo)), mientras que la empresa A hace circular 12 480 cc/s (= 96 cc x 130 rps), la empresa B hace circular 14 080 cc/s (= 88 cc x 160 rps) y la empresa C hace circular 12 320 cc/s (= 88 cc x 14 rps).

Funcionamiento de emergencia mejorado

Si el sistema de climatización consta de varias unidades exteriores DVM S2 de Samsung, su tecnología de control del refrigerante garantiza que pueda seguir utilizando un solo compresor en caso de emergencia.

Por tanto, si todas las unidades excepto una están averiadas o están recibiendo mantenimiento y alguno de los compresores en la unidad restante funciona correctamente, el sistema seguirá enfriando o calentando hasta ocho horas. Esto le permite mantener un ambiente interior agradable hasta que todo el sistema vuelva a funcionar correctamente.

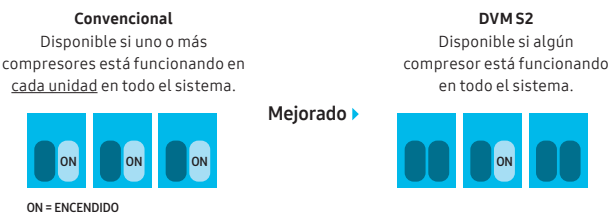

Ejemplos de fallos	Funcionamiento de emergencia	
	Convencional	DVM S2
Cuando hay dos o más unidades en un sistema, y uno de los dos compresores de una unidad no está funcionando.	Sí	Si
Cuando hay dos o más unidades en un sistema, y uno de los dos compresores de cada unidad no está funcionando.	Sí	Si
Cuando hay dos o más unidades en un sistema, y ninguno de los compresores de una unidad está funcionando.	No disponible	Si
Cuando hay dos o más unidades en un sistema, y un compresor en una unidad de baja capacidad no está funcionando.	No disponible	Si
Cuando hay dos o más unidades en un sistema, y un compresor en una unidad de baja capacidad y uno de los dos compresores en otra unidad no están funcionando.	No disponible	Si
Cuando hay una unidad en un sistema, y uno de los dos compresores en ella no está funcionando.	No disponible	Si

Rendimiento estable en una amplia gama de temperaturas

El DVM S2 funciona en una gama más amplia de condiciones meteorológicas, ofreciendo un rendimiento más estable en comparación con la primera generación del DVM S. Opera en un amplio espectro de temperaturas. Puede enfriar durante un periodo de calor de hasta 50 °C y proporcionar calor en temporadas de frío glacial de hasta -25 °C, garantizando un ambiente interior confortable y constante durante todo el año.

El amplio rango de funcionamiento es especialmente útil, ya que la mayoría de los DVM S2 se instalarán en la azotea de un edificio. Aquí la unidad está directamente expuesta a la luz solar y al calor radiante de la azotea, así como al aire descargado de las otras unidades exteriores.

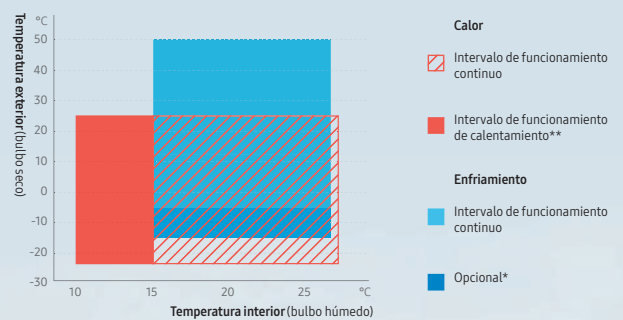

* Cuando se aplica la opción «Ampliar el rango de temperatura de funcionamiento», el límite inferior del rango de funcionamiento de enfriamiento puede ampliarse de -5°C a -15°C. Solo disponible en los modelos HR y en determinadas condiciones.
 ** Si la temperatura interior es inferior a 15°C, puede trabajar en modo calefacción pero no puede funcionar de forma continua debido a un control de protección, ofreciendo así un rendimiento más estable que el DVM S.



Funcionamiento silencioso: mejoras en los elementos básicos

El DVM S2 reduce el ruido del ventilador al minimizar el vórtice de aire gracias al exclusivo ventilador de varios dientes¹. Además, funciona de forma silenciosa y eficiente por la noche gracias a su característica de funcionamiento silencioso.

Junto con el ventilador de varios dientes, Samsung DVM S2 incluye una nueva gama de tecnologías que apoyan la optimización del caudal de aire de la unidad, a saber: el plenum de descarga tipo difusor, el soporte del motor Kammtail y el intercambiador de calor ampliado. Gracias a estas tecnologías, el aire fluye suave y rápidamente, minimizando las turbulencias del vórtice de aire, lo que se traduce en menos ruido².

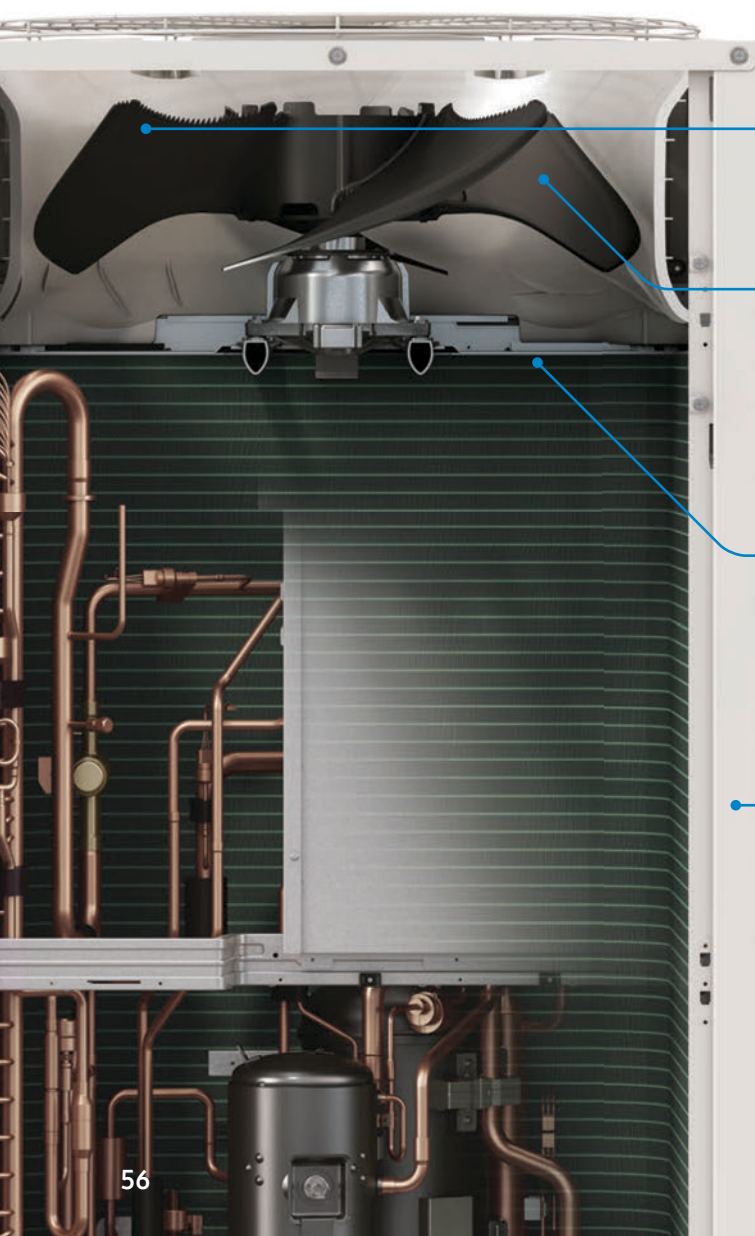

Ventilador convencional
Solo base





Ventilador de varios dientes
Base + dentada



Comparación de la vorticidad a partir del diseño del borde





Plenum de descarga tipo difusor

Convencional
Samsung DVM S2

Soporte del motor Kammtail

Convencional
Samsung DVM S2

Intercambiador de calor ampliado

Convencional
Samsung DVM S2

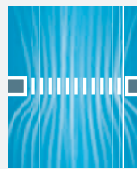
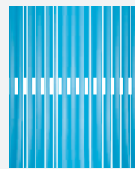
¹ Disponible únicamente para modelos de 33,6 W o menos. La forma del ventilador puede variar en función del modelo y la región.
² Basado en pruebas internas y en la estimulación mediante un programa de dinámica de fluidos, Ansys CFX. Los resultados pueden variar en función de las condiciones reales de uso.

Rendimiento duradero en condiciones meteorológicas difíciles

El Samsung DVM S2 está equipado con las nuevas e innovadoras características de diseño que han demostrado mejorar significativamente su durabilidad¹. Estas incluyen el robusto marco, el soporte del motor Kammtail y una estructura mejorada de las patas de la unidad. Además, cuenta con capacidad anticorrosiva en el intercambiador

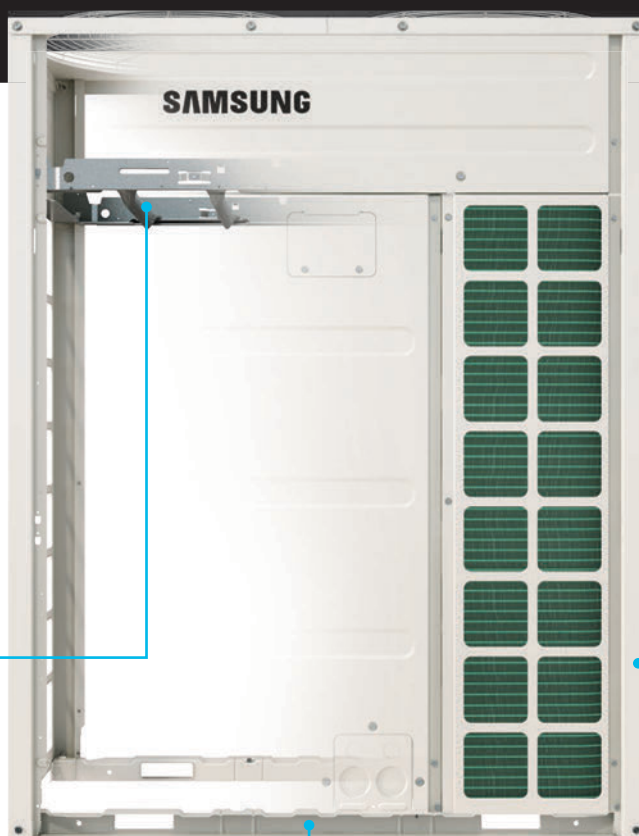

de calor y el bastidor, gracias al nuevo revestimiento de lamas Durafin™ Ultra, y la cubierta de chapa de acero galvanizado con un revestimiento de polvo PE de hasta 100 µm de espesor. Estas características han sido probadas para garantizar una máxima durabilidad en condiciones climáticas difíciles.²





Convencional DVM S2

210%
Mayor rigidez

Convencional DVM S2

9%
Mayor rigidez



Convencional DVM S2

0,8 T 1,0 T

130 %
Mayor rigidez

¹ Basado en una prueba de acuerdo con la norma ICC ES AC156: 2010 (SDS = 2,5 g, z/h = 1), realizada por SGS Korea Co., Ltd. Informe de resultados n.º: SGS-R20-1599-KR00

² Se basa en pruebas internas realizadas utilizando cámaras de corrosión Q-FOG y CCT-1100. La prueba de ciclo complejo (ICCT) incluye ciclos de pulverización (durante 2 horas a 35 °C), condiciones de sequedad (durante 4 horas a 60 °C con una humedad relativa del 30 %) y condiciones de humedad (durante 2 horas a 50 °C con una humedad relativa del 95 %). Como resultado, la chapa de acero galvanizado generó óxido rojo después de 240 horas, lo que supone un tiempo de generación un 43 % más lento que el de una chapa de acero electrogalvanizado general, que forma óxido rojo después de 168 horas.

Mayor flexibilidad de instalación

El Samsung DVM S2 maximiza el espacio sin comprometer la calidad de su rendimiento. Es un 33 %¹ más pequeño en comparación con la generación anterior del DVM S. El diseño compacto del DVM S2 permite instalar las unidades exteriores incluso en el interior del edificio. Esto puede ser de especial importancia para los edificios de gran altura. Puede dar lugar a la liberación de valiosas cantidades de espacio. El DVM S2 está diseñado para mejorar la flexibilidad de instalación dentro del edificio, gracias a la presión estática externa de 110 Pa². Esta función descarga de manera eficaz el aire a través de un conducto más largo, lo que la convierte en una opción adecuada para los edificios de gran altura.

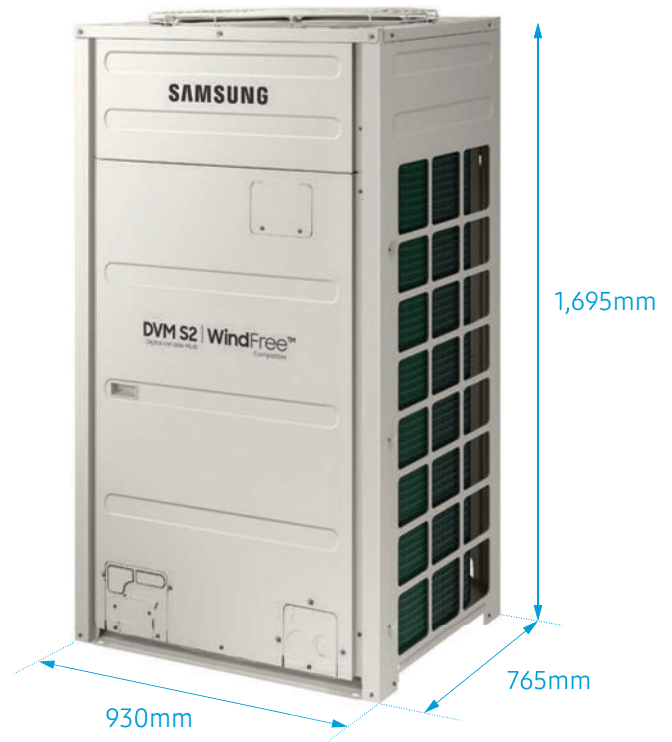
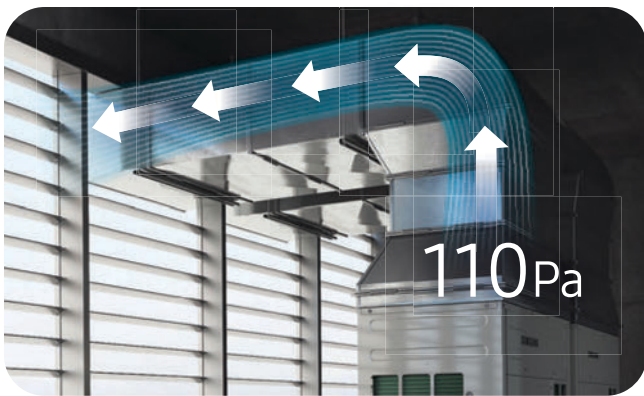

¹ Basado en el AM140AXVAGH/EU, comparado con los modelos de igual capacidad de otras empresas.

² Puede variar en función del modelo y el estado real de los conductos y el lugar de instalación. Para más información, puede ponerse en contacto con los profesionales técnicos de Samsung.

Manejo cómodo



El Samsung DVM S2 está diseñado para aumentar la comodidad con sus características actualizadas: el indicador de punto central de peso y la cubierta simplificada con asa, lo que facilita su traslado, instalación y mantenimiento, al tiempo que garantiza más seguridad con menos esfuerzo.

Además, incluye una ventana de mantenimiento a la que se puede acceder fácilmente para realizar el mantenimiento, sin necesidad de abrir todo el aparato.



Menos piezas, menos esfuerzo y menos costes de mantenimiento

Samsung DVM S2 está compuesto por componentes modulares optimizados que vienen en menos partes en comparación con la generación anterior del DVM S de Samsung.

Gracias a su diseño modular basado en la calidad (QMD), el DVM S2 está construido con módulos de alta calidad que fueron preseleccionados y preconfigurados. Ofrece un rendimiento y una fiabilidad superiores. Además, ahorra mucho espacio de almacén, ya que no viene dividido en varias partes.

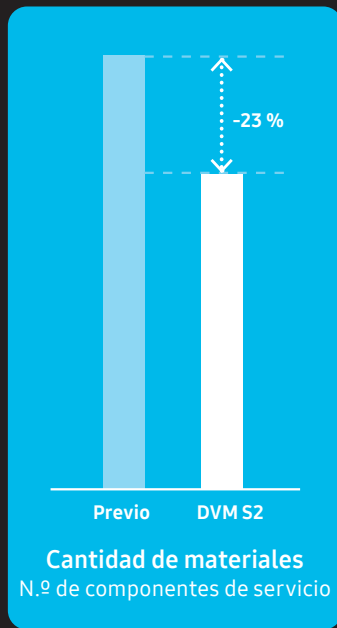

Enfría y calienta de manera independiente varios espacios

Una unidad interior está conectada a una unidad exterior de recuperación de calor, que tiene tres tuberías y calienta y enfría de forma independiente gracias a una caja de recuperación (MCU). Las cajas de recuperación están disponibles en configuraciones de 1 a 12 puertos y se pueden enlazar. Esto permite hasta 64 conexiones de unidades interiores a un único sistema DVM S2 (cuando las especificaciones lo permitan).

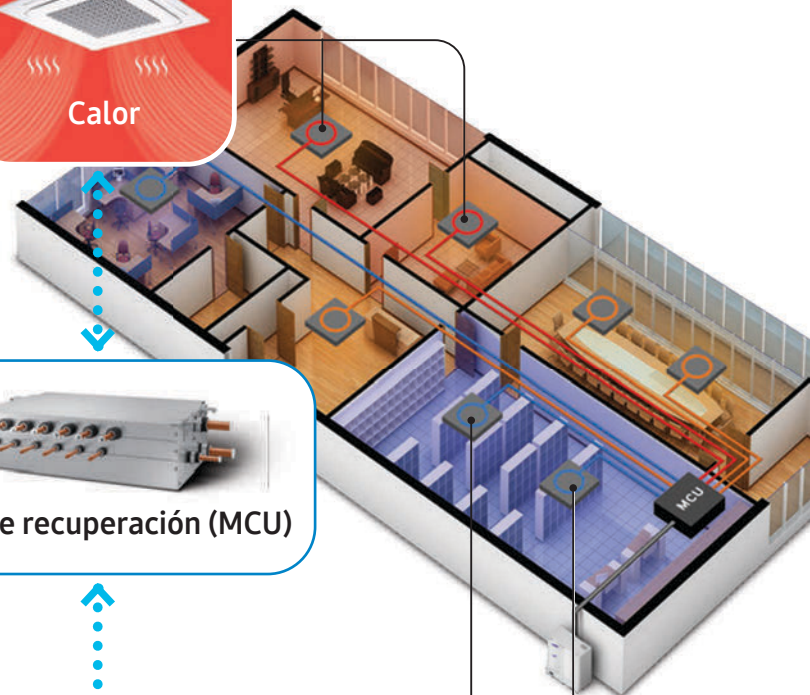
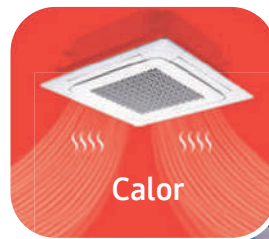
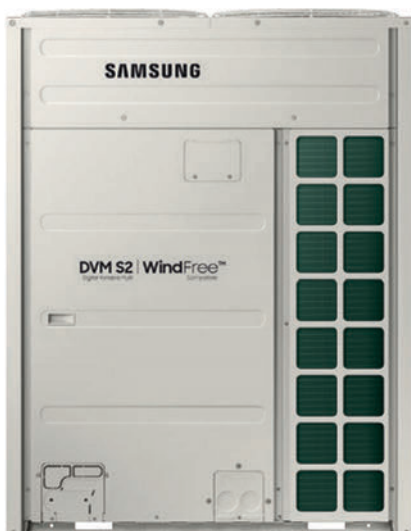





Especificaciones

Bomba de calor DVM S2 Esencial (2 tuberías, R410A)

- Conformidad ErP (Ecodiseño) y certificado Eurovent.
- Tecnología Advanced Flash Injection™.
- Control de presión por IA activa.
- Desescarche por IA activa.
- Análisis de refrigerante por IA activa.
- Lama del intercambiador de calor Durafin™ Ultra.
- Tubería de líquido más delgada opcional.
- Inverter Checker™ integrado.



Modelo			AM100AXVDGH/EU	AM120AXVDGH/EU	AM140AXVDGH/EU
Alimentación			Φ, n, φ, V, Hz		
			3Φ, 4, 380-415 V, 50 Hz	3Φ, 4, 380-415 V, 50 Hz	3Φ, 4, 380-415 V, 50 Hz
Rendimiento					
HP			10	12	14
Capacidad	Enfriamiento (nominal)	kW	28,0	33,6	40,0
		Calor (nominal)	28,0	33,6	40,0
		Calor (máx.)	31,5	37,8	45,0
Número máximo de unidades interiores conectables			18	21	26
Capacidad total de las unidades interiores conectables	Mín.	kW	14,0	16,8	20,0
	Máx.	kW	36,4	43,7	52,0
Potencia					
Intensidad nominal	Enfriamiento (nominal)	A	20,50	22,01	28,60
	Calor (nominal)	A	14,34	16,45	20,91
Corriente	Valor mínimo SSC	MVA	3,7	4,0	4,6
	Máxima corriente de consumo	A	23,0	25,0	29,0
	Máximo fusible admisible	A	32	32	32
Eficiencia energética ¹					
SEER		W/W	6,00	6,40	6,20
SCOP		W/W	4,10	4,30	4,10
η _{s,c}		%	237	253	245
η _{s,h}		%	161	169	161
Compresor					
Tipo		-	Inverter Scroll x 1	Inverter Scroll x 1	Inverter Scroll x 1
Potencia		kW x n	6,67 x 1	6,67 x 1	6,67 x 1
Tipo de	Aceite	-	PVE	PVE	PVE
	Carga inicial	cc x n	1100 x 1	1100 x 1	1100 x 1
Ventilador					
Tipo		-	Hélice	Hélice	Hélice
Dirección de descarga		-	Vertical	Vertical	Vertical
Número de ventiladores		ea	1	1	1
Caudal de aire		m ³ /min	167	196	210
		l/s	2.779	3260	3.500
Presión estática externa	Máx.	mmAq	11	11	8
		Pa	110	110	80
Motor del ventilador					
Tipo		-	Motor BLDC	Motor BLDC	Motor BLDC
Potencia		W x n	630 x 1	630 x 1	630 x 1
Conexiones de tuberías					
Tubería de líquido		Ø, mm	9,52	12,70	12,70
		Ø, pulgadas	3/8	1/2	1/2
Tubería de gas		Ø, mm	22,22	28,58	28,58
		Ø, pulgadas	7/8	1 1/8	1 1/8
Longitud de tubería (ODU-IDU) ³		Máx. (Equiv.)	200 [220]	200 [220]	200 [220]
Longitud de tubería (1er tramo-IDU) ³		Máx.	90	90	90
Longitud total de tubería (sistema)		Máx.	1.000	1.000	1.000
Diferencia de nivel (ODU en la posición superior) ³		Máx.	110	110	110
Diferencia de nivel (IDU en la posición superior) ³		Máx.	110	110	110
Diferencia de nivel (IDU-IDU) ³		Máx.	50	50	50
Conexiones de cableado					
Cable de transmisión		Mín.	0,75	0,75	0,75
		Observación	-	F1, F2	F1, F2
Tipo de					
Refrigerante		-	R410A (gas fluorado de efecto invernadero, GWP=2088)		
Carga de fábrica		kg	5,5	7,0	7,0
		tCO ₂ e	11,48	14,62	14,62
Sonido					
Presión sonora ²	Enfriamiento	dB(A)	56	61	63
	Calor	dB(A)	60	63	65
Potencia sonora		Enfriamiento	78	81	85
Dimensiones externas					
Peso neto		kg	185	205	207
Dimensiones netas (ancho x alto x prof.)		mm	930 x 1695 x 765	930 x 1695 x 765	930 x 1695 x 765
Intervalo de temperatura operativa					
Enfriamiento		°C	-5-50	-5-50	-5-50
Calor		°C	-25-24	-25-24	-25-24



AM160AXVDGH/EU	AM180AXVDGH/EU
3Φ, 4, 380-415 V, 50 Hz	3Φ, 4, 380-415 V, 50 Hz
16	18
45,0	50,4
45,0	50,4
50,4	56,7
29	32
22,5	25,2
58,5	65,5
31,04	37,61
22,38	24,75
5,2	6,3
32,0	39,2
40	50
6,30	5,90
4,20	4,10
249	233
165	161
Inverter Scroll x 1	Inverter Scroll x 1
8,93 x 1	8,93 x 1
PVE	PVE
1400 x 1	1400 x 1
Hélice	Hélice
Vertical	Vertical
2	2
303	324
5,052	5,401
11	11
110	110
Motor BLDC	Motor BLDC
620 x 2	620 x 2
12,70	15,88
1/2	5/8
28,58	28,58
11/8	11/8
200 [220]	200 [220]
90	90
1.000	1.000
110	110
110	110
50	50
0,75	0,75
F1, F2	F1, F2
R410A (gas fluorado de efecto invernadero, GWP=2088)	
8,0	8,0
16,70	16,70
60	61
62	64
81	83
242	242
1.295 x 1.695 x 765	1.295 x 1.695 x 765
-5-50	-5-50
-25-24	-25-24

¹ El rendimiento se ha obtenido con las siguientes condiciones de prueba:

- Enfriamiento: Temperatura interior: 27 °C DB, 19 °C WB, temperatura exterior: 35 °C DB, 24 °C WB
- Calefacción: Temperatura interior: 20 °C DB, 15 °C WB, temperatura exterior: 7 °C DB, 6 °C WB
- Tuberías de refrigerante equivalente: 7,5 m, Diferencias de nivel: 0 m

² El nivel de presión sonora se ha obtenido en una cámara anecoica. El nivel de presión sonora es un valor relativo que depende de la distancia y el entorno acústico. El nivel de presión sonora puede variar en función de las condiciones de funcionamiento. El nivel de potencia sonora es el valor absoluto generado por una fuente de sonido. Potencia sonora: El modo de funcionamiento de las unidades exterior e interior es «Enfriamiento» y el del Hydro kit es «Calefacción».

³ ODU: Unidad exterior, IDU: Unidad interior.



Especificaciones

Bomba de calor DVM S2 Estándar (2 tuberías, R410A)

- Conformidad con ErP (diseño ecológico) y certificado Eurovent.
- Tecnología Advanced Flash Injection™.
- Control de presión por IA activa.
- Desescarche por IA activa.
- Análisis de refrigerante por IA activa.
- Lama del intercambiador de calor Durafin™ Ultra.
- Tubería de líquido más delgada opcional.
- Inverter Checker™ integrado.



Modelo			AM080AXVAGH/EU	AM100AXVAGH/EU	AM120AXVAGH/EU
Alimentación			Φ, n.º, V, Hz		
			3Φ, 4, 380–415 V, 50 Hz		
Rendimiento					
HP		HP	8	10	12
Capacidad	Enfriamiento	kW	22,4	28,0	33,6
	Calor	kW	22,4	28,0	33,6
Número máximo de unidades interiores conectables			ea		
			14		
Capacidad total de las unidades interiores conectadas	Min.	kW	11,2	14,0	16,8
	Máx.	kW	29,1	36,4	43,7
Potencia					
Intensidad nominal	Enfriamiento	A	12,60	18,41	19,83
	Calor	A	9,50	12,90	14,82
Corriente	Máxima corriente de consumo	A	18,0	23,0	25,0
	Máximo fusible admisible	A	25	32	32
Eficiencia energética ¹					
SEER		W/W	6,5	6,2	6,6
SCOP		W/W	4,2	4,2	4,4
ηs.c		%	257	245	261
ηs.h		%	165	165	173
Compresor					
Potencia		kW x n	4,39 x 1	6,67 x 1	6,67 x 1
Tipo de	Aceite	-	PVE	PVE	PVE
	Carga inicial	cc x n	900 x 1	1100 x 1	1100 x 1
Ventilador					
Tipo		-	Hélice	Hélice	Hélice
Dirección de descarga		-	Vertical	Vertical	Vertical
Número de ventiladores		ea	1	1	1
Caudal de aire		m³/min	151	167	196
		l/s	2.515,00	2.779,00	3.260,00
Presión estática externa	Máx.	mmAq	11	11	11
		Pa	110	110	110
Motor del ventilador					
Tipo		-	Motor BLDC	Motor BLDC	Motor BLDC
Potencia		W x n	630 x 1	630 x 1	630 x 1
Conexiones de tuberías					
Tubería de líquido		Ø, mm	9,52	9,52	12,70
		Ø, pulgadas	3/8	3/8	1/2
Tubería de gas		Ø, mm	19,05	22,22	28,58
		Ø, pulgadas	3/4	7/8	1 1/8
Longitud de tubería (ODU-IDU) ³	Máx. (Equiv.)	m	200 [220]	200 [220]	200 [220]
Longitud de tubería (1er tramo-IDU) ³	Máx.	m	90	90	90
Longitud total de tubería (sistema)	Máx.	m	1.000	1.000	1.000
Diferencia de nivel (ODU en la posición superior) ³	Máx.	m	110	110	110
Diferencia de nivel (IDU en la posición superior) ³	Máx.	m	110	110	110
Diferencia de nivel (IDU-IDU) ³	Máx.	m	50	50	50
Conexiones de cableado					
Cable de transmisión		mm²	0,75	0,75	0,75
Observación		-	F1, F2	F1, F2	F1, F2
Tipo de					
Refrigerante		-	R410A (gas fluorado de efecto invernadero, GWP=2088)		
Carga de fábrica		kg	5,5	5,5	7,0
		tCO ₂ e	11,48	11,48	14,62
Sonido					
Presión sonora ²	Enfriamiento	dB(A)	53	56	61
	Calor	dB(A)	58	60	63
Potencia sonora	Enfriamiento	dB(A)	75	78	81
Dimensiones externas					
Peso neto		kg	175	185	205
Dimensiones netas (ancho x alto x prof.)		mm	930 x 1695 x 765	930 x 1695 x 765	930 x 1695 x 765
Intervalo de temperatura operativa					
Enfriamiento		°C	-5–50	-5–50	-5–50
Calor		°C	-25–24	-25–24	-25–24

¹ El rendimiento se ha obtenido con las siguientes condiciones de prueba:
 - Enfriamiento: Temperatura interior: 27 °C DB, 19 °C WB, temperatura exterior: 35 °C DB, 24 °C WB
 - Calefacción: Temperatura interior: 20 °C DB, 15 °C WB, temperatura exterior: 7 °C DB, 6 °C WB
 - Tuberías de refrigerante equivalente: 7,5 m, Diferencias de nivel: 0 m

² El nivel de presión sonora se ha obtenido en una cámara anecoica. El nivel de presión sonora es un valor relativo que depende de la distancia y el entorno acústico. El nivel de presión sonora puede variar en función de las condiciones de funcionamiento. El nivel de potencia sonora es el valor absoluto generado por una fuente de sonido. Potencia sonora: El modo de funcionamiento de las unidades exterior e interior es «Enfriamiento» y el del Hydro kit es «Calefacción».

³ ODU: Unidad exterior, IDU: Unidad interior.



	AM140AXVAGH/EU	AM160AXVAGH/EU	AM180AXVAGH/EU	AM200AXVAGH/EU	AM220AXVAGH/EU	AM240AXVAGH/EU	AM260AXVAGH/EU
	3Φ, 4, 380-415 V, 50 Hz	3Φ, 4, 380-415 V, 50 Hz	3Φ, 4, 380-415 V, 50 Hz	3Φ, 4, 380-415 V, 50 Hz	3Φ, 4, 380-415 V, 50 Hz	3Φ, 4, 380-415 V, 50 Hz	3Φ, 4, 380-415 V, 50 Hz
	14	16	18	20	22	24	26
	40,0	45,0	50,4	56,0	61,6	67,2	72,8
	40,0	45,0	50,4	56,0	61,6	67,2	68,0
	26	29	32	36	40	43	47
	20,0	22,5	25,2	28,0	30,8	33,6	36,4
	52,0	58,5	65,5	72,8	80,1	87,4	94,6
	27,72	29,47	33,87	39,87	45,43	50,05	58,83
	18,81	20,13	22,29	26,49	28,11	45,58	46,54
	29,0	32,0	39,2	43,0	46,0	55,0	60,0
	32	40	50	63	63	63	75
	6,4	6,5	6,1	6,2	5,9	5,6	5,1
	4,2	4,3	4,2	4,1	4,1	3,7	3,7
	253	257	241	245	233	221	201
	165	169	165	161	161	145	145
	6,67 x 1	8,93 x 1	8,93 x 1	8,93 x 1	6,67 x 2	6,67 x 2	6,67 x 2
	PVE	PVE	PVE	PVE	PVE	PVE	PVE
	1100 x 1	1400 x 1	1400 x 1	1400 x 1	1100 x 2	1100 x 2	1100 x 2
	Hélice	Hélice	Hélice	Hélice	Hélice	Hélice	Hélice
	Vertical	Vertical	Vertical	Vertical	Vertical	Vertical	Vertical
	1	2	2	2	2	2	2
	210	303	324	313	342	365	365
	3.500,00	5.052,00	5.401,00	5.209,00	5.698,00	6.089,00	6.089,00
	8	11	11	11	11	8	8
	80	110	110	110	110	80	80
	Motor BLDC	Motor BLDC	Motor BLDC	Motor BLDC	Motor BLDC	Motor BLDC	Motor BLDC
	630 x 1	620 x 2	620 x 2	620 x 2	620 x 2	620 x 2	620 x 2
	12,70	12,70	15,88	15,88	15,88	15,88	19,05
	1/2	1/2	5/8	5/8	5/8	5/8	3/4
	28,58	28,58	28,58	28,58	28,58	34,92	34,92
	11/8	11/8	11/8	11/8	11/8	1 3/8	1 3/8
	200 [220]	200 [220]	200 [220]	200 [220]	200 [220]	200 [220]	200 [220]
	90	90	90	90	90	90	90
	1.000	1.000	1.000	1.000	1.000	1.000	1.000
	110	110	110	110	110	110	110
	110	110	110	110	110	110	110
	50	50	50	50	50	50	50
	0,75	0,75	0,75	0,75	0,75	0,75	0,75
	F1, F2	F1, F2	F1, F2	F1, F2	F1, F2	F1, F2	F1, F2
	R410A (gas fluorado de efecto invernadero, GWP=2088)						
	7,0	8,0	8,0	10,5	10,5	14,0	14,0
	14,62	16,70	16,70	21,92	21,92	29,23	29,23
	63	60	61	61	64	65	65
	65	62	64	63	65	67	67
	85	81	83	84	86	87	87
	207	242	242	268	301	325	325
	930 x 1695 x 765	1.295 x 1.695 x 765	1.295 x 1.695 x 765	1.295 x 1.695 x 765	1.295 x 1.695 x 765	1.295 x 1.695 x 765	1.295 x 1.695 x 765
	-5-50	-5-50	-5-50	-5-50	-5-50	-5-50	-5-50
	-25-24	-25-24	-25-24	-25-24	-25-24	-25-24	-25-24

Especificaciones

Bomba de calor DVM S2 Alta eficiencia (2 tuberías, R410A)

- Conformidad con ErP (diseño ecológico) y certificado Eurovent.
- Tecnología Advanced Flash Injection™.
- Control de presión por IA activa.
- Desescarche por IA activa.
- Análisis de refrigerante por IA activa.
- Lama del intercambiador de calor Durafin™ Ultra.
- Tubería de líquido más delgada opcional.
- Inverter Checker™ integrado.



Modelo			AM080AXVGGH/EU	AM100AXVGGH/EU	AM120AXVGGH/EU
Alimentación			Φ, n,º, V, Hz		
			3Φ, 4, 380-415 V, 50 Hz	3Φ, 4, 380-415 V, 50 Hz	3Φ, 4, 380-415 V, 50 Hz
Rendimiento					
HP		HP	8	10	12
Capacidad	Enfriamiento	kW	22,4	28,0	33,6
	Calor	kW	22,4	28,0	33,6
Número máximo de unidades interiores conectables			14	18	21
Capacidad total de las unidades interiores conectadas	Mín.	kW	11,2	14,0	16,8
	Máx.	kW	29,1	36,4	43,7
Potencia					
Intensidad nominal	Enfriamiento	A	11,44	15,97	19,25
	Calor	A	9,09	11,41	14,37
Corriente	Valor mínimo SSC	MVA	3,0	3,4	4,0
	Máxima corriente de consumo	A	18,0	21,2	25,0
	Máximo fusible admisible	A	25	32	32
Eficiencia energética ¹					
SEER		W/W	7,2	6,9	6,9
SCOP		W/W	4,50	4,40	4,56
ηs.c		%	285	273	273
ηs.h		%	177	173	179,4
Compresor					
Potencia		kW x n	4,39 x 1	6,67 x 1	6,67 x 1
Tipo de	Refrigerante	-	PVE	PVE	PVE
	Carga inicial	cc x n	900 x 1	1100 x 1	1100 x 1
Ventilador					
Tipo		-	Hélice	Hélice	Hélice
Dirección de descarga		-	Superior	Superior	Superior
Número de ventiladores		ea	1	1	1
Caudal de aire		m³/min	164	181	196
		l/s	2.738,00	3.019,00	3.260,00
Presión estática externa	Máx.	mmAq	11	11	11
		Pa	110,00	110,00	110,00
Motor del ventilador					
Tipo		-	Motor BLDC	Motor BLDC	Motor BLDC
Potencia		W x n	POR DETERMINAR	POR DETERMINAR	POR DETERMINAR
Conexiones de tuberías					
Tubería de líquido		Ø, mm	9,52	9,52	12,70
		Ø, pulgadas	3/8	3/8	1/2
Tubería de gas		Ø, mm	19,05	22,22	28,58
		Ø, pulgadas	3/4	7/8	1 1/8
Longitud de tubería (unidad exterior-unidad interior) ³	Máx. (Equiv.)	m	200 [220]	200 [220]	200 [220]
Longitud de tubería (1er tramo-IDU) ³	Máx.		90	90	90
Longitud total de tubería (sistema)	Máx.		1.000	1.000	1.000
Diferencia de nivel (ODU en la posición superior) ³	Máx.		110	110	110
Diferencia de nivel (IDU en la posición superior) ³	Máx.		110	110	110
Diferencia de nivel (IDU-IDU) ³	Máx.		50	50	50
Conexiones de cableado					
Cable de transmisión		mm²	0,75	0,75	0,75
Observación		-	F1, F2	F1, F2	F1, F2
Tipo de					
Refrigerante		-	R410A (gas fluorado de efecto invernadero, GWP=2088)		
Carga de fábrica		kg	7,0	7,0	7,0
		tCO ₂ e	14,62	14,62	14,62
Sonido					
Presión sonora ²	Enfriamiento	dB(A)	53	56	61
	Calor	dB(A)	58	60	63
Potencia sonora	Enfriamiento	dB(A)	75	78	81
Dimensiones externas					
Peso neto		kg	194	205	205
Dimensiones netas (ancho x alto x prof.)		mm	930 x 1695 x 765	930 x 1695 x 765	930 x 1695 x 765
Intervalo de temperatura operativa					
Enfriamiento		°C	-5-50	-5-50	-5-50
Calor			-25-24	-25-24	-25-24

¹ El rendimiento se ha obtenido con las siguientes condiciones de prueba:
 - Enfriamiento: Temperatura interior: 27 °C DB, 19 °C WB, temperatura exterior: 35 °C DB, 24 °C WB
 - Calefacción: Temperatura interior: 20 °C DB, 15 °C WB, temperatura exterior: 7 °C DB, 6 °C WB
 - Tuberías de refrigerante equivalente: 7,5 m, Diferencias de nivel: 0 m

² El nivel de presión sonora se ha obtenido en una cámara anecoica. El nivel de presión sonora es un valor relativo que depende de la distancia y el entorno acústico. El nivel de presión sonora puede variar en función de las condiciones de funcionamiento. El nivel de potencia sonora es el valor absoluto generado por una fuente de sonido. Potencia sonora: El modo de funcionamiento de las unidades exterior e interior es «Enfriamiento» y el del Hydro kit es «Calefacción».

³ ODU: Unidad exterior, IDU: Unidad interior.



AM140AXVGGH/EU	AM160AXVGGH/EU	AM180AXVGGH/EU	AM200AXVGGH/EU	AM220AXVGGH/EU	AM240AXVGGH/EU	AM260AXVGGH/EU
3Φ, 4, 380-415 V, 50 Hz	3Φ, 4, 380-415 V, 50 Hz	3Φ, 4, 380-415 V, 50 Hz	3Φ, 4, 380-415 V, 50 Hz	3Φ, 4, 380-415 V, 50 Hz	3Φ, 4, 380-415 V, 50 Hz	3Φ, 4, 380-415 V, 50 Hz
14	16	18	20	22	24	26
40,0	45,0	50,4	56,0	61,6	67,2	72,8
40,0	45,0	50,4	56,0	61,6	67,2	68,0
26	29	32	36	40	43	47
20,0	22,5	25,2	28,0	30,8	33,6	36,4
52,0	58,5	65,5	72,8	80,1	87,4	94,6
25,44	26,96	26,79	38,63	44,15	48,62	57,61
17,06	19,35	21,14	25,72	27,29	44,20	45,11
4,4	5,2	6,4	7,0	7,4	9,3	10,2
27,0	32,0	39,2	43,0	46,0	55,0	60,0
32	40	50	63	63	63	75
6,7	6,9	7,5	6,5	6,2	5,9	5,4
4,25	4,30	4,80	4,50	4,30	3,90	3,90
265	273	297	257	245	233	213
167	169	189	177	169	153	153
6,67 x 1	8,93 x 1	8,93 x 1	8,93 x 1	6,67 x 2	6,67 x 2	6,67 x 2
PVE	PVE	PVE	PVE	PVE	PVE	PVE
1100 x 1	1400 x 1	1400 x 1	1400 x 1	1100 x 2	1100 x 2	1100 x 2
Hélice	Hélice	Hélice	Hélice	Hélice	Hélice	Hélice
Superior	Superior	Superior	Superior	Superior	Superior	Superior
2	2	2	2	2	2	2
291	292	313	313	342	365	365
4.852,00	4.866,00	5.209,00	5.209,00	5.698,00	6.089,00	6.089,00
11	11	11	11	11	8	8
110,00	110,00	110,00	110,00	110,00	80,00	80,00
Motor BLDC	Motor BLDC	Motor BLDC	Motor BLDC	Motor BLDC	Motor BLDC	Motor BLDC
POR DETERMINAR	POR DETERMINAR	POR DETERMINAR	POR DETERMINAR	POR DETERMINAR	POR DETERMINAR	POR DETERMINAR
12,70	12,70	15,88	15,88	15,88	15,88	19,05
1/2	1/2	5/8	5/8	5/8	5/8	3/4
28,58	28,58	28,58	28,58	28,58	34,92	34,92
11/8	11/8	11/8	11/8	11/8	1 3/8	1 3/8
200 [220]	200 [220]	200 [220]	200 [220]	200 [220]	200 [220]	200 [220]
90	90	90	90	90	90	90
1.000	1.000	1.000	1.000	1.000	1.000	1.000
110	110	110	110	110	110	110
110	110	110	110	110	110	110
50	50	50	50	50	50	50
0,75	0,75	0,75	0,75	0,75	0,75	0,75
F1, F2	F1, F2	F1, F2	F1, F2	F1, F2	F1, F2	F1, F2
R410A (gas fluorado de efecto invernadero, GWP=2088)						
8,0	10,5	10,5	10,5	10,5	14,0	14,0
16,70	21,92	21,92	21,92	21,92	29,23	29,23
58	58	59	61	64	65	65
61	61	63	63	65	67	67
81	81	81	84	86	87	87
233	262	268	268	301	325	325
1.295 x 1.695 x 765	1.295 x 1.695 x 765	1.295 x 1.695 x 765	1.295 x 1.695 x 765	1.295 x 1.695 x 765	1.295 x 1.695 x 765	1.295 x 1.695 x 765
-5-50	-5-50	-5-50	-5-50	-5-50	-5-50	-5-50
-25-24	-25-24	-25-24	-25-24	-25-24	-25-24	-25-24

Recuperación de calor para DVM



Solución compacta de recuperación de calor

La función de recuperación de calor (HR) del DVM S y el DVM S2 de Samsung está diseñada para controlar las temperaturas de varios espacios al mismo tiempo. Al estar optimizada para hoteles, oficinas y edificios residenciales, puede suministrar calentar o enfriar a un máximo de 12 unidades interiores al mismo tiempo. Se utiliza un cambiador para recuperación de calor para convertir una bomba de calor DVM S (4, 5 y 6 HP) en un modelo de recuperación de calor (HR) que se puede conectar a una unidad de control de modo (MCU) de varios puertos.

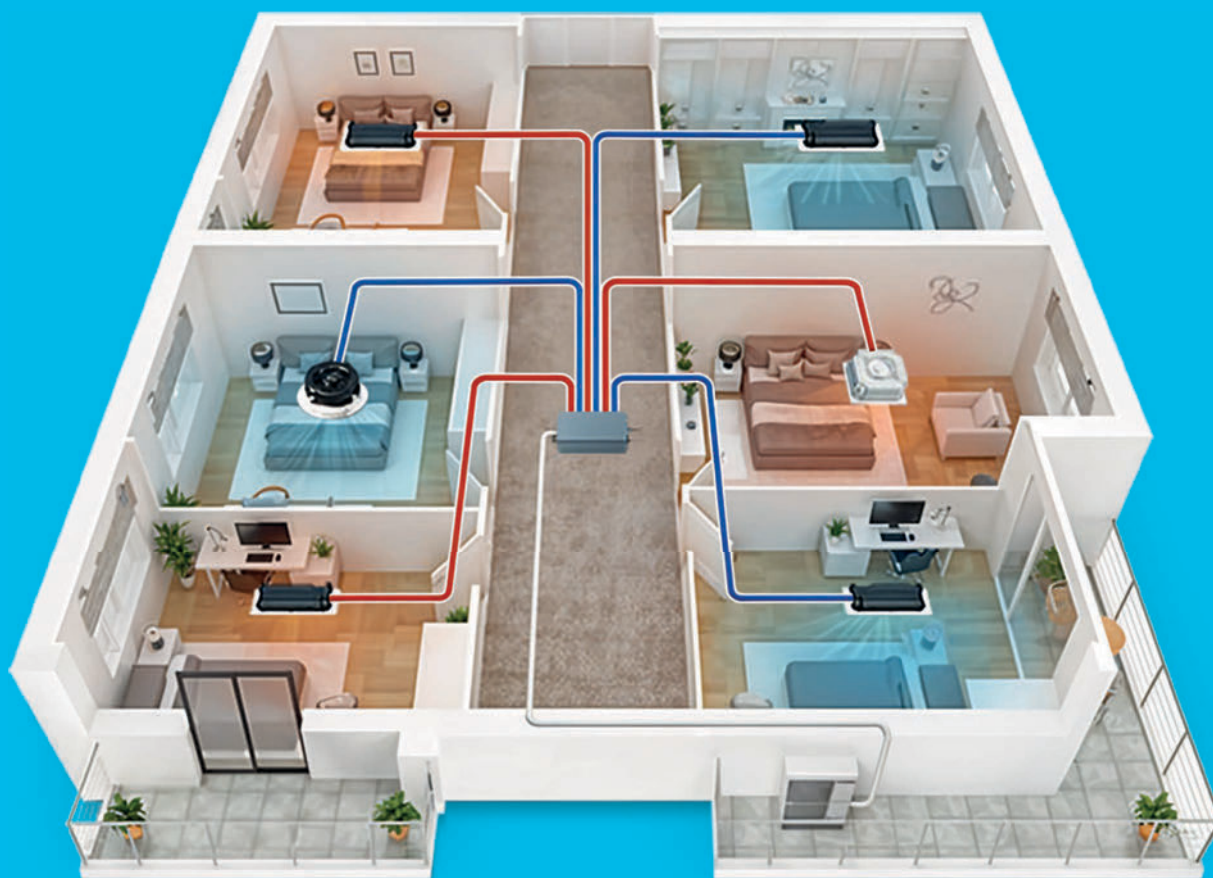



Especificaciones

Recuperación de calor DVM S (R410A)

(Con kit cambiador para recuperación de calor)

- Descarga horizontal y succión trasera a través de dos ventiladores de hélice BLDC Inverter.
- Cada módulo alberga un compresor BLDC Twin Giratorio.
- Cumple el certificado Eurovent y ErP (Ecodiseño).
- Modo silencioso nocturno disponible.
- Conexión de tuberías de cuatro direcciones.



Modelo			AM040BXMDER/EU	AM050BXMDER/EU	AM060BXMDER/EU
Alimentación			1Φ, 220-240 V, 50 Hz		
Rendimiento					
HP	HP		4	5	6
Capacidad	Enfriamiento	kW	12,1	14,0	15,5
	Calor	kW	12,1	14,0	15,5
Potencia					
Consumo (nominal)	Enfriamiento	kW	3,87	5	5,74
	Calor	kW	3,04	3,83	4,43
Intensidad nominal	Enfriamiento	A	17,7	22,9	26,3
	Calor	A	13,9	17,5	20,3
Corriente	Máxima corriente de consumo	A	22	24	30
	Máximo fusible admisible	A	25	32	40
Eficiencia energética ¹					
EER (capacidad nominal en frío)	W/W		3,13	2,8	2,7
COP (capacidad nominal en calor)	W/W		3,98	3,66	3,5
SEER (Cassette)	W/W		7,9	7,4	7,75
SCOP (Cassette)	W/W		4,65	4,65	4,9
Compresor					
Tipo	-		BLDC Twin Giratorio	BLDC Twin Giratorio	BLDC Twin Giratorio
Potencia	kW x n		4,04 x 1	4,04 x 1	4,04 x 1
Tipo de	Refrigerante	-	PVE	PVE	PVE
	Carga inicial	cc	1.700	1.700	1.700
Ventilador					
Tipo y dirección de la descarga	-		Hélice Horizontal	Hélice Horizontal	Hélice Horizontal
Número de ventiladores	ea		2	2	2
Caudal de aire	(A/M/B)	m³/min	100	100	100
		l/s	1.667	1.667	1.667
Presión estática externa	Máx.	mmAq	3	3	3
		Pa	29,4	29,4	29,4
Motor del ventilador					
Modelo	-		Motor BLDC	Motor BLDC	Motor BLDC
Potencia x n	W x n		125,0 x 2	125,0 x 2	125,0 x 2
Conexiones de tuberías					
Tubería de líquido	Ø, mm		9,52	9,52	9,52
	Ø, pulgadas		3/8	3/8	3/8
Tubería de gas	Ø, mm		15,88	15,88	15,88
	Ø, pulgadas		5/8	5/8	5/8
Tubería de salida de gas	Ø, mm		19,05	19,05	19,05
	Ø, pulgadas		3/4	3/4	3/4
Longitud de tubería (unidad exterior-unidad interior)	Máx. [Equiv.]	m	150 (75)	150 (75)	150 (75)
Longitud de tubería (1er tramo-Unidad Interior)	Máx.	m	40	40	40
Longitud total de tubería (sistema)	Máx.	m	300	300	300
Diferencia de nivel (Unidad Exterior en la posición superior)	Máx.	m	50	50	50
Diferencia de nivel (unidad interior en la posición superior)	Máx.	m	40	40	40
Diferencia de nivel (unidad interior-unidad exterior)	Máx.	m	50	50	50
Conexiones de cableado					
Comunicación	Min.	m	0,75	0,75	0,75
	Observación	-	F1, F2	F1, F2	F1, F2
Tipo de					
Refrigerante	-		R410A (gas fluorado de efecto invernadero, GWP=2088)		
Carga de fábrica	kg		3,2	3,2	3,3
	kg/tCO ₂ e		6,68	6,68	6,89
Sonido					
Presión sonora ² (Enfriamiento)	dB(A)		51	52	53
Presión sonora ² (Calefacción)	dB(A)		55	55	55
Potencia sonora	dB(A)		68	69	70
Dimensiones externas					
Peso neto	kg		97	97	100
Dimensiones netas (ancho x alto x prof.)	mm		940 x 1.210 x 330	940 x 1.210 x 330	940 x 1.210 x 330
Intervalo de temperatura operativa					
Enfriamiento	°C		-5,0-48,0	-5,0-48,0	-5,0-48,0
Calor	°C		-25,0-26,0	-25,0-26,0	-25,0-26,0



AM040BXMDGR/EU	AM050BXMDGR/EU	AM060BXMDGR/EU
3φ, 380-415 V, 50 Hz	3φ, 380-415 V, 50 Hz	3φ, 380-415 V, 50 Hz
4	5	6
12,1	14,0	15,5
12,1	14,0	15,5
3,87	5	5,74
3,04	3,83	4,43
5,9	7,6	8,7
4,6	5,8	6,7
16,1	16,1	16,1
20	20	20
3,13	2,8	2,7
3,98	3,66	3,5
7,9	7,4	7,75
4,65	4,65	4,9
BLDC Twin Giratorio	BLDC Twin Giratorio	BLDC Twin Giratorio
4,04 x 1	4,04 x 1	4,04 x 1
PVE	PVE	PVE
1.700	1.700	1.700
Hélice	Hélice	Hélice
Horizontal	Horizontal	Horizontal
2	2	2
100	100	100
1.667	1.667	1.667
3	3	3
29,4	29,4	29,4
Motor BLDC	Motor BLDC	Motor BLDC
125,0 x 2	125,0 x 2	125,0 x 2
9,52	9,52	9,52
3/8	3/8	3/8
15,88	15,88	15,88
5/8	5/8	5/8
19,05	19,05	19,05
3/4	3/4	3/4
150 (75)	150 (75)	150 (75)
40	40	40
300	300	300
50	50	50
40	40	40
50	50	50
0,75	0,75	0,75
F1, F2	F1, F2	F1, F2
R410A (gas fluorado de efecto invernadero, GWP=2088)		
3,2	3,2	3,3
6,68	6,68	6,89
51	52	53
55	55	55
68	69	70
95	95	98
940 x 1.210 x 330	940 x 1.210 x 330	940 x 1.210 x 330
-5,0-48,0	-5,0-48,0	-5,0-48,0
-25,0-26,0	-25,0-26,0	-25,0-26,0

¹ El rendimiento se ha obtenido con las siguientes condiciones de prueba:

- Enfriamiento: Temperatura interior: 27 °C DB, 19 °C WB, temperatura exterior: 35 °C DB, 24 °C WB
- Calefacción: Temperatura interior: 20 °C DB, 15 °C WB, temperatura exterior: 7 °C DB, 6 °C WB
- Tuberias de refrigerante equivalente: 7,5 m, Diferencias de nivel: 0 m

² El nivel de presión sonora se ha obtenido en una cámara anecoica. El nivel de presión sonora es un valor relativo que depende de la distancia y el entorno acústico. El nivel de presión sonora puede variar en función de las condiciones de funcionamiento. El nivel de potencia sonora es el valor absoluto generado por una fuente de sonido. Potencia sonora: El modo de funcionamiento de las unidades exterior e interior es «Enfriamiento» y el del Hydro kit es «Calefacción».



Especificaciones

Recuperación de calor DVM S2 Alta eficiencia (3 tuberías, R410A)

- Conformidad con ErP (diseño ecológico) y certificado Eurovent.
- Tecnología Advanced Flash Injection™.
- Control de presión por IA activa.
- Desescarche por IA activa.
- Análisis de refrigerante por IA activa.
- Lama del intercambiador de calor Durafin™ Ultra.
- Tubería de líquido más delgada opcional.
- Inverter Checker™ integrado.



Modelo			AM080XVGGR/EU	AM100XVGGR/EU	AM120XVGGR/EU
Alimentación			3φ, 4, 380-415 V, 50 Hz		
Modo			RECUPERACIÓN DE CALOR		
Rendimiento			RECUPERACIÓN DE CALOR		
HP			8	10	12
Capacidad	Enfriamiento	HP	22,4	28,0	33,6
	Calor	kW	22,4	28,0	33,6
Número máximo de unidades interiores conectables			14	18	21
Capacidad total de las unidades interiores conectadas	Min.	kW	11,2	14,0	16,8
	Máx.	kW	29,1	36,4	43,7
Potencia			RECUPERACIÓN DE CALOR		
Intensidad nominal	Enfriamiento	A	11,44	15,97	19,25
	Calor	A	9,09	11,41	14,37
Corriente	Valor mínimo SSC	MVA	3,0	3,4	4,0
	Máxima corriente de consumo	A	18,0	21,1	25,0
	Máximo fusible admisible	A	25	32	32
Eficiencia energética ¹			RECUPERACIÓN DE CALOR		
SEER		W/W	7,2	6,9	6,9
SCOP		W/W	4,5	4,4	4,56
ηs.c		%	285	273	273
ηs.h		%	177	173	179,4
Compresor			RECUPERACIÓN DE CALOR		
Potencia		-	4,39 x 1	6,67 x 1	6,67 x 1
Tipo de	Aceite	-	PVE	PVE	PVE
	Carga inicial	cc x n	900 x 1	1100 x 1	1100 x 1
Ventilador			RECUPERACIÓN DE CALOR		
Tipo		-	Hélice	Hélice	Hélice
Dirección de descarga		-	Superior	Superior	Superior
Número de ventiladores		ea	1	1	1
Caudal de aire		m ³ /min	164	181	196
		l/s	2738	3019	3260
Presión estática externa	Máx.	mmAq	11	11	11
		Pa	110	110	110
Motor del ventilador			RECUPERACIÓN DE CALOR		
Tipo		-	Motor BLDC	Motor BLDC	Motor BLDC
Potencia		W x n	630 x 1	630 x 1	630 x 1
Conexiones de tuberías			RECUPERACIÓN DE CALOR		
Tubería de líquido		Ø, mm	9,52	9,52	12,70
		Ø, pulgadas	3/8	3/8	1/2
Tubería de gas		Ø, mm	19,05	22,22	28,58
		Ø, pulgadas	3/4	7/8	1 1/8
Tubería de gas de alta presión (solo HR)		Ø, mm	15,88	19,05	19,05
		Ø, pulgadas	5/8	3/4	3/4
Longitud de tubería (ODU-IDU) ³		Máx. (Equiv.)	200 [220]	200 [220]	200 [220]
Longitud de tubería (1er tramo-IDU) ³		Máx.	90	90	90
Longitud total de tubería (sistema)		Máx.	1.000	1.000	1.000
Diferencia de nivel (ODU en la posición superior) ³		Máx.	110	110	110
Diferencia de nivel (IDU en la posición superior) ³		Máx.	110	110	110
Diferencia de nivel (IDU-IDU) ³		Máx.	50	50	50
Conexiones de cableado			RECUPERACIÓN DE CALOR		
Cable de transmisión		mm ²	0,75	0,75	0,75
Observación		-	F1, F2	F1, F2	F1, F2
Tipo de			RECUPERACIÓN DE CALOR		
Refrigerante		-	R410A (gas fluorado de efecto invernadero, GWP=2088)		
Carga de fábrica		kg	7,0	7,0	7,0
		tCO ₂ e	14,62	14,62	14,62
Sonido			RECUPERACIÓN DE CALOR		
Presión sonora ²	Enfriamiento	dB(A)	53	56	61
	Calor	dB(A)	58	60	63
Potencia sonora		dB(A)	75	78	81
Dimensiones externas			RECUPERACIÓN DE CALOR		
Peso neto		kg	199	211	211
Dimensiones netas (ancho x alto x prof.)		mm	930 x 1695 x 765	930 x 1695 x 765	930 x 1695 x 765
Intervalo de temperatura operativa			RECUPERACIÓN DE CALOR		
Enfriamiento		°C	-5-50	-5-50	-5-50
Calor		°C	-25-24	-25-24	-25-24

¹ El rendimiento se ha obtenido con las siguientes condiciones de prueba:
 - Enfriamiento: Temperatura interior: 27 °C DB, 19 °C WB, temperatura exterior: 35 °C DB, 24 °C WB
 - Calefacción: Temperatura interior: 20 °C DB, 15 °C WB, temperatura exterior: 7 °C DB, 6 °C WB
 - Tuberías de refrigerante equivalente: 7,5 m, Diferencias de nivel: 0 m

² El nivel de presión sonora se ha obtenido en una cámara anecoica. El nivel de presión sonora es un valor relativo que depende de la distancia y el entorno acústico. El nivel de presión sonora puede variar en función de las condiciones de funcionamiento. El nivel de potencia sonora es el valor absoluto generado por una fuente de sonido. Potencia sonora: El modo de funcionamiento de las unidades exterior e interior es «Enfriamiento» y el del Hydro Kit es «Calefacción».

³ ODU: Unidad exterior, IDU: Unidad interior.



	AM140AXVGGR/EU	AM160AXVGGR/EU	AM180AXVGGR/EU	AM200AXVGGR/EU	AM220AXVGGR/EU	AM240AXVGGR/EU	AM260AXVGGR/EU
	3Φ, 4, 380-415 V, 50 Hz	3Φ, 4, 380-415 V, 50 Hz	3Φ, 4, 380-415 V, 50 Hz	3Φ, 4, 380-415 V, 50 Hz	3Φ, 4, 380-415 V, 50 Hz	3Φ, 4, 380-415 V, 50/60 Hz	3Φ, 4, 380-415 V, 50/60 Hz
	RECUPERACIÓN DE CALOR	RECUPERACIÓN DE CALOR	RECUPERACIÓN DE CALOR	RECUPERACIÓN DE CALOR	RECUPERACIÓN DE CALOR	RECUPERACIÓN DE CALOR	RECUPERACIÓN DE CALOR
	14	16	18	20	22	24	26
	40,0	45,0	50,4	56,0	61,6	67,2	72,8
	40,0	45,0	50,4	56,0	61,6	67,2	68,0
	26	29	32	36	40	43	47
	20,0	22,5	25,2	28,0	30,8	33,6	36,4
	52,0	58,5	65,5	72,8	80,1	87,4	94,6
	25,44	26,96	26,79	38,63	44,15	48,62	57,61
	17,06	19,35	21,14	25,72	27,29	44,20	45,11
	4,4	5,2	6,4	7,0	7,4	9,3	10,2
	27,0	32,0	39,2	43,0	46,0	55,0	60,0
	32	40	50	63	63	63	75
	6,7	6,9	7,5	6,5	6,2	5,9	5,4
	4,25	4,3	4,8	4,5	4,3	3,9	3,9
	265	273	297	257	245	233	213
	167	169	189	177	169	153	153
	6,67 x 1	8,93 x 1	8,93 x 1	8,93 x 1	6,67 x 2	6,67 x 2	6,67 x 2
	PVE	PVE	PVE	PVE	PVE	PVE	PVE
	1100 x 1	1400 x 1	1400 x 1	1400 x 1	1100 x 2	1100 x 2	1100 x 2
	Hélice Superior	Hélice Superior	Hélice Superior	Hélice Superior	Hélice Superior	Hélice Superior	Hélice Superior
	2	2	2	2	2	2	2
	291	292	313	313	342	365	365
	4852	4866	5209	5209	5698	6.089	6.089
	11	11	11	11	11	8	8
	110	110	110	110	110	80	80
	Motor BLDC	Motor BLDC	Motor BLDC	Motor BLDC	Motor BLDC	Motor BLDC	Motor BLDC
	620 x 2	620 x 2	620 x 2	620 x 2	620 x 2	620 x 2	620 x 2
	12,70	12,70	15,88	15,88	15,88	15,88	19,05
	1/2	1/2	5/8	5/8	5/8	5/8	3/4
	22,22	28,58	28,58	28,58	28,58	34,92	34,92
	7/8	11/8	11/8	11/8	11/8	13/8	13/8
	22,22	22,22	22,22	28,58	28,58	28,58	28,58
	7/8	7/8	7/8	1-1/8	1-1/8	1-1/8	1-1/8
	200 [220]	200 [220]	200 [220]	200 [220]	200 [220]	200 [220]	200 [220]
	90	90	90	90	90	90	90
	1.000	1.000	1.000	1.000	1.000	1.000	1.000
	110	110	110	110	110	110	110
	110	110	110	110	110	110	110
	50	50	50	50	50	50	50
	0,75	0,75	0,75	0,75	0,75	0,75	0,75
	F1, F2	F1, F2	F1, F2	F1, F2	F1, F2	F1, F2	F1, F2
	R410A (gas fluorado de efecto invernadero, GWP=2088)						
	8,0	10,5	10,5	10,5	10,5	14,0	14,0
	16,70	21,92	21,92	21,92	21,92	29,23	29,23
	58	58	59	61	64	65	65
	61	61	63	63	65	67	67
	81	81	81	84	86	87	87
	237	268	274	274	309	332	332
	1.295 x 1.695 x 765	1.295 x 1.695 x 765	1.295 x 1.695 x 765	1.295 x 1.695 x 765	1.295 x 1.695 x 765	1.295 x 1.695 x 765	1.295 x 1.695 x 765
	-5-50	-5-50	-5-50	-5-50	-5-50	-5-50	-5-50
	-25-24	-25-24	-25-24	-25-24	-25-24	-25-24	-25-24



DVM S Water

Controlador del caudal óptimo de agua

El DVM S Water incorpora un controlador del caudal de agua del circuito de condensación que ayuda a controlar la cantidad de agua utilizada para enfriar y calentar una unidad exterior. El caudal óptimo de agua se determina automáticamente en función de la temperatura del espacio interior, lo que facilita minimizar los costes y el consumo de energía en condiciones óptimas. Además, esta función viene de serie, por lo que no hace falta un kit independiente de control del caudal de agua.



Aplicaciones geotérmicas

El DVM S Water ofrece un rendimiento efectivo y fiable, al utilizar el agua como medio de intercambio de calor. Puede conectarse por medio de un intercambiador de calor a múltiples recursos naturales como bucles geotérmicos, agua de mar o lagos.



Especificaciones

DVM S Water (R410A)

- Bomba de calor con caudal de refrigerante variable, enfriada con agua/Unidad de recuperación de calor R410A.
- Apta para su instalación en interior y exterior.
- Cada unidad alberga uno (8-12 HP) o dos (20-30 HP) compresores Inverter Scroll con tecnología de inyección flash.



Modelo			AM080MXWANR/EU	AM100MXWANR/EU	AM120MXWANR/EU
Alimentación			Φ, n.º, V, Hz		
			3Φ, 4, 380-415 V, 50/60 Hz		
Rendimiento					
HP			8	10	12
Capacidad (Nominal)	Enfriamiento	kW	22,4	28,0	33,6
	Calor	kW	25,2	31,5	37,8
Número máximo de unidades interiores conectables			14	18	22
Capacidad total de las unidades interiores conectadas	Mín.	kW	11,2	14,0	16,8
	Máx.	kW	29,1	36,4	43,7
Potencia					
Consumo (nominal)	Enfriamiento	kW	3,67	4,87	6,00
	Calor	kW	3,97	5,04	6,25
Intensidad nominal	Enfriamiento	A	5,9	8,1	9,6
	Calor	A	6,4	8,4	10,0
Corriente	Valor mínimo SSC	MVA	3,9	3,9	4,8
	Máxima corriente de consumo	A	16,1	16,1	20,0
	Máximo fusible admisible	A	20	20	25
COP ¹					
Capacidad nominal en frío			6,10	5,75	5,60
Capacidad nominal en calor			6,35	6,25	6,05
Compresor					
Tipo			Inverter Scroll	Inverter Scroll	Inverter Scroll
Potencia			4,96 x 1	4,96 x 1	6,13 x 1
Tipo de Aceite			PVE	PVE	PVE
Carga inicial			3.900	3.900	3.900
Tipo de					
Condensador			Intercambiador de calor de placas		
Tamaño de tubería			PT 1 1/4	PT 1 1/4	PT 1 1/4
Descenso de presión			22	30	43
Caudal de agua			80	96	114
Máx. Presión			1,96	1,96	1,96
Tubería de líquido	Ø, mm		9,52	9,52	12,70
	Ø, pulgadas		3/8	3/8	1/2
Tubería de gas	Ø, mm		19,05	22,22	28,58
	Ø, pulgadas		3/4	7/8	1 1/8
Conexiones de tuberías					
Tubería de salida de gas			Ø, mm	15,88	19,05
			Ø, pulgadas	5/8	3/4
Longitud de tubería	Exterior-Interior	Máx.	170 (190)	170 (190)	170 (190)
	Después de la derivación	Máx.	90	90	90
Longitud total de tubería			500	500	500
Diferencia de nivel	Exterior-Interior	Unidad exterior en la posición superior	50	50	50
		Unidad interior en la posición superior	40	40	40
	Interior-Interior	Máx.	50	50	50
Conexiones de cableado					
Comunicación			Mínimo	0,75	0,75
			Observación	F1, F2	F1, F2
Tipo de					
Refrigerante			R410A (gas fluorado de efecto invernadero, GWP=2088)		
Carga de fábrica			kg	5,5	5,8
			tCO ₂ e	11,48	12,11
Sonido					
Presión sonora ²	Enfriamiento	dB(A)	48	48	50
	Calor	dB(A)	51	51	52
Potencia sonora			dB(A)	70	70
Dimensiones externas					
Peso neto			kg	160,0	160,0
Dimensiones netas (ancho x alto x prof.)			mm	770 x 1000 x 545	770 x 1000 x 545
Intervalo de temperatura operativa					
Enfriamiento			°C	10,0-45,0	10,0-45,0
Calor			°C	10,0-45,0	10,0-45,0



AM200KXWANR/EU	AM300KXWANR/EU
3Φ, 4, 380-415 V, 50/60 Hz	3Φ, 4, 380-415 V, 50/60 Hz
20	30
56,0	84
63	94,5
36	55
28,0	42,0
72,8	109,2
10,77	16,80
10,86	16,88
17,3	26,4
17,4	26,5
7,7	-
32,2	48,0
40	63
5,20	5,00
5,80	5,60
Inverter Scroll	SSC Scroll x 2
4,96 x 2	6,75 x 2
PVE	PVE
6.200	6.200
Intercambiador de calor de placas	Intercambiador de calor de placas
PT11/4	PT 2
54	50
190	285
1,96	1,96
15,88	19,05
5/8	3/4
28,58	34,92
11/8	1 3/8
28,58	28,58
11/8	11/8
170 (190)	170 (190)
90	90
500	500
50	50
40	40
50	50
0,75	0,75
F1, F2	F1, F2
R410A (gas fluorado de efecto invernadero, GWP=2088)	
9,8	11,0
20,46	22,96
51	55
52	58
73	75
240,0	280,0
1100 x 1000 x 545	1100 x 1000 x 545
10,0-45,0	10,0-45,0
10,0-45,0	10,0-45,0

¹ El rendimiento se ha obtenido con las siguientes condiciones de prueba:

- Enfriamiento: Temperatura interior: 27 °C DB, 19 °C WB, Temperatura de entrada del agua: 30 °C
- Calefacción: Temperatura interior: 20 °C DB, 15 °C WB, Temperatura de entrada del agua: 20 °C
- Tuberías de refrigerante equivalente: 7,5 m, Diferencias de nivel: 0 m

² El nivel de presión sonora se ha obtenido en una cámara anecoica. El nivel de presión sonora es un valor relativo que depende de la distancia y el entorno acústico. El nivel de presión sonora puede variar en función de las condiciones de funcionamiento. El nivel de potencia sonora es el valor absoluto generado por una fuente de sonido. Potencia sonora: El modo de funcionamiento de las unidades exterior e interior es «Enfriamiento» y el del Hydro kit es «Calefacción».













Unidades interiores VRF





Gama interior 1/2

Universal R32 y R410A

Modelo	Imagen	Capacidad (kW)									
		1,5	1,7	2,2	2,8	3,6	4,5	5,6	6,0	7,1	
Cassette NUEVO											
Cassette de 1 vía WindFree™			•	•	•	•		•		•	
Cassette de 4 vías WindFree™ Mini		•		•	•	•	•	•	•		
Cassette de 4 vías WindFree™					•	•	•	•		•	
Cassette de 4 vías WindFree™ Sensible				•	•	•	•	•		•	
Cassette 360								•	•	•	
Con conducto NUEVO											
Conducto de baja presión (bomba de desagüe incluida)			•	•	•	•	•	•		•	
Conducto de media presión (bomba de desagüe incluida)				•	•	•	•	•		•	
Conducto de media presión (MSP) sensible (bomba de desagüe incluida)				•	•	•	•	•		•	
Conducto de alta presión											
Techo NUEVO											
Suelo/Techo								•			
Consola de Techo										•	
Montaje en pared NUEVO											
WindFree™ Deluxe (EEV incluida)		•		•	•	•	•	•		•	
Max para montaje en pared											







NOTA

- Las unidades interiores universales, el controlador universal y los accesorios universales pueden instalarse tanto con unidades exteriores DVM R410A como DVM R32.
- Asegúrese de utilizar una unidad interior compatible con DVM S2.
- Las unidades interiores se pueden conectar dentro del intervalo indicado en la siguiente tabla.
- Si la capacidad total de las unidades interiores conectables supera la capacidad máxima indicada, la capacidad de enfriamiento y calentamiento de la unidad interior puede reducirse.
- La capacidad total admisible de las unidades interiores conectadas puede situarse entre el 50 % y el 130 % de la capacidad total de la unidad exterior. $0,5 \times \Sigma$ (capacidad de la unidad exterior) \leq Capacidad total de las unidades interiores conectadas $\leq 1,3 \times \Sigma$ (capacidad de la unidad exterior).
- El kit EEV es necesario para todas las unidades interiores que no lo incluyan; pida el kit EEV por separado.

Capacidad (kW)												
	8,2	9,0	11,2	12,8	14,0	16,0	18,0	22,0	25,0	28,0	32,0	50,0
		•	•	•	•							
		•	•	•	•							
		•	•	•	•		•					
		•	•	•	•							
			•			•						
	•											
		•										

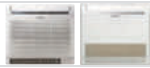
Gama interior 2/2

R410A

Modelo	Imagen	Capacidad (kW)									
		1,5	1,7	2,2	2,8	3,6	4,5	5,6	6,0	7,1	
Con conducto											
Conducto de baja presión (LSP) (bomba de desagüe no incluida) R410A			•	•	•	•	•	•		•	
Conducto de alta presión (HSP) R410A											
Montaje en pared											
WindFree™ Deluxe (EEV no incluida) R410A		•		•	•	•	•	•		•	
De suelo											
Consola R410A				•	•	•	•	•			
De suelo sin carcasa R410A							•	•		•	
De suelo vertical R410A											
Hydro kit											
Hydrokit HE R410A											
Hydrokit HT R410A											

NOTA

- Asegúrese de utilizar una unidad interior compatible con DVM S2.
- Las unidades interiores se pueden conectar dentro del intervalo indicado en la siguiente tabla.
- Si la capacidad total de las unidades interiores conectables supera la capacidad máxima indicada, la capacidad de enfriamiento y calentamiento de la unidad interior puede reducirse.
- La capacidad total admisible de las unidades interiores conectadas puede situarse entre el 50 % y el 130 % de la capacidad total de la unidad exterior. $0,5 \times \Sigma$ (capacidad de la unidad exterior) \leq Capacidad total de las unidades interiores conectadas $\leq 1,3 \times \Sigma$ (capacidad de la unidad exterior).
- El kit EEV es necesario para todas las unidades interiores que no lo incluyan; pida el kit EEV por separado.

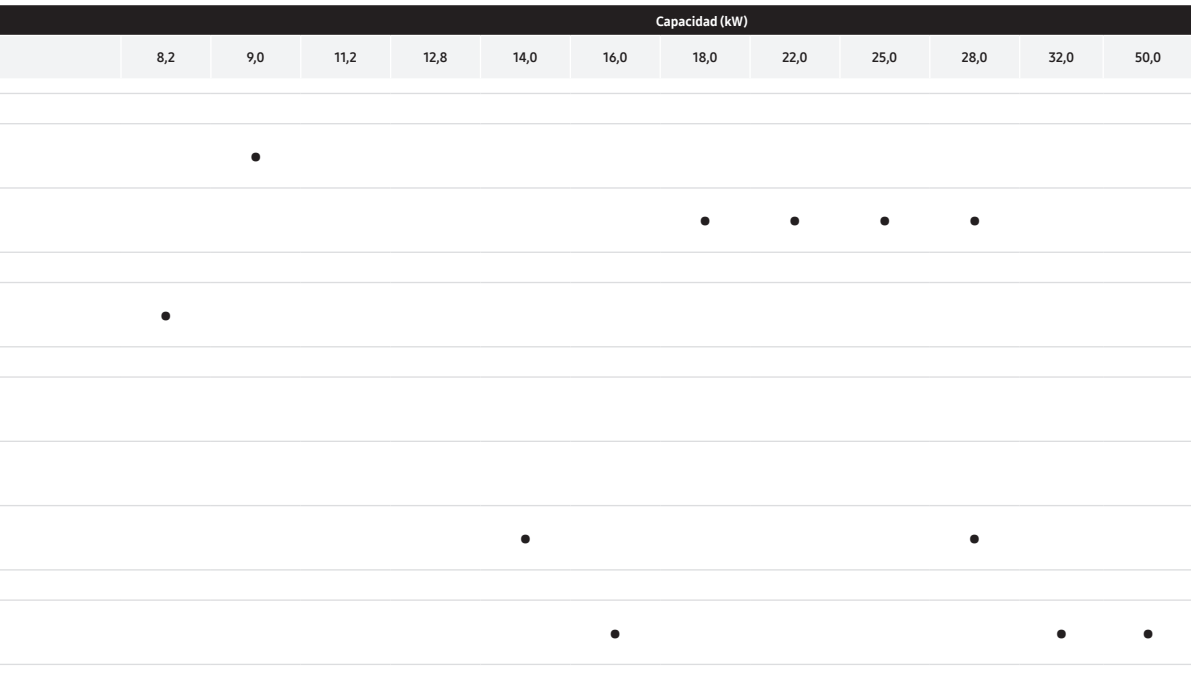

Cassette de 4 vías WindFree™

ÚNICO



WindFree™
Cassette de 4 vías 600 x 600

9000 microorificios



Tecnología WindFree™

El Cassette de 4 vías WindFree™ dirige el aire a través de los 15.700 microorificios de su panel, mientras que el Cassette de 4 vías WindFree™ 600 x 600 lo hace a través de los 9.000 microorificios de su panel. Estos microorificios son fundamentales para crear un tipo de caudal de aire llamado «aire en calma»¹, que enfría la habitación de manera gradual y perceptible sin corrientes.

El Cassette de 4 vías WindFree™ está ahora disponible para Fancoil.

¹ La ASHRAE (Sociedad Americana de Ingenieros de Calefacción, Refrigeración y Aire Acondicionado) define el «aire en calma» como corrientes de aire a velocidades inferiores a 0,15 m/s, por lo que no hay ráfagas de aire frío.



WindFree™
Cassette de 4 vías

15.700 microorificios

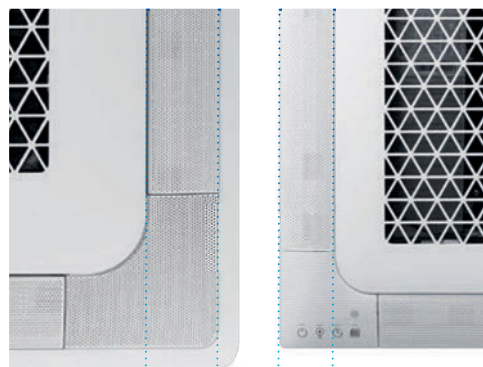

|←→|
84mm

|←→|
66mm

Lamas optimizadas

Las lamas, más grandes y optimizadas¹ (Cassette de 4 vías WindFree™, 84 mm; Cassette de 4 vías WindFree™ 600 x 600, 66 mm) permiten una mejor cobertura del espacio para su enfriamiento y una mejor circulación del aire por la habitación. Esta avanzada tecnología también enfría el espacio mucho más rápido, sin que quede ninguna zona sin climatizar. Estas lamas son extraíbles y pueden lavarse fácilmente con agua para eliminar el polvo o la suciedad acumulados; esto permite disfrutar de la máxima calidad del caudal de aire, lo cual, a su vez, ayuda a mantener un ambiente más limpio.

¹ Las pruebas de Samsung comparan el Cassette de 4 vías WindFree™ y el Cassette de 4 vías WindFree™ 600 x 600 con un climatizador del tipo Cassette de 4 vías anterior.

Modo Smart Comfort

El Cassete de 4 vías WindFree™ y el Cassete de 4 vías WindFree™ 600 x 600 potencian el modo Smart Comfort Operation. El proceso de enfriamiento rápido ayuda a que una habitación alcance rápidamente la temperatura deseada. Al detectar simultáneamente los niveles de humedad, el modo Smart Comfort mantiene de forma automática la temperatura de la habitación.



 **Enfriamiento rápido**



Si la habitación alcanza la zona de confort



 **Enfriamiento WindFree™**

Sensor de detección de movimiento (opcional)

El sensor de detección de movimiento (MDS) mejorado detecta la presencia y la ubicación de las personas en la habitación, lo que permite la gestión automática de la dirección del caudal de aire y un enfriamiento eficiente.



Detección de presencia



Rango de altura del sensor

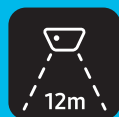

Rango de anchura del sensor

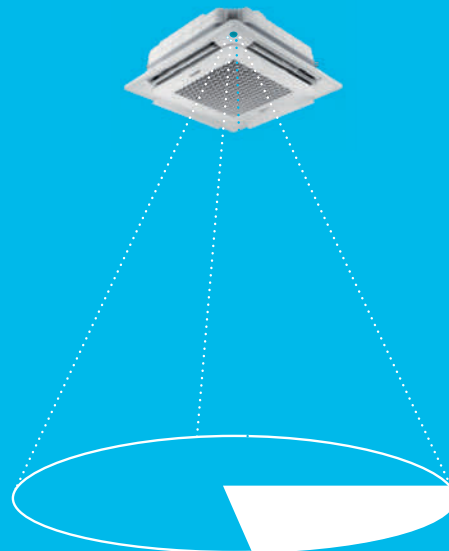

Panel de elevación automática

La limpieza de filtros también forma parte del mantenimiento de una buena calidad del aire en interiores, y, además, los paneles de elevación pueden facilitar este proceso.

Un panel de elevación automática permite acceder rápida y cómodamente a los filtros de polvo para su limpieza, facilitando aún más el proceso con la ventaja de elevación de 4 metros¹ con solo pulsar un botón del mando a distancia. De este modo, ya no hará falta utilizar una escalera para limpiar los paneles, Por lo que el acceso a los filtros para su limpieza resultará más sencillo y seguro para los usuarios finales o técnicos de mantenimiento.

¹ Puede variar en función de las condiciones reales de uso.



No todas las funciones están disponibles en todos los modelos.

Panel de purificación de aire

Los paneles de purificación de aire del Cassette de 4 vías WindFree™ cuentan con dos tipos de filtro para potenciar la absorción de determinadas partículas con el objetivo de mantener más limpio el aire interior durante todo el día. El Cassette de 4 vías WindFree™ está compuesto por un sistema de purificación de doble filtro, el prefiltro y el filtro PM1.0. El prefiltro captura las partículas de polvo de mayor tamaño, impidiendo que accedan a la unidad de climatización.

El filtro PM1.0¹ no solo captura polvo ultrafino de hasta 0,3 µm de forma efectiva, sino que también esteriliza determinados tipos de bacterias atrapadas gracias a un precipitador electrostático. Tiene dos componentes principales que se cargan y recogen ciertos tipos de polvo y bacterias¹. El descargador del cepillo genera iones negativos, y estos, por su parte, aplican una carga negativa a ciertas partículas de polvo y bacterias¹, de forma que se adhieren firmemente al electrodo de tierra debido a la fuerza electrostática del colector. Una ventaja adicional es que el filtro también es semilavable, lo que supone un ahorro en los gastos de compra y mantenimiento para sustituirlo.

intertek
Total Quality. Assured.



Filtro PM1.0



Prefiltro

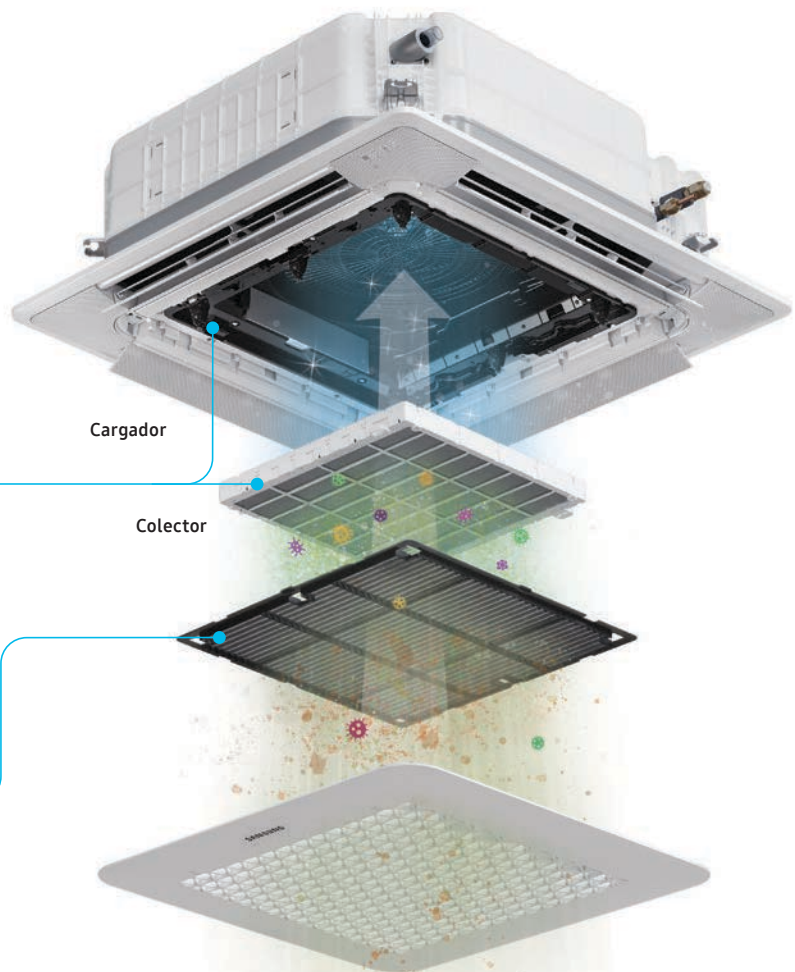

¹ Informe de Intertek n.º: RT20E-S0010-R Fecha: 17 de abril de 2020 (revisado) A partir de los datos recopilados, se acepta la hipótesis: El elemento K (precipitador electrostático) de Samsung Electronics puede esterilizar los tipos de bacterias que se recogen en el filtro. (Escherichia coli: por encima del 99 %, Staphylococcus aureus: por encima del 99 %).

Piezas extraíbles lavables

La limpieza del exterior y de los filtros es muy importante para los Cassete de 4 vías que se utilizan ampliamente en espacios comerciales. Los paneles y filtros del Cassete de 4 vías WindFree™ son muy fáciles de extraer y limpiar. Se puede tirar del gancho del interior de la rejilla del panel (cerca del logotipo de Samsung)

para abrirlo y extraerlo, Y los paneles de esquina y las lamas se pueden separar fácilmente si se tira de ellos hacia abajo. Todos los componentes exteriores pueden limpiarse con un cepillo suave o un paño. También se puede utilizar un aspirador o agua para limpiar el filtro interno, de modo que no hace falta comprar filtros nuevos.

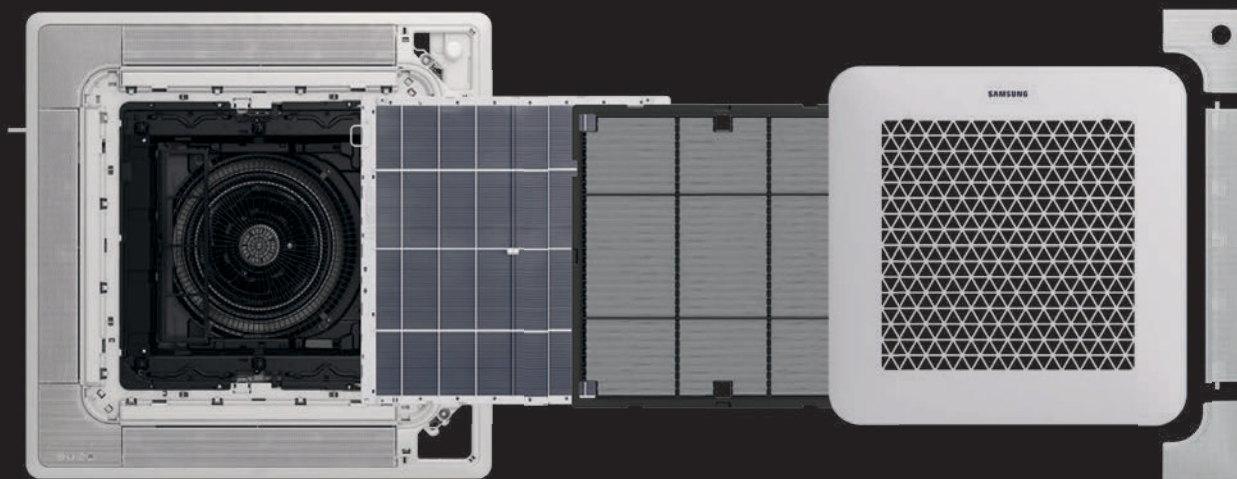

Lama y paneles

Filtro PM1.0

Prefiltro

Rejilla

Autodiagnóstico

La función de autodiagnóstico del Cassete de 4 vías WindFree™ alerta en el acto de los fallos. De modo que pueda concertar rápidamente una visita del servicio de reparación. Un código de error y el LED permite a los técnicos identificar fácilmente la causa de cualquier fallo, con lo que se reduce el tiempo necesario para diagnosticar y arreglar el problema.

Ejemplos de errores relevantes	Pantalla LED			
	Encendido/ Apagado	Desescarche	Temporizador	Filtro
Error del sensor de temperatura interior		●		
Error del sensor del intercambiador de calor de la unidad interior	●	●		
Error de los sensores de la unidad exterior	●		●	
Error del MDS (sensor de detección de movimiento)	●			●

● Parpadeante

No todas las funciones están disponibles en todos los modelos.

Especificaciones

Universal Cassette de 4 vías WindFree™ 600 x 600

ÚNICO

- Modo de enfriamiento rápido y modo de enfriamiento WindFree™.
- Suministro de aire de cuatro vías mediante lamas ajustables de modo independiente.
- Bomba de desagüe de condensado y sensor de humedad integrados.
- Ventilador de transmisión directa accionado por un motor BLDC.
- Control Wi-Fi con SmartThings a través del smartphone.
- Sensor de detección de fugas de refrigerante R32 incorporado.
- Sensor de detección de movimiento (opcional).
- Los paneles inteligentes tienen un kit Wi-Fi Single incorporado (MIM-H14EN).



Modelo			AM015DNNDKG/EU	AM022DNNDKG/EU	AM028DNNDKG/EU
Alimentación			Φ, n, V, Hz		
Rendimiento			1Φ, 2, 220-240 V, 50/60 Hz		
Capacidad	Enfriamiento	kW	1,5	2,2	2,8
	Calor	kW	1,7	2,5	3,2
Potencia					
Consumo	Enfriamiento	W	18	18	18
	Calor	W	18	18	18
Intensidad nominal	Enfriamiento	A	0,17	0,17	0,17
	Calor	A	0,17	0,17	0,17
Corriente	Máxima corriente de consumo	A	0,23	0,23	0,23
	Máximo fusible admisible	A	15	15	15
Ventilador					
Tipo			Turboventilador		
Número de ventiladores			1		
Caudal de aire	A/M/B	m³/min	8,2/7,2/6,5	9,0/7,7/6,5	10,0/8,5/7,5
		l/s	142/120/108	150/128/108	167/142/125
Motor del ventilador					
Modelo			Motor BLDC		
Potencia x n			65 x 1		
Conexiones de tuberías					
Tubería de líquido	Ø, mm	Ø, mm	6,35	6,35	6,35
		Ø, pulgadas	1/4	1/4	1/4
Tubería de gas	Ø, mm	Ø, mm	12,7	12,7	12,7
		Ø, pulgadas	1/2	1/2	1/2
Tubería de desagüe	Ø, mm	VP25 (EXT. 32, INT. 25)			
Conexiones de cableado					
Comunicación	Mín.	mm2	0,75	0,75	0,75
	Observación	-	F1, F2	F1, F2	F1, F2
Tipo de					
Refrigerante			R32 (gas fluorado de efecto invernadero, PCA=675)		
Válvula de expansión electrónica			EEV INCLUIDA		
Sonido					
Presión sonora ¹	A/M/B	dB(A)	30/28/23	32/29/25	33/30/26
Potencia sonora	Enfriamiento	dB(A)	46	47	50
Dimensiones					
Peso neto			11,5		
Dimensiones netas (ancho x alto x prof.)			575 x 250 x 575		
Panel					
Nombre del modelo			PC4SUFMANW		
Bomba de desagüe					
Bomba de desagüe			INCLUIDA		
Máx. Altura de elevación/capacidad			750/24		

Controles



Control remoto inalámbrico	Control remoto inalámbrico	Control de tipo simple	Control táctil	Control remoto por cable	Kit Wi-Fi
AR-EH03E	AR-CH01E	MWR-SH00N	MWR-SH11N	MWR-WG01*N	MIM-H04EN

* Las unidades interiores universales, el controlador universal y los accesorios universales pueden instalarse tanto con unidades exteriores DVM R410A como DVM R32.
¹ El nivel de presión sonora se ha obtenido en una cámara anecoica. El nivel de presión sonora es un valor relativo que depende de la distancia y el entorno acústico. El nivel de presión sonora puede variar en función de las condiciones de funcionamiento.



AM036DNNDKG/EU	AM045DNNDKG/EU	AM056DNNDKG/EU	AM060DNNDKG/EU
1Φ, 2, 220-240 V, 50/60 Hz	1Φ, 2, 220-240 V, 50/60 Hz	1Φ, 2, 220-240 V, 50/60 Hz	1Φ, 2, 220-240 V, 50/60 Hz
3,6	4,5	5,6	6,0
4,0	5,0	6,3	6,8
20	23	28	31
20	23	28	31
0,19	0,22	0,27	0,30
0,19	0,22	0,27	0,30
0,25	0,29	0,35	0,39
15	15	15	15
Turboventilador	Turboventilador	Turboventilador	Turboventilador
1	1	1	1
10,5/9,0/7,5	11,5/10,2/9,0	13,0/11,0/9,5	13,5/12,0/10,2
175/150/125	192/170/150	217/183/158	225/200/170
Motor BLDC	Motor BLDC	Motor BLDC	Motor BLDC
65 x 1	65 x 1	65 x 1	65 x 1
6,35	6,35	6,35	6,35
1/4	1/4	1/4	1/4
12,7	12,7	12,7	12,7
1/2	1/2	1/2	1/2
VP25 (EXT. 32, INT. 25)	VP25 (EXT. 32, INT. 25)	VP25 (EXT. 32, INT. 25)	VP25 (EXT. 32, INT. 25)
0,75	0,75	0,75	0,75
F1, F2	F1, F2	F1, F2	F1, F2
	R32 (gas fluorado de efecto invernadero, PCA=675)		
EEV INCLUIDA	EEV INCLUIDA	EEV INCLUIDA	EEV INCLUIDA
34/30/26	36/34/32	39/36/33	40/38/35
51	53	56	57
11,6	12	12	12
575 x 250 x 575	575 x 250 x 575	575 x 250 x 575	575 x 250 x 575
PC4SUFMANW	PC4SUFMANW	PC4SUFMANW	PC4SUFMANW
INCLUIDA	INCLUIDA	INCLUIDA	INCLUIDA
750/24	750/24	750/24	750/24

Accesorios



Sensor de temperatura
externa

MRW-TA

Panel (obligatorio)

PC4SUFMANW

Sensor de detección de
movimiento

MCR-SMD

Especificaciones

Universal Cassette de 4 vías WindFree™ Sensible ÚNICO

- Modo de enfriamiento rápido y modo de enfriamiento WindFree™.
- Suministro de aire de cuatro vías mediante lamas ajustables de modo independiente.
- Bomba de desagüe de condensado y sensor de humedad integrados.
- Ventilador de transmisión directa accionado por un motor BLDC.
- Sensor de detección de fugas de refrigerante R32 incorporado.
- Control Wi-Fi con SmartThings a través del smartphone.
- Sensor de detección de movimiento (opcional).
- Panel de purificación de aire y panel de elevación automática (opcionales).
- Los paneles inteligentes tienen un kit Wi-Fi Single incorporado (MIM-H14EN).



Modelo			AM022DN4FKG/EU	AM028DN4FKG/EU	AM036DN4FKG/EU
Alimentación			Φ, n, V, V, Hz		
			1Φ, 2, 220-240 V, 50/60 Hz	1Φ, 2, 220-240 V, 50/60 Hz	1Φ, 2, 220-240 V, 50/60 Hz
Rendimiento					
Capacidad	Enfriamiento	kW	2,2	2,8	3,6
	Calor	kW	2,5	3,2	4,0
Potencia					
Consumo	Enfriamiento	W	17	20	27
	Calor	W	17	20	27
Intensidad nominal	Enfriamiento	A	0,14	0,17	0,23
	Calor	A	0,14	0,17	0,23
Corriente	Máxima corriente de consumo	A	0,29	0,33	0,41
	Máximo fusible admisible	A	15	15	15
Ventilador					
Tipo			Turboventilador		
Número de ventiladores			1		
Caudal de aire A/M/B			13,0/12,0/11,0	14,0/13,0/12,0	16,0/15,0/14,0
			217/200/183	233/217/200	267/250/233
Motor del ventilador					
Modelo			Motor BLDC		
Potencia x n			65 x 1		
Conexiones de tuberías					
Tubería de líquido	Ø, mm		6,35		
	Ø, pulgadas		1/4		
Tubería de gas	Ø, mm		12,70		
	Ø, pulgadas		1/2		
Tubería de desagüe	Ø, mm		VP25 (EXT. 32, INT. 25)		
Conexiones de cableado					
Comunicación	Mínimo	mm²	0,75		
	Observación	-	F1, F2		
Tipo de					
Refrigerante			R32 (gas fluorado de efecto invernadero, PCA=675)		
Válvula de expansión electrónica			EEV INCLUIDA		
Sonido					
Presión sonora ¹	A/M/B/W	dB(A)	32/30/29/29	33/31/30/30	34/33/31/31
Potencia sonora	Enfriamiento	dB(A)	48	49	50
Dimensiones					
Peso neto			18		
Dimensiones netas (ancho x alto x prof.)			840 x 246 x 840		
Panel					
Nombre del modelo			PC4NUFMANW PC4NBFMANW PC4NUCMANW PC4NUXMANW	PC4NUFMANW PC4NBFMANW PC4NUCMANW PC4NUXMANW	PC4NUFMANW PC4NBFMANW PC4NUCMANW PC4NUXMANW
Bomba de desagüe					
Bomba de desagüe			INCLUIDA		
Máx. Altura de elevación/capacidad			750/24		

* Las unidades interiores universales, el controlador universal y los accesorios universales pueden instalarse tanto con unidades exteriores DVM R410A como DVM R32.

¹ El nivel de presión sonora se ha obtenido en una cámara anecoica. El nivel de presión sonora es un valor relativo que depende de la distancia y el entorno acústico. El nivel de presión sonora puede variar en función de las condiciones de funcionamiento.



AM045DN4FKG/EU	AM056DN4FKG/EU	AM071DN4FKG/EU
1Φ, 2, 220-240 V, 50/60 Hz	1Φ, 2, 220-240 V, 50/60 Hz	1Φ, 2, 220-240 V, 50/60 Hz
4,5	5,6	7,1
5,0	6,3	8,0
35	49	75
35	49	75
0,29	0,38	0,58
0,29	0,38	0,58
0,49	0,57	0,56
15	15	15
Turboventilador 1	Turboventilador 1	Turboventilador 1
18,0/16,0/14,0	24,0/21,0/19,0	31,0/26,0/21,0
300/267/233	400/350/317	517/433/350
Motor BLDC 65 x 1	Motor BLDC 97 x 1	Motor BLDC 97 x 1
6,35	6,35	9,52
1/4	1/4	3/8
12,70	12,70	15,88
1/2	1/2	5/8
VP25 (EXT. 32, INT. 25)	VP25 (EXT. 32, INT. 25)	VP25 (EXT. 32, INT. 25)
0,75	0,75	0,75
F1, F2	F1, F2	F1, F2
R32 (gas fluorado de efecto invernadero, PCA=675)		
EEV INCLUIDA	EEV INCLUIDA	EEV INCLUIDA
34/32/30/30	35/33/29/29	39/36/32/32
50	51	55
18	21,5	22,5
840 x 246 x 840	840 x 288 x 840	840 x 288 x 840
PC4NUFMANW PC4NBFMANW PC4NUCMANW PC4NUXMANW	PC4NUFMANW PC4NBFMANW PC4NUCMANW PC4NUXMANW	PC4NUFMANW PC4NBFMANW PC4NUCMANW PC4NUXMANW
INCLUIDA 750/24	INCLUIDA 750/24	INCLUIDA 750/24

Controles



Control remoto inalámbrico Control remoto inalámbrico Control de tipo simple

AR-EH03E

AR-CH01E

MWR-SH00N



Control táctil Control remoto por cable Kit Wi-Fi

MWR-SH11N

MWR-WG01*N

MIM-H04EN

Accesorios



Sensor de temperatura externa Panel negro (obligatorio) Panel blanco (obligatorio)

MRW-TA

PC4NBFMANW

PC4NUFMANW



Panel de purificación de aire (opcional) Panel de elevación automática (opcional) Sensor de detección de movimiento

PC4NUCMANW

PC4NUXMANW

MCR-SMC

Especificaciones

Universal Cassette de 4 vías WindFree™ ÚNICO

- Modo de enfriamiento rápido y modo de enfriamiento WindFree™.
- Suministro de aire de cuatro vías mediante lamas ajustables de modo independiente.
- Bomba de desagüe de condensado y sensor de humedad integrados.
- Ventilador de transmisión directa accionado por un motor BLDC.
- Sensor de detección de fugas de refrigerante R32 incorporado.
- Control Wi-Fi con SmartThings a través del smartphone.
- Sensor de detección de movimiento (opcional).
- Panel de purificación de aire y panel de elevación automática (opcionales).
- Los paneles inteligentes tienen un kit Wi-Fi Single incorporado (MIM-H14EN).



Modelo		AM028DN4DKG/EU	AM036DN4DKG/EU	AM045DN4DKG/EU
Alimentación	Φ, n, V, Hz	1Φ, 2, 220-240 V, 50/60 Hz	1Φ, 2, 220-240 V, 50/60 Hz	1Φ, 2, 220-240 V, 50/60 Hz
Rendimiento				
Capacidad	Enfriamiento	2,8	3,6	4,5
	Calor	3,2	4,0	5,0
Potencia				
Consumo	Enfriamiento	24	26	28
	Calor	24	26	28
Intensidad nominal	Enfriamiento	0,25	0,27	0,30
	Calor	0,25	0,27	0,30
Corriente	Máxima corriente de consumo	0,33	0,36	0,4
	Máximo fusible admisible	15	15	15
Ventilador				
Tipo	-	Turboventilador	Turboventilador	Turboventilador
Número de ventiladores	ea	1	1	1
Caudal de aire	m³/min	14,4/13,4/12,4	15,4/14,4/13,4	16,3/15,4/14,4
	A/M/B	240/223,3/206,7	255/240/223,3	271,7/256,7/240
Motor del ventilador				
Modelo	-	Motor BLDC	Motor BLDC	Motor BLDC
Potencia x n	W	65 x 1	65 x 1	65 x 1
Conexiones de tuberías				
Tubería de líquido	Ø, mm	6,35	6,35	6,35
	Ø, pulgadas	1/4	1/4	1/4
Tubería de gas	Ø, mm	12,70	12,70	12,70
	Ø, pulgadas	1/2	1/2	1/2
Tubería de desagüe	Ø, mm	VP25 (EXT. 32, INT. 25)	VP25 (EXT. 32, INT. 25)	VP25 (EXT. 32, INT. 25)
Conexiones de cableado				
Comunicación	Mínimo	0,75	0,75	0,75
	Observación	F1, F2	F1, F2	F1, F2
Tipo de Refrigerante	-	R32 (gas fluorado de efecto invernadero, PCA=675)		
Válvula de expansión electrónica	-	EEV INCLUIDA	EEV INCLUIDA	EEV INCLUIDA
Sonido				
Presión sonora ¹	A/M/B/W	30/28/27/27	31/30/28/28	33/31/29/29
Potencia sonora	Enfriamiento	46	47	49
Dimensiones				
Peso neto	kg	15,0	15,0	15,0
Dimensiones netas (ancho x alto x prof.)	mm	840 x 204 x 840	840 x 204 x 840	840 x 204 x 840
Panel				
Nombre del modelo	-	PC4NUFMANW PC4NBFMANW PC4NUCMANW PC4NUXMANW	PC4NUFMANW PC4NBFMANW PC4NUCMANW PC4NUXMANW	PC4NUFMANW PC4NBFMANW PC4NUCMANW PC4NUXMANW
Bomba de desagüe				
Bomba de desagüe	-	INCLUIDA	INCLUIDA	INCLUIDA
Máx. Altura de elevación/capacidad	mm/litros/h	750/24	750/24	750/24

Controles



Control remoto inalámbrico	Control remoto inalámbrico	Control de tipo simple	Control táctil	Control remoto por cable	Kit Wi-Fi
AR-EH03E	AR-CH01E	MWR-SH00N	MWR-SH11N	MWR-WG01*N	MIM-H04EN

* Las unidades interiores universales, el controlador universal y los accesorios universales pueden instalarse tanto con unidades exteriores DVM R410A como DVM R32.
¹ El nivel de presión sonora se ha obtenido en una cámara anecoica. El nivel de presión sonora es un valor relativo que depende de la distancia y el entorno acústico.
 El nivel de presión sonora puede variar en función de las condiciones de funcionamiento.



AM056DN4DKG/EU	AM071DN4DKG/EU	AM090DN4DKG/EU	AM112DN4DKG/EU	AM128DN4DKG/EU	AM140DN4DKG/EU
1Φ, 2, 220-240 V, 50/60 Hz	1Φ, 2, 220-240 V, 50/60 Hz	1Φ, 2, 220-240 V, 50/60 Hz	1Φ, 2, 220-240 V, 50/60 Hz	1Φ, 2, 220-240 V, 50/60 Hz	1Φ, 2, 220-240 V, 50/60 Hz
5,6 6,3	7,1 8,0	9,0 10,0	11,2 12,5	12,8 13,8	14,0 16,0
32 32	34 34	55 55	78 78	95 95	115 115
0,32 0,32	0,35 0,35	0,45 0,45	0,60 0,60	0,75 0,75	0,85 0,85
0,43 15	0,47 15	0,6 15	0,8 15	1,0 15	1,13 15
Turboventilador 1	Turboventilador 1	Turboventilador 1	Turboventilador 1	Turboventilador 1	Turboventilador 1
16.4/14.6/12.8 273/243.3/213.3	18.2/15.4/12.8 303.3/256.7/213.3	24.4/19.9/15.5 406.7/331.7/258.3	26.6/21.0/15.5 443.3/350/258.3	35.4/29.2/24.3 590/486.7/405	37.9/31.7/25.5 631.7/528.3/425
Motor BLDC 65 x 1	Motor BLDC 65 x 1	Motor BLDC 65 x 1	Motor BLDC 65 x 1	Motor BLDC 97 x 1	Motor BLDC 97 x 1
6,35 1/4 12,70 1/2	9,52 3/8 15,88 5/8	9,52 3/8 15,88 5/8	9,52 3/8 15,88 5/8	9,52 3/8 15,88 5/8	9,52 3/8 15,88 5/8
VP25 (EXT. 32, INT. 25)	VP25 (EXT. 32, INT. 25)	VP25 (EXT. 32, INT. 25)	VP25 (EXT. 32, INT. 25)	VP25 (EXT. 32, INT. 25)	VP25 (EXT. 32, INT. 25)
0,75 F1, F2	0,75 F1, F2	0,75 F1, F2	0,75 F1, F2	0,75 F1, F2	0,75 F1, F2
EEV INCLUIDA	EEV INCLUIDA	R32 (gas fluorado de efecto invernadero, PCA=675) EEV INCLUIDA	EEV INCLUIDA	EEV INCLUIDA	EEV INCLUIDA
35/33/29/29 51	37/34/30/30 53	39/35/30/30 55	41/36/30/30 59	42/37/35/35 58	44/39/35/35 60
16,5 840 x 204 x 840	16,5 840 x 204 x 840	18,0 840 x 246 x 840	19,0 840 x 246 x 840	21,5 840 x 288 x 840	22,5 840 x 288 x 840
PC4NUFMANW PC4NBFMANW PC4NUCMANW PC4NUXMANW	PC4NUFMANW PC4NBFMANW PC4NUCMANW PC4NUXMANW	PC4NUFMANW PC4NBFMANW PC4NUCMANW PC4NUXMANW	PC4NUFMANW PC4NBFMANW PC4NUCMANW PC4NUXMANW	PC4NUFMANW PC4NBFMANW PC4NUCMANW PC4NUXMANW	PC4NUFMANW PC4NBFMANW PC4NUCMANW PC4NUXMANW
INCLUIDA 750/24	INCLUIDA 750/24	INCLUIDA 750/24	INCLUIDA 750/24	INCLUIDA 750/24	INCLUIDA 750/24

Accesorios



Sensor de temperatura externa	Panel negro (obligatorio)	Panel blanco (obligatorio)	Panel de purificación de aire (opcional)	Panel de elevación automática (opcional)	Sensor de detección de movimiento
MRW-TA	PC4NBFMANW	PC4NUFMANW	PC4NUCMANW	PC4NUXMANW	MCR-SMC

Cassette de 1 vía WindFree™

ÚNICO

Instalación compacta

Con una altura de solo 135 mm¹, el Cassette de 1 vía WindFree™ es un equipo compacto y ligero (8-13,5 kg). Su diseño de baja silueta no solo lo hace visualmente atractivo, sino que también es más fácil de instalar y mantener, y se puede instalar en pequeños espacios o techos.



Fácil mantenimiento

El Cassette de 1 vía WindFree™ de Samsung no necesita conductos. Solo hay que limpiar con frecuencia el filtro integrado con agua después de retirarlo de la unidad de aire acondicionado.

Aire acondicionado por conducto

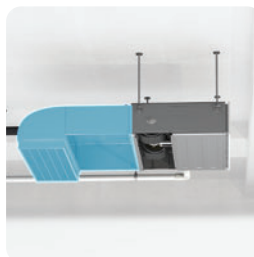

Hace falta conducto
Las partículas de polvo se acumulan en ambos filtros y en el conducto

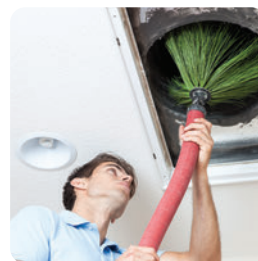

Hace falta una herramienta o servicio de limpieza profesional
Es difícil limpiar el interior del conducto, por lo que hay que contratar a un limpiador profesional

Cassette de 1 vía WindFree™



No hace falta conducto
Solo es necesario limpiar el filtro



Cualquiera puede limpiarlo con agua
Solo es necesario limpiar el filtro

¹ 135 mm es la altura de la unidad hasta la placa del techo. 145 mm es la altura incluida la placa del techo. Hasta 3,6 kW (DVM) los modelos miden 135 mm (180 mm incluido el panel).



Rango de climatización más amplio

La lama, más grande y optimizada, mide 100 mm¹ y trabaja para climatizar una zona más grande mucho más rápido. Gracias a su impecable diseño, puede distribuir aire frío de forma eficiente, rápida y uniforme por un espacio de hasta 8 m², sin que ninguna zona quede intacta.

¹ Las pruebas de Samsung comparan el Cassette de 1 vía WindFree™ con un climatizador de Cassette de 1 vía convencional.
² Datos de la unidad de interior de 7,1 kW.

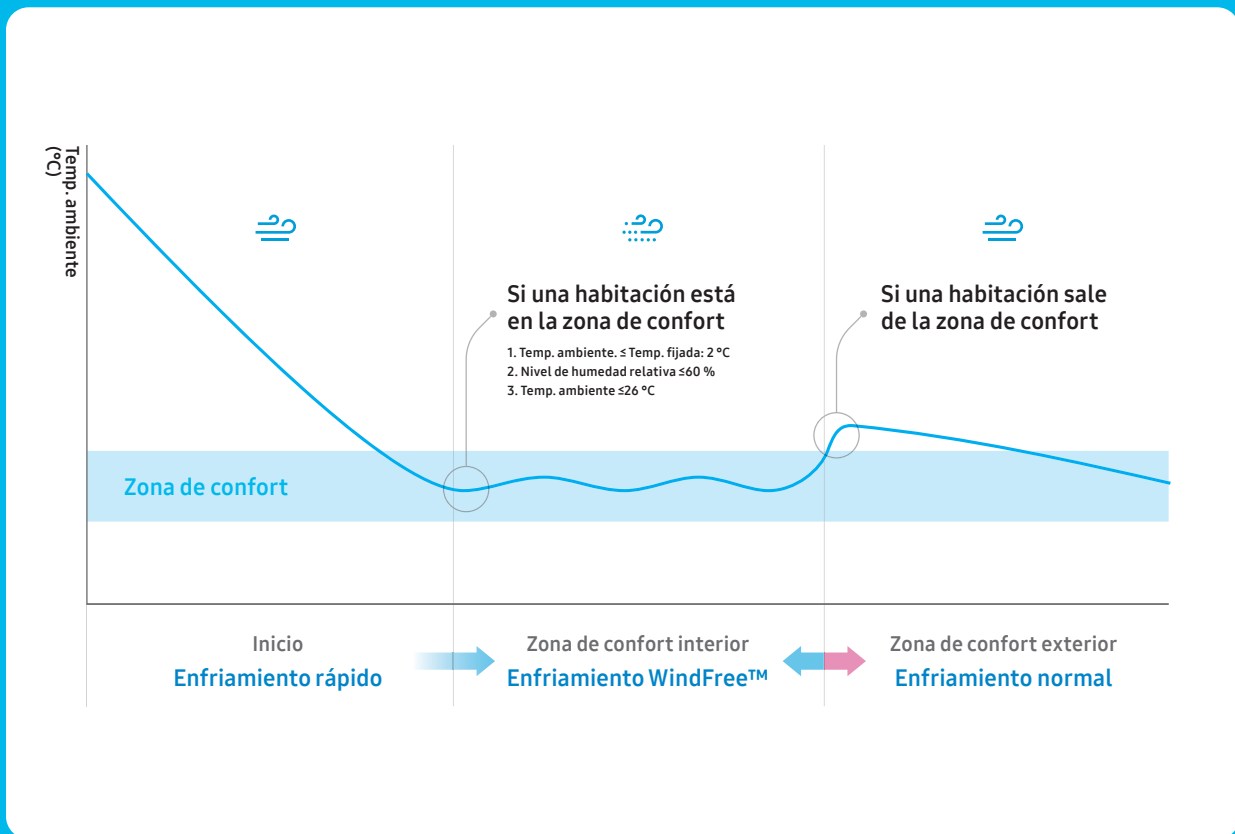

Modo Smart Comfort

El Cassette de 1 vía WindFree™ tiene un sensor de humedad aparte del sensor de temperatura. Monitoriza continuamente tanto la temperatura como la humedad relativa¹ y analiza las condiciones de la habitación. Gracias a ello, pasa

automáticamente de un modo de funcionamiento a otro para permitir el bienestar de todas las personas sin necesidad de controles manuales.

¹ El nivel de humedad solo se mostrará durante el funcionamiento de WindFree™ y el modo seco a través de la pantalla de la aplicación SmartThings. No todas las funciones están disponibles en todos los modelos.



Filtro PM1.0

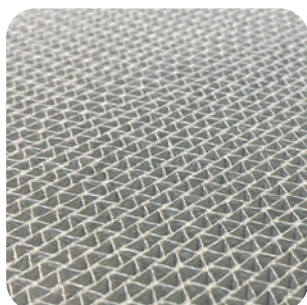

Filtro de desodorización

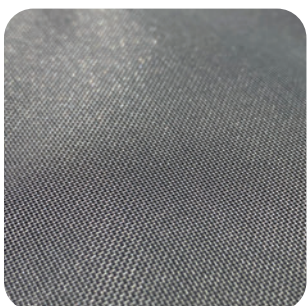

Prefiltro

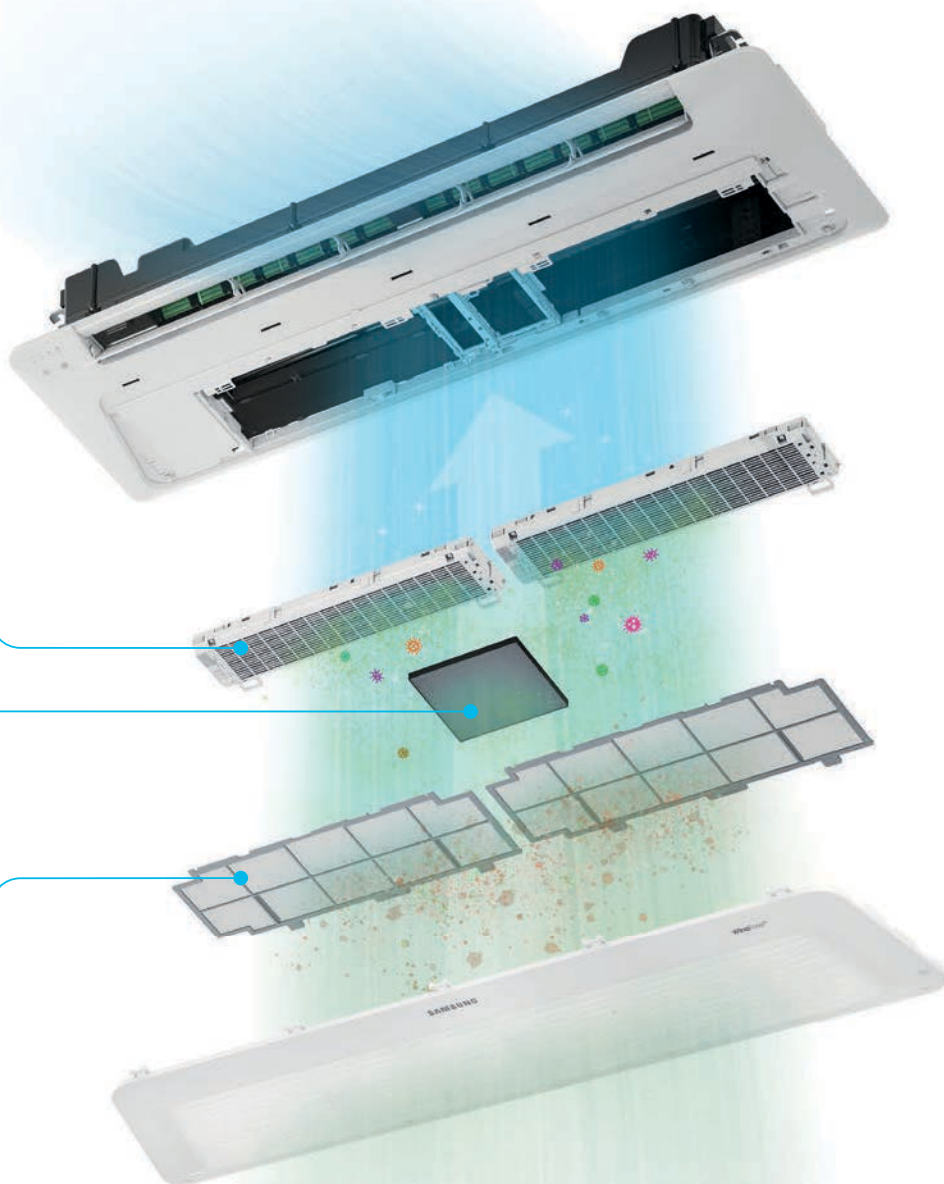

Panel de purificación de aire

Los paneles de purificación de aire del Cassette de 1 vía WindFree™ cuentan con tres tipos de filtro para potenciar la absorción de determinadas partículas con el objetivo de mantener más limpio el aire interior durante todo el día. El Cassette de 1 vía WindFree™ está compuesto por un sistema de purificación de triple filtro, el prefiltro, el filtro de desodorización¹ y el filtro PM1.0.

El prefiltro captura las partículas de polvo de mayor tamaño, impidiendo que accedan a la unidad de climatización. El filtro de desodorización captura ciertos olores desagradables. El filtro PM1.0 no solo captura polvo ultrafino de hasta 0,3 µm de forma

efectiva, sino que también esteriliza determinados tipos de bacterias atrapadas gracias a un precipitador electrostático. Tiene dos componentes principales que se cargan y recogen ciertos tipos de polvo y bacterias.² El descargador del cepillo genera iones negativos, y estos, por su parte, aplican una carga negativa a las partículas de polvo y a determinados tipos de bacterias, de forma que se adhieren firmemente al electrodo de tierra debido a la fuerza electrostática del colector. Una ventaja adicional es que el filtro también es semilavable, lo que supone un ahorro en los gastos de compra y mantenimiento para sustituirlo.

¹ El filtro de desodorización solo puede encontrarse en el Cassette de 1 vía WindFree™.

² Informe de Intertek n.º: RT20E-S0010-R Fecha: 17 de abril de 2020 (revisado) A partir de los datos recopilados, se acepta la hipótesis: El elemento K (precipitador electrostático) de Samsung Electronics puede esterilizar los tipos de bacterias que se recogen en el filtro. (Escherichia coli: por encima del 99 %, Staphylococcus aureus: por encima del 99 %).

13.000 microorificios

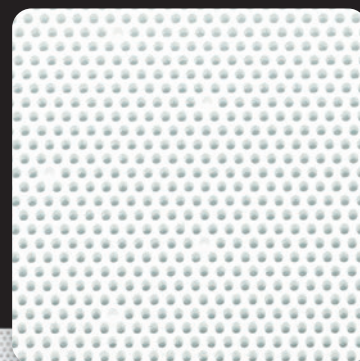

Tecnología WindFree™

El Cassete de 1 vía WindFree™ emplea el enfriamiento WindFree™ y distribuye el aire a través de los minúsculos orificios de su panel, dispersando así un caudal de aire suave. Estos 13 000 microorificios son fundamentales para crear un tipo de caudal de aire llamado «aire en calma»¹, que enfría la habitación de manera gradual y perceptible sin ráfagas de aire.

¹ La ASHRAE (Sociedad Americana de Ingenieros de Calefacción, Refrigeración y Aire Acondicionado) define el «aire en calma» como corrientes de aire a velocidades inferiores a 0,15 m/s, sin ráfagas de aire frío.

Especificaciones

Universal Cassette de 1 vía WindFree™



ÚNICO

- Modo de enfriamiento rápido y modo de enfriamiento WindFree™.
- Suministro de aire de una vía mediante una lama de 100 mm de ancho.
- Bomba de desagüe de condensado y sensor de humedad integrados.
- Ventilador de flujo cruzado accionado por un motor BLDC.
- Sensor de detección de fugas de refrigerante R32 incorporado.
- Panel de purificación de aire opcional.
- Control Wi-Fi con SmartThings a través del smartphone.
- Los paneles inteligentes tienen un kit Wi-Fi Single incorporado (MIM-H14EN).



Modelo			AM017DN1DKG/EU	AM022DN1DKG/EU	AM028DN1DKG/EU
Alimentación			Φ, n.º, V, Hz		
			1Φ, 2, 220-240 V, 50/60 Hz	1Φ, 2, 220-240 V, 50/60 Hz	1Φ, 2, 220-240 V, 50/60 Hz
Rendimiento					
Capacidad	Enfriamiento	kW	1,7	2,2	2,8
	Calor	kW	1,9	2,5	3,2
Potencia					
Consumo	Enfriamiento	W	24	25	50
	Calor	W	24	25	50
Intensidad nominal	Enfriamiento	A	0,14	0,15	0,23
	Calor	A	0,14	0,15	0,23
Corriente	Máxima corriente de consumo	A	0,18	0,18	0,29
	Máximo fusible admisible	A	15	15	15
Ventilador					
Tipo			-		
			Ventilador de flujo cruzado	Ventilador de flujo cruzado	Ventilador de flujo cruzado
Número de ventiladores		ea	1	1	1
Caudal de aire	A/M/B	m³/min	4.80/4.30/4.10	5.10/4.60/4.30	7.00/6.00/5.00
		l/s	80.00/71.67/68.33	85.00/76.67/71.67	116.67/100.00/83.33
Motor del ventilador					
Modelo			-		
			Motor BLDC	Motor BLDC	Motor AC
Potencia x n		W	27 x 1	27 x 1	23 x 1
Conexiones de tuberías					
Tubería de líquido	Ø, mm		6,35	6,35	6,35
	Ø, pulgadas		1/4	1/4	1/4
Tubería de gas	Ø, mm		12,70	12,70	12,70
	Ø, pulgadas		1/2	1/2	1/2
Tubería de desagüe	Ø, mm		VP20 (EXT. 25, INT. 20)	VP20 (EXT. 25, INT. 20)	VP20 (EXT. 25, INT. 20)
Conexiones de cableado					
Conexión con el interior	Mínimo	mm²	0,75	0,75	0,75
	Observación	-	F1, F2	F1, F2	F1, F2
Tipo de					
Refrigerante			-		
			R32 (gas fluorado de efecto invernadero, PCA=675)		
Válvula de expansión electrónica			-		
			EEV INCLUIDA		
Sonido					
Presión sonora ¹	(A/M/B)	dB(A)	28/26/24	29/26/24	32/28/24
Potencia sonora	Enfriamiento	dB(A)	46	47	50
Dimensión					
Peso neto		kg	8,0	8,0	10,0
Dimensiones netas (ancho x alto x prof.)		mm	740 x 135 x 360	740 x 135 x 360	970 x 135 x 410
Panel					
Nombre del modelo			-		
			PC1MWFMANW PC1MWCMANW	PC1MWFMANW PC1MWCMANW	PC1NWFMANW PC1NWCMANW
Bomba de desagüe					
			-		
Máx. Altura de elevación/capacidad		mm/litros/h	INCLUIDA 750/24	INCLUIDA 750/24	INCLUIDA 750/24

¹ El nivel de presión sonora se ha obtenido en una cámara anecoica. El nivel de presión sonora es un valor relativo que depende de la distancia y el entorno acústico. El nivel de presión sonora puede variar en función de las condiciones de funcionamiento.



AM036DN1DKG/EU	AM056DN1DKG/EU	AM071DN1DKG/EU
1Φ, 2, 220-240 V, 50/60 Hz	1Φ, 2, 220-240 V, 50/60 Hz	1Φ, 2, 220-240 V, 50/60 Hz
3,6	5,6	7,1
4,0	6,3	8,0
50	55	80
50	55	80
0,25	0,28	0,40
0,25	0,28	0,40
0,31	0,35	0,5
15	15	15
Ventilador de flujo cruzado	Ventilador de flujo cruzado	Ventilador de flujo cruzado
1	1	1
8.00/7.00/6.00	16.00/14.00/12.50	17.00/15.50/14.00
133.33/116.67/100.00	266.67/233.33/208.33	283.33/258.33/233.33
Motor AC	Motor BLDC	Motor BLDC
23 x 1	54 x 1	54 x 1
6,35	6,35	9,52
1/4	1/4	3/8
12,70	12,70	15,88
1/2	1/2	5/8
VP20 (EXT. 25, INT. 20)	VP20 (EXT. 25, INT. 20)	VP20 (EXT. 25, INT. 20)
0,75	0,75	0,75
F1, F2	F1, F2	F1, F2
R32 (gas fluorado de efecto invernadero, PCA=675)		
EEV INCLUIDA	EEV INCLUIDA	EEV INCLUIDA
37/33/30	41/38/35	42/39/36
55	59	60
10,0	13,5	13,5
970 x 135 x 410	1.200 x 138 x 450	1.200 x 138 x 450
PC1NWFMANW PC1NWC MANW	PC1BWFMANW PC1BWC MANW	PC1BWFMANW PC1BWC MANW
INCLUIDA	INCLUIDA	INCLUIDA
750/24	750/24	750/24

Controles

Mando a distancia inalámbrico	Mando a distancia inalámbrico NUEVO	Control de tipo simple
AR-EH03E	AR-CH01E	MWR-SH00N
		
Control táctil	Control remoto por cable	Kit Wi-Fi
MWR-SH11N	MWR-WG01*N	MIM-H04EN
		

Accesorios

Sensor de temperatura externa	Panel (obligatorio)	Panel de purificación de aire (opcional)
MRW-TA	PC1MWFMANW PC1NWFMANW PC1BWFMANW	PC1MWC MANW PC1NWC MANW PC1BWC MANW
		

Cassette 360



Control del caudal de aire

El suministro de aire se ajusta fácilmente sin el uso de lamas. Los tres ventiladores de refuerzo trabajan para modificar la dirección del caudal de aire en el espacio vacío del Cassette. La distribución del aire de tipo lluvia (conocida como efecto «coanda») mantiene la habitación climatizada y confortable en todo momento. La innovadora tecnología supera los límites habituales de los dispositivos convencionales que utilizan lamas, ya que estas obstruyen el aire en ángulos bajos y provocan un caudal de aire considerablemente bajo¹. El sensor de detección de movimiento (MDS) está disponible para el Cassette 360.

¹ Se basa en pruebas internas en comparación con un climatizador general de Cassette de 4 vías.



Diseño elegante

El Cassette 360 tiene un innovador diseño circular que permite combinarlo con numerosos diseños de interiores y añade un toque de estilo a cualquier habitación. Su carácter minimalista y elegante contribuye a dar un aspecto sofisticado y distinguido en muchos lugares diferentes. Con el panel circular, puede encajar en espacios muy pequeños de solo 225 mm¹ en el techo, lo cual da una flexibilidad mucho mayor, dado que puede instalarse en un abanico más amplio de lugares. El Cassette 360 está disponible en blanco o negro y en diseño cuadrado o circular. Además, se puede instalar en el techo o dejar a la vista en cualquier material.

¹ La altura de instalación mínima del espacio en el techo puede variar en función del diseño del panel: circular o cuadrado. Los paneles de tipo cuadrado requieren 30 mm más de altura en el techo que los de tipo circular.

No todas las funciones están disponibles en todos los modelos.

Pantalla LED circular

La unidad cuenta con un elegante panel y una intuitiva pantalla LED circular que permite a los usuarios elegir o ajustar la dirección del caudal de aire con un intuitivo control remoto inalámbrico (jog/shuttle). Además, la pantalla LED también controla otra información esencial de funcionamiento, como el filtro, la dirección del caudal de aire, el estado del filtro y los posibles errores. Así pues, de un vistazo es posible saber hacia dónde va el aire y cuál es el rendimiento del Cassette 360.

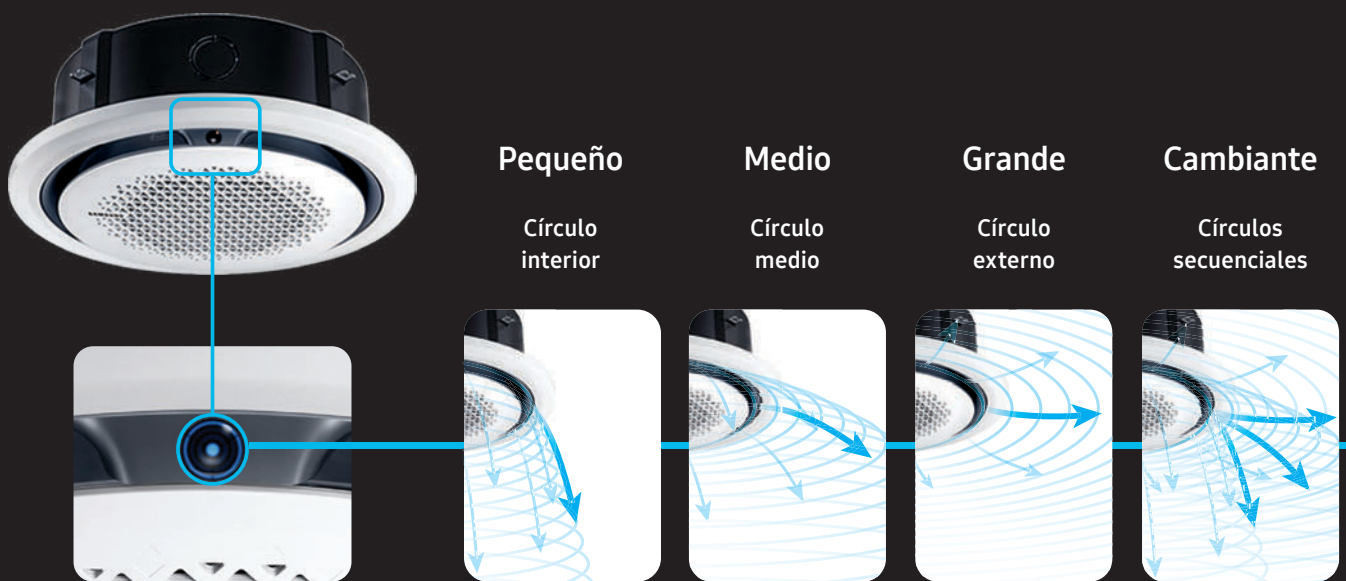

Cassette 360 de Samsung

Caudal de aire circular

A diferencia de las unidades de Cassette de 4 vías convencionales¹, que crean zonas con caudales de aire desiguales², el Cassette 360 llega hasta el último rincón de una habitación o espacio. Su salida de aire circular distribuye el aire frío en todas las direcciones. El diseño sin lamas mantiene un ambiente fresco y cómodo, sin crear ráfagas de aire frío³. Además, envía el aire un 25 % más lejos debido a que no tiene lamas que bloqueen el caudal de aire¹.

¹ Las pruebas de Samsung comparan el Cassette 360 con un climatizador de Cassette de 4 vías convencional.
² La diferencia de temperatura es inferior a 0,6 °C en un radio de 9,3 m.
³ Sin corrientes de aire frío a una altura de entre 0 y 1,5 m (con una unidad interior de 14,0 kW) y en un radio de 5 m.

Cassette de 4 vías convencional

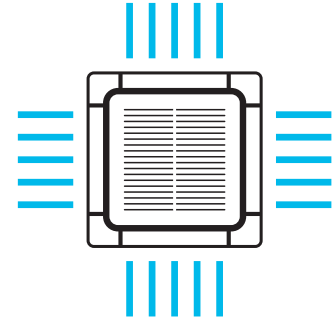
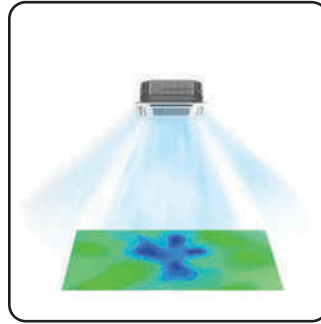

Cassette 360 de Samsung

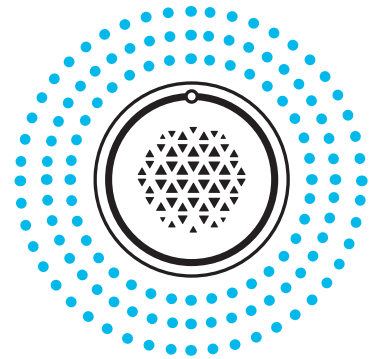
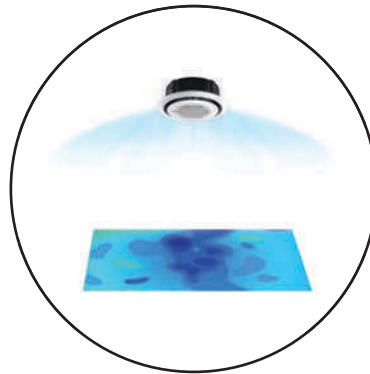

Curva

Punto azul claro



 Funcionamiento normal

Filtro

Punto verde amarillento



 Limpieza de filtro

Error

Punto azul (parpadeante)

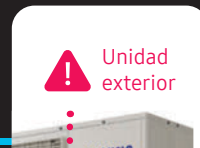

 Unidad exterior

Error

Punto rojo (parpadeante)



 Eficiencia del Sensor

Panel de purificación de aire

El Cassette 360 de Samsung ofrece un panel de purificación que mantiene el aire interior más limpio. Está compuesto por un sistema de purificación de doble filtro, el prefiltro y el filtro PM1.0, y tiene una malla filtrante superior con orificios de 0,5 mm, lo cual es un 20 % más denso que un filtro de cloruro de vinilo.

El prefiltro captura las partículas de polvo de mayor tamaño, impidiendo que accedan a la unidad de climatización. El filtro PM1.0 no solo es eficaz para capturar polvo ultrafino de hasta 0,3 µm de tamaño, sino que también esteriliza hasta el 99 % de ciertos tipos de bacterias¹ atrapadas en el filtro mediante un precipitador electrostático¹.

¹ Verificado por Intertek, informe número RT20E-S0010-R, fecha de publicación: 17 de abril de 2020. El elemento K (precipitador electrostático) de Samsung Electronics puede esterilizar ciertos tipos de bacterias recogidas en el filtro (Escherichia coli: por encima del 99 %, Staphylococcus aureus: por encima del 99 %).
² El panel de purificación de aire es un accesorio opcional.

Indicador del nivel de pureza del aire



Muy deficiente

Deficiente

Moderado

Bueno



Filtro PM1.0



Prefiltro

intertek
Total Quality Assured.

Panel de elevación automática

La limpieza de filtros también forma parte del mantenimiento de una buena calidad del aire en interiores, y, además, los paneles de elevación pueden facilitar este proceso.

Un panel de elevación automática permite acceder rápida y cómodamente a los filtros de polvo para su limpieza, facilitando aún más el proceso con la ventaja de elevación de 4,5 metros¹ con solo pulsar un botón del mando a distancia. De este modo, ya no hará falta utilizar una escalera para limpiar los paneles, por lo que el acceso a los filtros para su limpieza resultará más sencillo y seguro para los usuarios finales o técnicos de mantenimiento.

¹ Puede variar en función de las condiciones reales de uso.
² El panel de elevación automática es un accesorio opcional.



4,5 m

Prefiltro



Especificaciones

Universal Cassette 360

- Suministro de aire de 360°.
- Descarga sin lamas. Los ventiladores de refuerzo se pueden controlar de forma individual, lo que permite la salida del caudal de forma totalmente horizontal. El efecto Coanda se crea incluso sin techo.
- Bomba de desagüe de condensado y sensor de detección de fugas de refrigerante R32 incorporados.
- El panel de purificación de aire es un accesorio opcional para el panel circular.
- El panel de elevación automática es un accesorio opcional disponible en el panel circular.
- Panel de Cassette circular o cuadrado. Disponible en blanco y negro.
- Predisposición de la entrada de aire a dejar entrar aire fresco.
- Control Wi-Fi con SmartThings a través del smartphone.
- El sensor de detección de movimiento es opcional para el panel de Cassette cuadrado.
- Los paneles inteligentes tienen un kit Wi-Fi Single incorporado (MIM-H14EN).



Modelo			AM045DN6DKG/EU	AM056DN6DKG/EU	AM071DN6DKG/EU
Alimentación			Φ, n.º, V, Hz		
			1Φ, 2, 220–240 V, 50/60 Hz		
Rendimiento					
Capacidad (Nominal)	Enfriamiento	kW	4,5	5,6	7,1
	Calor	kW	5,0	6,3	8,0
Potencia					
Consumo (nominal)	Enfriamiento	W	26	30	34
	Calor	W	26	30	34
Intensidad nominal	Enfriamiento	A	0,18	0,21	0,25
	Calor	A	0,18	0,21	0,25
Ventilador					
Motor	Tipo	-	Turboventilador		
	Potencia x n	W	65 x 1		
Caudal de aire	A/M/B (UB)	m³/min	14.50/13.50/12.50	16.00/14.50/13.50	18.00/16.00/14.00
		l/s	242/225,00/208	267/242/225	300,00/267/233
Conexiones de tuberías					
Tubería de líquido	Ø, mm		6,35	6,35	9,52
	Ø, pulgadas		1/4	1/4	3/8
Tubería de gas	Ø, mm		12,70	12,70	15,88
	Ø, pulgadas		1/2	1/2	5/8
Tubería de desagüe	Ø, mm		VP25 (EXT. 32, INT. 25)	VP25 (EXT. 32, INT. 25)	VP25 (EXT. 32, INT. 25)
Cableado de alimentación					
Cable de alimentación		mm²	1,5–2,5	1,5–2,5	1,5–2,5
Cable de transmisión		mm²	0,75–1,50	0,75–1,50	0,75–1,50
Tipo de					
Refrigerante		-	R32 (gas fluorado de efecto invernadero, PCA=675)		
Método de control		-	EEV INCLUIDA	EEV INCLUIDA	EEV INCLUIDA
Sonido					
Presión sonora ¹	(A/M/B)	dB(A)	33/31/29	34/32/29	36/33/30
Potencia sonora	Enfriamiento	dB(A)	50	51	53
Dimensión					
Peso neto		kg	21	21	21
Dimensiones netas (ancho x alto x prof.)		mm	947 x 281 x 947	947 x 281 x 947	947 x 281 x 947
Nombre del modelo		-	PC6NUSMANW PC6EUSMANW PC6NBSMANW PC6EBSMANW PC6EUCMANW PC6EUXMANW	PC6NUSMANW PC6EUSMANW PC6NBSMANW PC6EBSMANW PC6EUCMANW PC6EUXMANW	PC6NUSMANW PC6EUSMANW PC6NBSMANW PC6EBSMANW PC6EUCMANW PC6EUXMANW

Controles



Mando a distancia inalámbrico	Control de tipo simple	Control táctil	Control remoto por cable	Kit Wi-Fi
AR-CH01E	MWR-SH00N	MWR-SH11N	MWR-WG01*N	MIM-H04EN

* Las unidades interiores universales, el controlador universal y los accesorios universales pueden instalarse tanto con unidades exteriores DVM R410A como DVM R32.
¹ El nivel de presión sonora se ha obtenido en una cámara anecoica. El nivel de presión sonora es un valor relativo que depende de la distancia y el entorno acústico.
 El nivel de presión sonora puede variar en función de las condiciones de funcionamiento.



AM090DN6DKG/EU	AM112DN6DKG/EU	AM128DN6DKG/EU	AM140DN6DKG/EU
1Φ, 2, 220-240 V, 50/60 Hz	1Φ, 2, 220-240 V, 50/60 Hz	1Φ, 2, 220-240 V, 50/60 Hz	1Φ, 2, 220-240 V, 50/60 Hz
9,0	11,2	12,8	14,0
10,0	12,5	13,8	16,0
55	53	77	91
55	53	77	91
0,42	0,41	0,62	0,75
0,42	0,41	0,62	0,75
Turboventilador	Turboventilador	Turboventilador	Turboventilador
65 x 1	97 x 1	97 x 1	97 x 1
22.00/18.50/16.00	25.50/21.00/17.50	29.50/24.00/19.00	31.50/26.50/21.00
367/308/267	425/350/292	492/400/317	525/442/350
9,52	9,52	9,52	9,52
3/8	3/8	3/8	3/8
15,88	15,88	15,88	15,88
5/8	5/8	5/8	5/8
VP25 (EXT. 32, INT. 25)	VP25 (EXT. 32, INT. 25)	VP25 (EXT. 32, INT. 25)	VP25 (EXT. 32, INT. 25)
1.5-2.5	1.5-2.5	1.5-2.5	1.5-2.5
0.75-1.50	0.75-1.50	0.75-1.50	0.75-1.50
R32 (gas fluorado de efecto invernadero, PCA=675)			
EEV INCLUIDA	EEV INCLUIDA	EEV INCLUIDA	EEV INCLUIDA
40/36/32	40/36/32	42/38/33	44/40/35
57	58	60	61
20,0	24,0	24,0	24,0
947 x 281 x 947	947 x 365 x 947	947 x 365 x 947	947 x 365 x 947
PC6NUSMANW PC6EUSMANW PC6NBSMANW PC6EBSMANW PC6EUCMANW PC6EUXMANW	PC6NUSMANW PC6EUSMANW PC6NBSMANW PC6EBSMANW PC6EUCMANW PC6EUXMANW	PC6NUSMANW PC6EUSMANW PC6NBSMANW PC6EBSMANW PC6EUCMANW PC6EUXMANW	PC6NUSMANW PC6EUSMANW PC6NBSMANW PC6EBSMANW PC6EUCMANW PC6EUXMANW

Accesorios



Sensor de temperatura externa	Panel (obligatorio)	Panel (obligatorio)	Panel (obligatorio)	Panel (obligatorio)	Panel de purificación de aire (opcional)	Panel de elevación automática (opcional)	Sensor de detección de movimiento para PC4NUDMAN
MRW-TA	PC6NUSMANW	PC6EUSMANW	PC6NBSMANW	PC6EBSMANW	PC6EUCMANW	PC6EUXMANW	MCR-SME

Conducto de baja presión y baja silueta

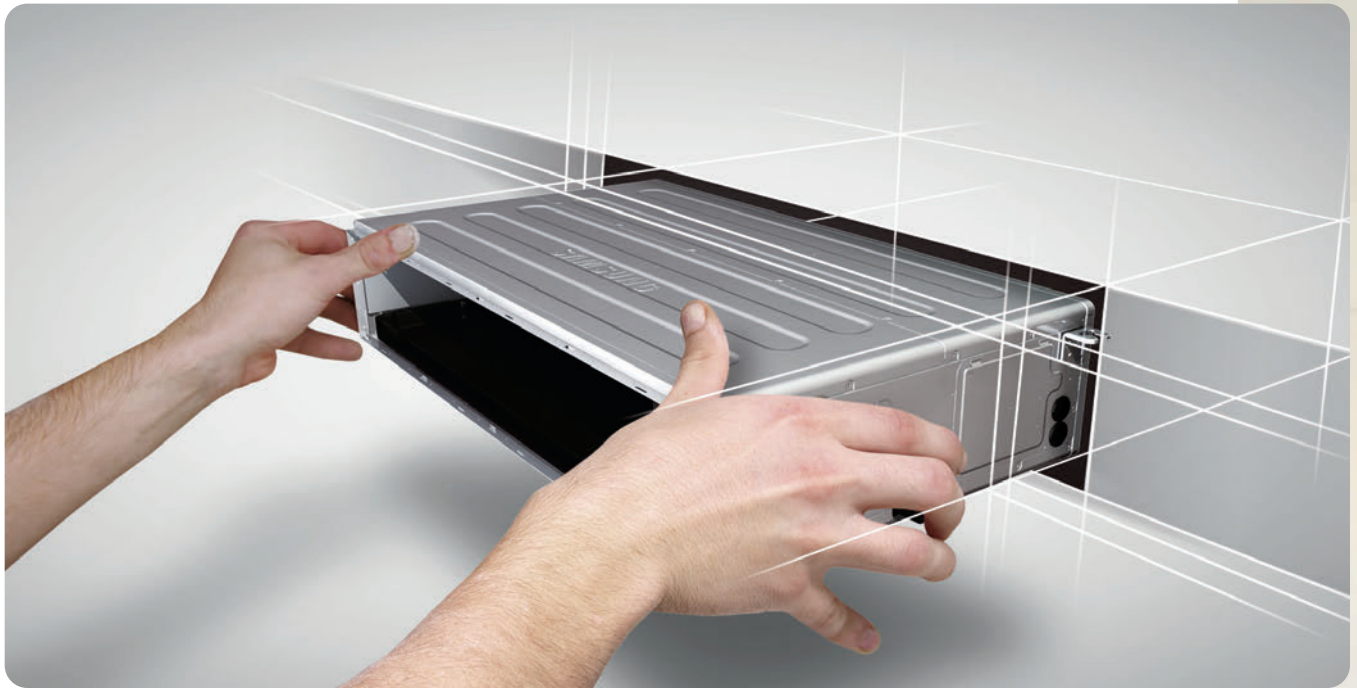

Diseño de baja silueta para espacios pequeños en techos

El Conducto de Baja Silueta Standard tiene 200 mm de alto, por lo que es mucho más estrecho que los productos convencionales. Así, la instalación y el mantenimiento resultan sencillos en todos los espacios.¹

¹ Basado en AM017-071*NLD*H/EU



Válvula de retención incorporada¹

La válvula de retención evita que el agua drenada entre de nuevo en el depósito de desagüe, minimizando así su nivel de agua. Esta moderna característica de diseño impide que el agua se estanque o se desborde y penetre en la habitación.

¹ Basado en modelos AM***KNLDEH/EU, AM***MNLH/EU



Especificaciones

Universal Conducto de baja presión (LSP) (bomba de desagüe incluida)

- Retorno de aire de alimentación ajustable con dos posiciones, en la parte inferior o trasera de la unidad.
- Equipado con un ventilador Sirocco de transmisión directa accionado por un solo motor.
- Función Auto Restart (reinicio automático).
- Sensor de detección de fugas de refrigerante R32 incorporado.
- Bomba de desagüe de condensado incorporada (incluida).
- Control Wi-Fi con SmartThings a través del smartphone.
- Kit Wi-Fi Single incorporado (MIM-H14EN).



Modelo			AM017DNLDKG/EU	AM022DNLDKG/EU	AM028DNLDKG/EU	AM036DNLDKG/EU
Alimentación	Φ, n.º, V, Hz		1Φ, 2, 220-240 V, 50/60 Hz	1Φ, 2, 220-240 V, 50/60 Hz	1Φ, 2, 220-240 V, 50/60 Hz	1Φ, 2, 220-240 V, 50/60 Hz
Rendimiento						
Capacidad (Nominal)	Enfriamiento	kW	1,7	2,2	2,8	3,6
	Calor	kW	1,9	2,5	3,2	4,0
Potencia						
Consumo (nominal)	Enfriamiento	W	28	30	34	40
	Calor	W	28	30	36	42
Intensidad nominal	Enfriamiento	A	0,23	0,25	0,28	0,33
	Calor	A	0,23	0,25	0,30	0,35
Ventilador						
Tipo	-		Ventilador Sirocco	Ventilador Sirocco	Ventilador Sirocco	Ventilador Sirocco
Motor	Potencia x n	W	69	69	69	69
Caudal de aire	A/M/B (UB)	m³/min	5,45/4,45/3,80	6,00/4,90/3,80	7,05/5,15/4,35	8,20/6,50/4,90
		l/s	91/74/63	100/82/63	118/86/73	137/108/82
Presión estática externa	Mín./Est./Máx.	mmAq	0,00/1,00/3,00	0,00/1,00/3,00	0,00/1,00/3,00	0,00/1,00/3,00
		Pa	0,00/9,81/29,42	0,00/9,81/29,42	0,00/9,81/29,42	0,00/9,81/29,42
Conexiones de tuberías						
Tubería de líquido	Ø, mm		6,35	6,35	6,35	6,35
		Ø, pulgadas	1/4	1/4	1/4	1/4
Tubería de gas	Ø, mm		12,7	12,70	12,70	12,70
		Ø, pulgadas	1/2	1/2	1/2	1/2
Tubería de desagüe	Ø, mm		VP25 (EXT. 32, INT. 25)	VP25 (EXT. 32, INT. 25)	VP25 (EXT. 32, INT. 25)	VP25 (EXT. 32, INT. 25)
Cableado de alimentación						
Cable de transmisión	mm²		0,75-1,50	0,75-1,50	0,75-1,50	0,75-1,50
Tipo de						
Refrigerante	-		R32 (gas fluorado de efecto invernadero, PCA=675)			
Método de control	-		EEV INCLUIDA	EEV INCLUIDA	EEV INCLUIDA	EEV INCLUIDA
Sonido						
Presión sonora ¹	(A/M/B)	dB(A)	25/22/19	26/23/19	28/24/19	31/26/ 20
Potencia sonora	Enfriamiento	dB(A)	40	42	44	46
Dimensiones						
Peso neto	kg		15,9	15,9	15,9	16,3
Dimensiones netas (ancho x alto x prof.)	mm		700 x 199 x 440	700 x 199 x 440	700 x 199 x 440	700 x 199 x 440
Accesorios adicionales						
Bomba de desagüe	-		Incluida	Incluida	Incluida	Incluida
Máx. Altura de elevación/capacidad	mm/litros/h		750/24	750/24	750/24	750/24

* Las unidades interiores universales, el controlador universal y los accesorios universales pueden instalarse tanto con unidades exteriores DVM R410A como DVM R32.

¹ El nivel de presión sonora se ha obtenido en una cámara anecoica. El nivel de presión sonora es un valor relativo que depende de la distancia y el entorno acústico. El nivel de presión sonora puede variar en función de las condiciones de funcionamiento.



AM045DNLDKG/EU	AM056DNLDKG/EU	AM071DNLDKG/EU
1Φ, 2, 220-240 V, 50/60 Hz	1Φ, 2, 220-240 V, 50/60 Hz	1Φ, 2, 220-240 V, 50/60 Hz
4,5	5,6	7,1
5,0	6,3	8,0
51	73	82
46	68	77
0,50	0,62	0,69
0,40	0,58	0,65
Ventilador Sirocco	Ventilador Sirocco	Ventilador Sirocco
84	84	84
12,50/10,00/7,50	15,50/12,50/9,50	18,00/14,50/11,00
208/167/125	258/208/158	300/242/183
0,00/2,00/4,00	0,00/2,00/4,00	0,00/2,00/4,00
0,00/19,61/39,23	0,00/19,61/39,23	0,00/19,61/39,23
6,35	6,35	9,52
1/4	1/4	3/8
12,70	12,70	15,88
1/2	1/2	5/8
VP25 (EXT. 32, INT. 25)	VP25 (EXT. 32, INT. 25)	VP25 (EXT. 32, INT. 25)
0,75-1,50	0,75-1,50	0,75-1,50
R32 (gas fluorado de efecto invernadero, PCA=675)		
EEV INCLUIDA	EEV INCLUIDA	EEV INCLUIDA
32 / 28 / 25	34 / 30 / 26	34 / 30 / 27
47	49	49
19,3	19,3	22,7
900 x 199 x 440	900 x 199 x 440	1100 x 199 x 440
Incluida	Incluida	Incluida
750/24	750/24	750/24

Controles

 NUEVO		
Control remoto inalámbrico	Control remoto inalámbrico	Kit receptor inalámbrico
AR-CH01E	AR-EH03E (para combinar con MRK-A10N)	MRK-A10N (para combinar con AR-EH03E)
		
Control táctil	Control remoto por cable	Kit Wi-Fi
MWR-SH11N	MWR-WG01*N	MIM-H04EN

Accesorios

Sensor de temperatura externa
MRW-TA

Especificaciones

Conducto de baja presión (LSP) (bomba de desagüe no incluida, R410A)

- Retorno de aire de alimentación ajustable con dos posiciones, en la parte inferior o trasera de la unidad.
- Equipado con un ventilador Sirocco de transmisión directa accionado por un solo motor.
- El filtro permanente lavable de larga duración HD 40 está incluido.
- Función Auto Restart (reinicio automático).
- Se puede controlar desde un teléfono inteligente mediante el kit Wi-Fi (opcional).

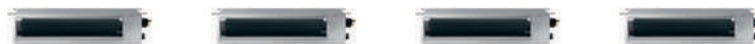

Modelo			AM017ANLDKH/EU	AM022ANLDKH/EU	AM028ANLDKH/EU	AM036ANLDKH/EU
Alimentación	Φ, n.º, V, Hz		1Φ, 2, 220-240 V, 50/60 Hz	1Φ, 2, 220-240 V, 50/60 Hz	1Φ, 2, 220-240 V, 50/60 Hz	1Φ, 2, 220-240 V, 50/60 Hz
Rendimiento						
Capacidad (Nominal)	Enfriamiento	kW	1,7	2,2	2,8	3,6
	Calor	kW	1,9	2,5	3,2	4,0
Potencia						
Consumo (nominal)	Enfriamiento	W	28	30	34	40
	Calor	W	28	30	36	42
Intensidad nominal	Enfriamiento	A	0,23	0,25	0,28	0,33
	Calor	A	0,23	0,25	0,30	0,35
Ventilador						
Tipo		-	Ventilador Sirocco	Ventilador Sirocco	Ventilador Sirocco	Ventilador Sirocco
Motor	Potencia x n	W	69 x 1	69 x 1	69 x 1	69 x 1
Caudal de aire	A/M/B (UB)	m³/min	5,5 / 4,5 / 3,8	6,0 / 4,9 / 3,8	7,1 / 5,2 / 4,4	8,2 / 6,5 / 4,9
		l/s	91 / 74 / 63	100 / 82 / 63	118 / 86 / 73	137 / 108 / 82
Presión estática externa	Mín./Est./Máx.	mmAq	0,0 / 1,0 / 3,0	0,0 / 1,0 / 3,0	0,0 / 1,0 / 3,0	0,0 / 1,0 / 3,0
		Pa	0,00/9,81/29,42	0,00/9,81/29,42	0,00/9,81/29,42	0,00/9,81/29,42
Conexiones de tuberías						
Tubería de líquido	Ø, mm		6,35	6,35	6,35	6,35
		Ø, pulgadas	1/4	1/4	1/4	1/4
Tubería de gas	Ø, mm		12,70	12,70	12,70	12,70
		Ø, pulgadas	1/2	1/2	1/2	1/2
Tubería de desagüe	Ø, mm		VP25 (EXT. 32, INT. 25)	VP25 (EXT. 32, INT. 25)	VP25 (EXT. 32, INT. 25)	VP25 (EXT. 32, INT. 25)
Cableado de alimentación						
Cable de alimentación	Por debajo de 20 m/ por encima de 20 m	mm²	1,5/2,5	1,5/2,5	1,5/2,5	1,5/2,5
Cable de transmisión		mm²	0,75-1,50	0,75-1,50	0,75-1,50	0,75-1,50
Tipo de						
Refrigerante		-	R410A (gas fluorado de efecto invernadero, GWP=2088)			
Método de control		-	EEV INCLUIDA	EEV INCLUIDA	EEV INCLUIDA	EEV INCLUIDA
Sonido						
Presión sonora ¹	(A/M/B)	dB(A)	25 / 22 / 19	26 / 23 / 19	28 / 24 / 19	31 / 26 / 20
Potencia sonora		dB(A)	40	42	44	46
Dimensiones						
Peso neto		kg	14,9	14,9	14,9	15,3
Dimensiones netas (ancho x alto x prof.)		mm	700 x 199 x 440	700 x 199 x 440	700 x 199 x 440	700 x 199 x 440
Filtro de aire			Filtro de larga duración	Filtro de larga duración	Filtro de larga duración	Filtro de larga duración
Accesorios						
Bomba de desagüe		-	MDP-Z075SZED	MDP-Z075SZED	MDP-Z075SZED	MDP-Z075SZED

Controles



Mando a distancia inalámbrico	Mando a distancia inalámbrico	Kit receptor inalámbrico	Control táctil	Control remoto por cable	Kit Wi-Fi
AR-CH01E	AR-EH03E (para combinar con MRK-A10N)	MRK-A10N (para combinar con AR-EH03E)	MWR-SH11N	MWR-WG01*N	MIM-H04EN

¹ El nivel de presión sonora se ha obtenido en una cámara anecoica. El nivel de presión sonora es un valor relativo que depende de la distancia y el entorno acústico. El nivel de presión sonora puede variar en función de las condiciones de funcionamiento.



AM045ANLDKH/EU	AM056ANLDKH/EU	AM071ANLDKH/EU	AM090ANLDKH/EU
1Φ, 2, 220-240 V, 50/60 Hz	1Φ, 2, 220-240 V, 50/60 Hz	1Φ, 2, 220-240 V, 50/60 Hz	1Φ, 2, 220-240 V, 50/60 Hz
4,5	5,6	7,1	9,0
5,0	6,3	8,0	10,0
51	73	82	170
46	68	77	170
0,45	0,62	0,69	0,96
0,41	0,58	0,65	0,96
Ventilador Sirocco	Ventilador Sirocco	Ventilador Sirocco	Ventilador Sirocco
84 x 1	84 x 1	84 x 1	183 x 1
12,5 / 10,0 / 7,5	15,5 / 12,5 / 9,5	18,0 / 14,5 / 11,0	29,0 / 27,0 / 25,0
208 / 167 / 125	258 / 208 / 158	300 / 242 / 183	483 / 450 / 417
0,0 / 2,0 / 4,0	0,0 / 2,0 / 4,0	0,0 / 2,0 / 4,0	0,0 / 3,0 / 6,0
0,00 / 19,61 / 39,23	0,00 / 19,61 / 39,23	0,00 / 19,61 / 39,23	0,00 / 29,42 / 58,84
6,35	6,35	9,52	9,52
1/4	1/4	3/8	3/8
12,70	12,70	15,88	15,88
1/2	1/2	5/8	5/8
VP25 (EXT. 32, INT. 25)	VP25 (EXT. 32, INT. 25)	VP25 (EXT. 32, INT. 25)	VP25 (EXT. 32, INT. 25)
1,5/2,5	1,5/2,5	1,5/2,5	1,5/2,5
0,75-1,50	0,75-1,50	0,75-1,50	0,75-1,50
R410A (gas fluorado de efecto invernadero, GWP=2088)			
EEV INCLUIDA	EEV INCLUIDA	EEV INCLUIDA	EEV INCLUIDA
32 / 28 / 25	34 / 30 / 26	34 / 30 / 27	37 / 36 / 34
47	49	49	66
18,8	18,8	22,0	40,0
900 x 199 x 440	900 x 199 x 440	1100 x 199 x 440	1300 x 295 x 690
Filtro de larga duración	Filtro de larga duración	Filtro de larga duración	Filtro de larga duración
MDP-Z075SZED	MDP-Z075SZED	MDP-Z075SZED	MDP-E075SEE3D

Accesorios



Sensor de temperatura externa

MRW-TA



Bomba de desagüe

MDP-E075SEE3D
MDP-Z075SZED

Conducto de alta/media Presión S¹

Fácil mantenimiento e instalación

Gracias a su diseño ultra compacto, los equipos de conducto de Samsung se pueden instalar en cualquier lugar, facilitando la instalación y el mantenimiento.

Se puede acceder a la unidad interior desde tres zonas diferentes: desde la parte superior, la parte inferior y un lateral, lo que hace que el mantenimiento sea más fácil que nunca.

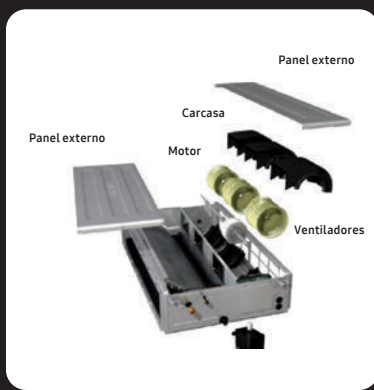

Accesible desde la parte superior

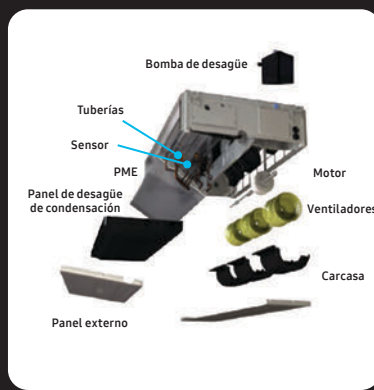

Accesible desde la parte inferior

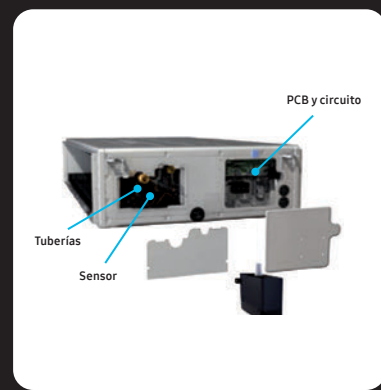

Accesible desde el lateral

Flexibilidad de instalación y fácil mantenimiento con un diseño Slim Fit ligero y compacto

El diseño Slim Fit, compacto y ligero, le permite encajar la unidad de climatización en espacios reducidos, facilitando así su manejo y configuración. Gracias a esto, ahora el

climatizador se puede instalar en la mayoría de las zonas de un edificio con una dificultad mínima.



¹ Basado en el modelo AM**AN*PKH/EU



Temperatura de descarga interior

Todas las unidades de conducto o kit AHU (unidad de tratamiento de aire o UTA) incorporan la función de control de la temperatura del aire de descarga, ofreciendo así una gran comodidad sin necesidad de modificar la configuración de la unidad exterior. Las opciones de calor y enfriamiento se pueden seleccionar con un mando a distancia, algo que se aplica a todos los sistemas de conducto/conexión AHU (UTA).

Ajuste automático de la presión estática externa (ESP)

El funcionamiento automático de la característica de presión estática externa se puede configurar muy fácilmente. Este ajuste automático le permite seleccionar el intervalo de funcionamiento óptimo para el ventilador. El resultado es la

mayor comodidad posible con un equilibrio perfecto entre nivel de ruido y capacidad. Puede ponerse en contacto con su representante de Samsung para descubrir qué unidades interiores incorporan esta función.

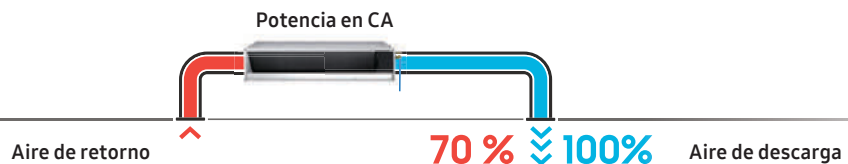
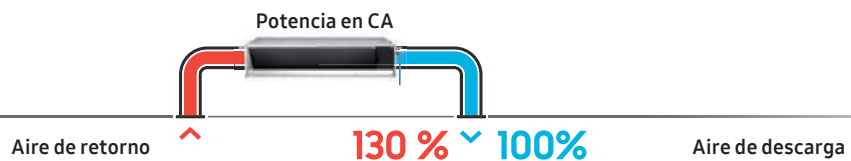

Especificaciones

Universal Conducto de media presión (MSP) (bomba de desagüe incluida)

- Retorno de aire de alimentación ajustable con dos posiciones, en la parte inferior o trasera de la unidad.
- Equipado con un ventilador Sirocco de transmisión directa accionado por un solo motor.
- Sensor de detección de fugas de refrigerante R32 incorporado.
- Función Auto Restart (reinicio automático).
- Configuración automática de la presión estática.
- Bomba de desagüe de condensado integrada.
- Control Wi-Fi con SmartThings a través del smartphone.
- Kit Wi-Fi Single incorporado (MIM-H14EN).



Modelo			AM022DNMDKG/EU	AM028DNMDKG/EU	AM036DNMDKG/EU	AM045DNMDKG/EU
Alimentación			Φ, n.º, V, Hz			
			1Φ, 2, 220-240 V, 50/60 Hz			
Rendimiento						
Capacidad (Nominal)	Enfriamiento	kW	2,2	2,8	3,6	4,5
	Calor	kW	2,5	3,2	4,0	5,0
Potencia						
Consumo (nominal)	Enfriamiento	W	42	42	45	55
	Calor	W	42	42	45	55
Intensidad nominal	Enfriamiento	A	0,4	0,4	0,4	0,5
	Calor	A	0,4	0,4	0,4	0,5
Intensidad nominal	Máxima corriente de consumo	A	0,67	0,67	0,81	0,89
	Máximo fusible admisible/MOP	A	15	15	15	15
Ventilador						
Tipo			Ventilador Sirocco			
Número de ventiladores			2			
Caudal de aire	A/M/B (UB)	m³/min	10,5 / 9,0 / 7,0	10,5 / 9,0 / 7,0	12,0 / 9,5 / 7,5	14,0 / 11,0 / 8,0
		l/s	170 / 150 / 115	170 / 150 / 115	200 / 158 / 125	233 / 183 / 133
Presión externa	Min./Est./Máx.	mmAq	0 / 2,5 / 15	0 / 2,5 / 15	0 / 2,5 / 15	0 / 3 / 15
		Pa	0,00 / 24,52 / 147,10	0,00 / 24,52 / 147,10	0,00 / 24,52 / 147,10	0,00 / 29,42 / 147,10
Motor del ventilador						
Modelo			BLDC			
Potencia x n			153			
Conexiones de tuberías						
Tubería de líquido	Ø, mm	6,35	6,35	6,35	6,35	
	Ø, pulgadas	1/4	1/4	1/4	1/4	
Tubería de gas	Ø, mm	12,70	12,70	12,70	12,70	
	Ø, pulgadas	1/2	1/2	1/2	1/2	
Tubería de desagüe	Ø, mm	VP25 (EXT. 32, INT. 25)	VP25 (EXT. 32, INT. 25)	VP25 (EXT. 32, INT. 25)	VP25 (EXT. 32, INT. 25)	
Conexiones de cableado						
Conexión con el interior	Mínimo	mm²	0,75	0,75	0,75	0,75
	Observación	-	F1, F2	F1, F2	F1, F2	F1, F2
Tipo de						
Refrigerante			R32 (gas fluorado de efecto invernadero, PCA=675)			
Método de control			EEV incluida			
Sonido						
Presión sonora ¹	(A/M/B)	dB(A)	28/26/24	28/26/24	30/27/24	31/28/25
Potencia sonora	Enfriamiento (nominal)	dB(A)	50	51	53	54
Dimensiones						
Peso neto			27			
Dimensiones netas (ancho x alto x prof.)			850 x 250 x 700			
Accesorios adicionales						
Bomba de desagüe	Modelo		INCLUIDA	INCLUIDA	INCLUIDA	INCLUIDA
	Máx. Altura de elevación	mm/Litros/H	750/ 24	750/ 24	750/ 24	750/ 24

Controles



Control remoto inálábrico	Control remoto inálábrico	Kit receptor inálábrico	Control táctil	Control remoto por cable	Kit Wi-Fi	Sensor de temperatura externa
AR-CH01E	AR-EH03E (para combinar con MRK-A10N)	MRK-A10N (para combinar con AR-EH03E)	MWR-SH11N	MWR-WG01*N	MIM-H04EN	MRW-TA

* Las unidades interiores universales, el controlador universal y los accesorios universales pueden instalarse tanto con unidades exteriores DVM R410A como DVM R32.

¹ El nivel de presión sonora se ha obtenido en una cámara anecoica. El nivel de presión sonora es un valor relativo que depende de la distancia y el entorno acústico. El nivel de presión sonora puede variar en función de las condiciones de funcionamiento.



AM056DNMDKG/EU	AM071DNMDKG/EU	AM090DNMDKG/EU	AM112DNMDKG/EU	AM128DNMDKG/EU	AM140DNMDKG/EU	AM160DNMDKG/EU
1Φ, 2, 220-240 V, 50/60 Hz	1Φ, 2, 220-240 V, 50/60 Hz	1Φ, 2, 220-240 V, 50/60 Hz	1Φ, 2, 220-240 V, 50/60 Hz	1Φ, 2, 220-240 V, 50/60 Hz	1Φ, 2, 220-240 V, 50/60 Hz	1Φ, 2, 220-240 V, 50/60 Hz
5,6	7,1	9,0	11,2	12,8	14,0	16,0
6,3	8,0	10,0	12,5	13,8	16,0	18,0
70	110	135	130	160	210	300
70	110	135	130	160	210	300
0,6	1,0	1,2	1,2	1,4	1,7	2,45
0,6	1,0	1,2	1,2	1,4	1,7	2,45
1,08	1,48	1,78	1,97	2,17	2,38	3,6
15	15	15	15	15	15	15
Ventilador Sirocco 2	Ventilador Sirocco 2	Ventilador Sirocco 3	Ventilador Sirocco 3	Ventilador Sirocco 3	Ventilador Sirocco 3	Ventilador Sirocco 3
16,0 / 13,5 / 9,0	22,0 / 18,0 / 13,0	27,0 / 22,0 / 16,0	30,0 / 25,0 / 18,0	36,0 / 30,0 / 23,0	40,0 / 34,0 / 24,0	45,0 / 35,0 / 25,0
267 / 225 / 150	350 / 300 / 217	450 / 367 / 267	500 / 417 / 300	600 / 500 / 383	667 / 567 / 400	750 / 583 / 417
0 / 3 / 15	0 / 3 / 15	0 / 4 / 15	0 / 5,2 / 15	0 / 5,2 / 15	0 / 5,2 / 15	0 / 5,2 / 15
0,00/29,42/147,10	0,00/29,42/147,10	0,00 / 39,23/147,10	0,00 / 50,99/147,10	0,00 / 50,99/147,10	0,00 / 50,99/147,10	0,00 / 51,0 /147,10
BLDC	BLDC	BLDC	BLDC	BLDC	BLDC	BLDC
153	153	153	244	244	244	350
6,35	9,52	9,52	9,52	9,52	9,52	9,5
1/4	3/8	3/8	3/8	3/8	3/8	3/8
12,70	15,88	15,88	15,88	15,88	15,88	15,88
1/2	5/8	5/8	5/8	5/8	5/8	5/8
VP25 (EXT. 32, INT. 25)	VP25 (EXT. 32, INT. 25)	VP25 (EXT. 32, INT. 25)	VP25 (EXT. 32, INT. 25)	VP25 (EXT. 32, INT. 25)	VP25 (EXT. 32, INT. 25)	VP25 (EXT. 32, INT. 25)
0,75	0,75	0,75	0,75	0,75	0,75	0,75
F1, F2	F1, F2	F1, F2	F1, F2	F1, F2	F1, F2	F1, F2
R32 (gas fluorado de efecto invernadero, PCA=675)						
EEV incluida	EEV incluida	EEV incluida	EEV incluida	EEV incluida	EEV incluida	EEV incluida
32/29/25	36/32/27	37/33/29	36/33/30	37/34/31	39/36/33	43/39/35
57	60	61	61	62	64	65
27	27	34,2	39,4	39,4	39,4	44,5
850 x 250 x 700	850 x 250 x 700	1200 x 250 x 700	1300 x 300 x 700	1300 x 300 x 700	1300 x 300 x 700	1300 x 300 x 700
INCLUIDA	INCLUIDA	INCLUIDA	INCLUIDA	INCLUIDA	INCLUIDA	INCLUIDA
750/ 24	750/ 24	750/ 24	750/ 24	750/ 24	750/ 24	750/ 24

Especificaciones

Universal Conducto de media presión (MSP) Sensible (bomba de desagüe incluida)

- Retorno de aire de alimentación ajustable con dos posiciones, en la parte inferior o trasera de la unidad.
- Equipado con un ventilador Sirocco de transmisión directa accionado por un solo motor.
- Función Auto Restart (reinicio automático).
- Configuración automática de la presión estática.
- Bomba de desagüe de condensado integrada.
- Sensor de detección de fugas de refrigerante R32 incorporado.
- Control Wi-Fi con SmartThings a través del smartphone.
- Kit Wi-Fi Single incorporado (MIM-H14EN).



Modelo			AM022DNMFKG/EU	AM028DNMFKG/EU	AM036DNMFKG/EU	AM045DNMFKG/EU
Alimentación			Φ, n.º, V, Hz			
			1Φ, 2, 220-240 V, 50/60 Hz			
Rendimiento						
Capacidad (Nominal)	Enfriamiento	kW	2,2	2,8	3,6	4,5
	Calor	kW	2,5	3,2	4,0	5,0
Potencia						
Consumo (nominal)	Enfriamiento	W	25	30	40	50
	Calor	W	25	30	40	50
Intensidad nominal	Enfriamiento	A	0,19	0,22	0,29	0,37
	Calor	A	0,19	0,22	0,29	0,37
Intensidad nominal	Máxima corriente de consumo	A	0,78	0,91	1,04	1,22
	Máximo fusible admisible/MOP	A	15	15	15	15
Ventilador						
Tipo			Ventilador Sirocco			
Número de ventiladores			3			
Caudal de aire	A/M/B (UB)	m³/min	10/9,5/9	12,5/11/10,5	15/13/12	18,5 / 16 / 13,5
		l/s	167/158/150	208/183/175	250/217/200	308 / 267 / 225
Presión externa	Min./Est./Máx.	mmAq	0/3/15	0/3/15	0/3/15	0 / 3 / 15
		Pa	0,00 / 29,42 / 147,1	0,00 / 29,42 / 147,1	0,00 / 29,42 / 147,1	0,00 / 29,42 / 147,10
Motor del ventilador						
Modelo			BLDC			
Potencia x n			153			
Conexiones de tuberías						
Tubería de líquido		Ø, mm	6,35	6,35	6,35	6,35
		Ø, pulgadas	1/4	1/4	1/4	1/4
Tubería de gas		Ø, mm	12,70	12,70	12,70	12,70
		Ø, pulgadas	1/2	1/2	1/2	1/2
Tubería de desagüe		Ø, mm	VP25 (EXT. 32, INT. 25)	VP25 (EXT. 32, INT. 25)	VP25 (EXT. 32, INT. 25)	VP25 (EXT. 32, INT. 25)
Conexiones de cableado						
Conexión con el interior	Mínimo	mm²	0,75	0,75	0,75	0,75
	Observación	-	F1, F2	F1, F2	F1, F2	F1, F2
Tipo de						
Refrigerante			R32 (gas fluorado de efecto invernadero, PCA=675)			
Método de control			EEV incluida			
Sonido						
Presión sonora ¹	(A/M/B)	dB(A)	33/31/29	33/31/29	34/31/28	34/31/28
Potencia sonora	Enfriamiento (nominal)	dB(A)	55	56	57	57
Dimensiones						
Peso neto			34,2			
Dimensiones netas (ancho x alto x prof.)			1200 x 250 x 700			
Accesorios adicionales						
Bomba de desagüe		Modelo	INCLUIDA			
	Máx. Altura de elevación	mm/Litros/H	750/24			

* Las unidades interiores universales, el controlador universal y los accesorios universales pueden instalarse tanto con unidades exteriores DVM R410A como DVM R32.

¹ El nivel de presión sonora se ha obtenido en una cámara anecoica. El nivel de presión sonora es un valor relativo que depende de la distancia y el entorno acústico. El nivel de presión sonora puede variar en función de las condiciones de funcionamiento.



AM056DNMFKG/EU	AM071DNMFKG/EU
1Φ, 2, 220-240 V, 50/60 Hz	1Φ, 2, 220-240 V, 50/60 Hz
5,6	7,1
6,3	8,0
90	135
90	135
0,66	0,98
0,66	0,98
1,45	2,17
15	15
Ventilador Sirocco	Ventilador Sirocco
3	3
24 / 21,5 / 18,5	32 / 28,5 / 24,5
400 / 358 / 308	533 / 475 / 408
0 / 5,2 / 15	0 / 5,2 / 15
0 / 51,0 / 147,1	0 / 51,0 / 147,1
BLDC	BLDC
244	244
6,35	9,52
1/4	3/8
12,70	15,88
1/2	5/8
VP25 (EXT. 32, INT. 25)	VP25 (EXT. 32, INT. 25)
0,75	0,75
F1, F2	F1, F2
R32 (gas fluorado de efecto invernadero, PCA=675)	
EEV incluida	EEV incluida
38/35/31	39/35/30
63	63
39,4	39,4
1300 x 300 x 700	1300 x 300 x 700
INCLUIDA	INCLUIDA
750/24	750/24

Controles



NUEVO



Control remoto inalámbrico	Control remoto inalámbrico	Kit receptor inalámbrico
AR-CH01E	AR-EH03E (para combinar con MRK-A10N)	MRK-A10N (para combinar con AR-EH03E)
		
Control táctil	Control remoto por cable	Kit Wi-Fi
MWR-SH11N	MWR-WG01*N	MIM-H04EN

Accesorios



Sensor de temperatura
externa

MRW-TA

Especificaciones

Universal Conducto de alta presión (HSP)

- Retorno de aire de alimentación ajustable con dos posiciones, en la parte inferior o trasera de la unidad.
- Equipado con dos ventiladores Sirocco de transmisión directa accionados por un solo motor.
- Función Auto Restart (reinicio automático).
- Sensor de detección de fugas de refrigerante R32 incorporado.
- Configuración automática de la presión estática (específica del modelo).
- El filtro permanente de larga duración HD 40 está incluido (específico del modelo).
- Control Wi-Fi con SmartThings a través del smartphone.
- Kit Wi-Fi Single incorporado (MIM-H14EN).



Modelo			AM090DNHDKG/EU	AM112DNHDKG/EU	AM128DNHDKG/EU
Alimentación		Φ, n.º, V, Hz	1, 2, 220-240, 50/60	1, 2, 220-240, 50/60	1, 2, 220-240, 50/60
Rendimiento					
Capacidad (Nominal)	Enfriamiento	kW	9,0	11,2	12,8
	Calor	kW	10,0	12,5	13,8
Potencia					
Consumo (nominal)	Enfriamiento	W	145,0	130	185
	Calor	W	145,0	130	185
Intensidad nominal	Enfriamiento	A	1,20	1,2	1,3
	Calor	A	1,20	1,2	1,3
Intensidad nominal	Máxima corriente de consumo	A	2,05	2,41	2,96
	Máximo fusible admisible/MOP	A	15	15	15
Ventilador					
Tipo			Ventilador Sirocco	Ventilador Sirocco	Ventilador Sirocco
Número de ventiladores		ea	3	3	3
Caudal de aire	A/M/B (UB)	m³/min	29,00/25,00/22,00	32,0 / 26,0 / 20,0	37,0 / 30,0 / 22,0
		l/s	483 / 417 / 367	533 / 433 / 333	617 / 500 / 367
Presión estática externa	Mín./Est./Máx.	mmAq	0/3/20	3 / 6,2 / 20	3 / 6,2 / 20
		Pa	0 / 29,42 / 196,13	29,42 / 60,80 / 196,13	29,42 / 60,80 / 196,13
Motor del ventilador					
Modelo			Motor BLDC	Motor BLDC	Motor BLDC
Potencia x n		W	153 x 1	350 x 1	350 x 1
Conexiones de tuberías					
Tubería de líquido		Ø, mm	9,52	9,52	9,52
		Ø, pulgadas	3/8	3/8	3/8
Tubería de gas		Ø, mm	15,88	15,88	15,88
		Ø, pulgadas	5/8	5/8	5/8
Tubería de desagüe		Ø, mm	VP25 (EXT. 32, INT. 25)	VP25 (EXT. 32, INT. 25)	VP25 (EXT. 32, INT. 25)
Cableado de alimentación					
Cable de alimentación	Por debajo de 20 m/por encima de 20 m	mm²	1,5	1,5	1,5
Cable de transmisión	Cable de transmisión	mm²	0,75	0,75	0,75
	Observación		F1, F2	F1, F2	F1, F2
Tipo de					
Refrigerante			R32 (gas fluorado de efecto invernadero, PCA=675)		
Método de control			EEV INCLUIDA	EEV INCLUIDA	EEV INCLUIDA
Sonido²					
Presión sonora ¹	(A/M/B)	dB(A)	34/31/28	36/33/30	39/36/33
Potencia sonora	Enfriamiento	dB(A)	60	61	64
Dimensiones					
Peso neto		kg	34,2	44,5	44,5
Dimensiones netas (ancho x alto x prof.)		mm	1200 x 250 x 700	1300 x 300 x 700	1300 x 300 x 700
Accesorios adicionales					
Bomba de desagüe	Interna	-	INCLUIDA	INCLUIDA	INCLUIDA
	Máx. Altura de elevación/capacidad	mm/litros/h	750/24	750/24	750/24

* Las unidades interiores universales, el controlador universal y los accesorios universales pueden instalarse tanto con unidades exteriores DVM R410A como DVM R32.

¹ El nivel de presión sonora se ha obtenido en una cámara anecoica. El nivel de presión sonora es un valor relativo que depende de la distancia y el entorno acústico. El nivel de presión sonora puede variar en función de las condiciones de funcionamiento.



AM140DNHDKG/EU

1, 2, 220-240, 50/60

14,0
16,0

220
220

1,5

1,5

3,23

15

Ventilador Sirocco
3

41,0 / 34,0 / 25,0

683 / 567 / 417

3 / 6,2 / 20

29,42 / 60,80 / 196,13

Motor BLDC

350 x 1

9,52

3/8

15,88

5/8

VP25 (EXT. 32, INT. 25)

1,5

0,75

F1, F2

R32 (gas fluorado de efecto invernadero,
PCA=675)

EEV INCLUIDA

42/38/34

65

44,5

1300 x 300 x 700

INCLUIDA

750/24

Controles



NUEVO



Control remoto inalámbrico

Control remoto inalámbrico

Kit receptor inalámbrico

AR-CH01E

AR-EH03E
(para combinar con
MRK-A10N)

MRK-A10N
(para combinar con
AR-EH03E)



Control táctil

Control remoto por cable

Kit Wi-Fi

MWR-SH11N

MWR-WG01*N

MIM-H04EN

Accesorios



Sensor de temperatura
externa

MRW-TA

Especificaciones

Conducto de alta presión (HSP) (R410A)

- Equipado con dos ventiladores Sirocco de transmisión directa accionados por un solo motor.
- El filtro permanente de larga duración HD 40 está incluido (específico del modelo).
- Se puede controlar desde un teléfono inteligente mediante el kit Wi-Fi (opcional).
- Retorno de aire de alimentación ajustable con dos posiciones, en la parte inferior o trasera de la unidad.
- Función Auto Restart (reinicio automático).
- Configuración automática de la presión estática (específica del modelo).



Modelo			AM180JNHFKH/EU	AM224JNHFKH/EU	AM220FNHDEH/EU
Alimentación			Φ, n.º, V, Hz		
			1Φ, 2, 220-240 V, 50 Hz		
Rendimiento					
Capacidad (Nominal)	Enfriamiento	kW	18,0	22,4	22,4
	Calor	kW	20,0	25,0	25,0
Potencia					
Consumo (nominal)	Enfriamiento	W	340	530	530
	Calor	W	340	530	530
Intensidad nominal	Enfriamiento	A	1,90	2,9	3,80
	Calor	A	1,90	2,9	3,80
Intensidad nominal	Máxima corriente de consumo	A	5,72	-	5,80
	Máximo fusible admisible/MOP	A	15	-	15
Ventilador					
Tipo			- Ventilador Sirocco		
Número de ventiladores			1		
Caudal de aire	A/M/B (UB)	m³/min	58,0 / 50,0 / 43,0	72,0 / 61,0 / 50,0	58,0 / 52,0 / 47,0
		l/s	966,67/833,33/716,67	1200,00/1016,67/833,33	966,67/866,67/783,33
Presión estática externa	Mín./Est./Máx.	mmAq	5,00/7,34/20,00	5,00/7,34/20,00	5,00/15,00/25,00
		Pa	49,00/71,93/196,00	49,03/71,93/196,00	49,03/147,10/245,17
Motor del ventilador					
Modelo			-		
Potencia x n			W		
			630 x 1		
Conexiones de tuberías					
Tubería de líquido	Ø, mm		9,52		
	Ø, pulgadas		3/8		
Tubería de gas	Ø, mm		19,05		
	Ø, pulgadas		3/4		
Tubería de desagüe	Ø, mm		VP25 (EXT. 25, INT. 20)		
Cableado de alimentación					
Cable de alimentación	Por debajo de 20 m/por encima de 20 m	mm²	1,5/2,5		
Cable de transmisión	Cable de transmisión	mm²	0,75-1,50		
	Observación	-	F1, F2		
Tipo de					
Refrigerante			R410A (gas fluorado de efecto invernadero, GWP=2088)		
Método de control			EEV INCLUIDA		
Sonido ²					
Presión sonora ¹	(A/M/B)	dB(A)	43/39/35		
Potencia sonora	Enfriamiento	dB(A)	80		
Dimensiones					
Peso neto			kg		
			82,5		
Dimensiones netas (ancho x alto x prof.)			mm		
			1350 x 450 x 910		
Filtro de aire			-		
Accesorios adicionales					
Bomba de desagüe	Interna	-	MDP-G075SQ		
	Externa	-	MDP-G075SP		
	Máx. Altura de elevación/capacidad	mm/litros/h	-		
			750/24		

* Las unidades interiores universales, el controlador universal y los accesorios universales pueden instalarse tanto con unidades exteriores DVM R410A como DVM R32.

¹ El nivel de presión sonora se ha obtenido en una cámara anecoica. El nivel de presión sonora es un valor relativo que depende de la distancia y el entorno acústico.

² El nivel de presión sonora puede variar en función de las condiciones de funcionamiento.



AM280FNHDEH/EU

1Φ, 2, 220-240 V, 50 Hz

28,0

31,5

790

790

5,90

5,90

8,64

15

Ventilador Sirocco

1

72,0 / 65,0 / 58,0

1200,00/1083,33/966,67

5,00/15,00/28,00

49,03/147,10/274,59

-

400 x 1

9,52

3/8

22,23

7/8

VP25 (EXT. 32, INT. 25)

1,5/2,5

0,75-1,50

F1, F2

R410A (gas fluorado de efecto invernadero, GWP=2088)

EEV INCLUIDA

48/46/43

89,0

1240 x 470 x 1040

-

MDP-N047SNC1D

-

750/24

Controles



NUEVO



Control remoto inalámbrico

Control remoto inalámbrico

Kit receptor inalámbrico

AR-CH01E

AR-EH03E
(para combinar con
MRK-A10N)

MRK-A10N
(para combinar con
AR-EH03E)



Control táctil

Control remoto por cable

Kit Wi-Fi

MWR-SH11N

MWR-WG01*N

MIM-H04EN

Accesorios



Sensor de temperatura
externa

Bomba de desagüe (opcional)

Bomba de desagüe (opcional)

MRW-TA

MDP-G075SP/Q

MDP-N047SNC1D

Especificaciones

Universal Suelo/Techo

- Instalación vertical u horizontal opcional.
- Suministro de aire mediante una lama ajustable.
- Reducción de ruido gracias a la EEV con control remoto.
- Sensor de detección de fugas de refrigerante R32 incorporado.
- Control Wi-Fi con SmartThings a través del smartphone.
- Kit Wi-Fi Single incorporado (MIM-H14EN).



Modelo			AM056DNCDKG/EU
Alimentación		Φ, n.º, V, Hz	1Φ, 2, 220-240 V, 50/60 Hz
Rendimiento			
Capacidad (Nominal)	Enfriamiento	kW	5,6
	Calor	kW	6,3
Potencia			
Consumo (nominal)	Enfriamiento	W	50
	Calor	W	50
Intensidad nominal	Enfriamiento	A	0,43
	Calor	A	0,43
Ventilador			
Motor	Tipo	-	BLDC
	Potencia	W	40
	Número de ventiladores	ea	2
Caudal de aire	A/M/B (UB)	m³/min	12,6 / 11,3 / 10
		l/s	233/217/200
Conexiones de tuberías			
Tubería de líquido	Ø, mm		6,35
	Ø, pulgadas		1/4
Tubería de gas	Ø, mm		12,70
	Ø, pulgadas		1/2
Tubería de desagüe	Ø, mm		MANGUERA INT. 18
Cableado de alimentación			
Cable de transmisión		mm²	0,75
Tipo de			
Refrigerante	-		R32 (gas fluorado de efecto invernadero, PCA=675)
Método de control	-		EEV INCLUIDA
Sonido			
Presión sonora ¹	(A/M/B)	dB(A)	41/39/36
Dimensiones			
Peso neto		kg	20,8
Dimensiones netas (ancho x alto x prof.)		mm	1000 x 650 x 200

Controles



Control táctil

MWR-SH11N



Control remoto por cable

MWR-WG01*N



Kit Wi-Fi

MIM-H04EN

Accesorios



Sensor de temperatura externa

MRW-TA

* Las unidades interiores universales, el controlador universal y los accesorios universales pueden instalarse tanto con unidades exteriores DVM R410A como DVM R32.
¹ El nivel de presión sonora se ha obtenido en una cámara anecoica. El nivel de presión sonora es un valor relativo que depende de la distancia y el entorno acústico. El nivel de presión sonora puede variar en función de las condiciones de funcionamiento.

Especificaciones

Universal Big Ceiling (consola de techo)

- Instalación horizontal únicamente.
- Suministro de aire mediante una lama ajustable.
- Ventilador Sirocco de transmisión directa accionado por un solo motor.
- Sensor de detección de fugas de refrigerante R32 incorporado.
- Control Wi-Fi con SmartThings a través del smartphone.
- Kit Wi-Fi Single incorporado (MIM-H14EN).



Modelo			AM071DNC DKG/EU	AM112DNC DKG/EU	AM140DNC DKG/EU
Alimentación			Φ, n.º, V, Hz		
			1Φ, 2, 220-240 V, 50/60 Hz		
Rendimiento					
Capacidad (Nominal)	Enfriamiento	kW	7,1	11,2	14,0
	Calor	kW	8,0	12,5	16,0
Potencia					
Consumo (nominal)	Enfriamiento	W	51	92	160
	Calor	W	51	80	160
Intensidad nominal	Enfriamiento	A	0,47	0,94	1,45
	Calor	A	0,47	0,83	1,45
Ventilador					
Motor	Tipo	-	Ventilador Sirocco	Ventilador Sirocco	Ventilador Sirocco
	Potencia	W	153	153	244
Caudal de aire	A/M/B (UB)	m³/min	18,4 / 16,4 / 14,3	29,30/23,90/18,50	36,40/30,80/26,00
		l/s	300/275/250	488/398/308	607/513/433
Conexiones de tuberías					
Tubería de líquido	Ø, mm		9,52	9,52	9,52
	Ø, pulgadas		3/8	3/8	3/8
Tubería de gas	Ø, mm		15,88	15,88	15,88
	Ø, pulgadas		5/8	5/8	5/8
Tubería de desagüe	Ø, mm		VP25 (EXT. 25, INT. 20)	VP25 (EXT. 25, INT. 20)	VP25 (EXT. 25, INT. 20)
Cableado de alimentación					
Cable de transmisión		mm²	0,75	0,75	0,75
Tipo de					
Refrigerante		-	R32 (gas fluorado de efecto invernadero, PCA=675)		
Método de control		-	EEV INCLUIDA	EEV INCLUIDA	EEV INCLUIDA
Sonido					
Presión sonora ¹	(A/M/B)	dB(A)	37/35/33	45/41/37	46/43/38
Potencia sonora	Enfriamiento	dB(A)	56	61	63
Dimensiones					
Peso neto		kg	34	34	42
Dimensiones netas (ancho x alto x prof.)		mm	1350 x 235 x 675	1350 x 235 x 675	1650 x 235 x 675

Controles



Control táctil

MWR-SH11N



Control remoto por cable

MWR-WG01*N



Kit Wi-Fi

MIM-H04EN

Accesorios



Sensor de temperatura externa

MRW-TA

* Las unidades interiores universales, el controlador universal y los accesorios universales pueden instalarse tanto con unidades exteriores DVM R410A como DVM R32.

¹ El nivel de presión sonora se ha obtenido en una cámara anecoica. El nivel de presión sonora es un valor relativo que depende de la distancia y el entorno acústico. El nivel de presión sonora puede variar en función de las condiciones de funcionamiento.

Especificaciones

Consola (R410A)

- Diseño de baja silueta: solo 199 mm de profundidad.
- Turboventilador con motor Inverter monofásico.
- Dos salidas de aire separadas para evitar estratificaciones.
- Filtro permanente de larga duración lavable.
- Se puede controlar desde un teléfono inteligente mediante kit Wi-Fi (opcional).
- Función Auto Restart (reinicio automático).



Modelo		AM022KNJDEH/EU	AM028FNJDEH/EU	AM036FNJDEH/EU	AM045KNJDEH/EU	AM056FNJDEH/EU	
Alimentación	Φ, n.º, V, Hz	1Φ, 2, 220-240 V, 50 Hz	1Φ, 2, 220-240 V, 50 Hz	1Φ, 2, 220-240 V, 50 Hz	1Φ, 2, 220-240 V, 50 Hz	1Φ, 2, 220-240 V, 50 Hz	
Rendimiento							
Capacidad (Nominal)	Enfriamiento	kW	2,8	2,8	3,6	4,5	5,6
	Calor	kW	3,2	3,2	4	5	6,3
Potencia							
Consumo (nominal)	Enfriamiento	W	30	30	35	36	62
	Calor	W	30	30	35	36	62
Intensidad nominal	Enfriamiento	A	0,25	0,25	0,29	0,30	0,49
	Calor	A	0,25	0,25	0,29	0,30	0,49
Ventilador							
Motor	Tipo	-	Turboventilador	Turboventilador	Turboventilador	Turboventilador	Turboventilador
	Potencia	W	37	37	37	37	37
	Número de ventiladores	ea	1	1	1	1	1
Caudal de aire	A/M/B (UB)	m³/min	7,00/6,00/5,00	7,00/6,00/5,00	8,50/7,50/6,50	11,30/9,80/8,20	13,00/11,50/10,00
		l/s	116,67/100,00/83,33	116,67/100,00/83,33	141,67/125,00/108,33	188,33/163,33/136,67	216,67/191,67/166,67
Conexiones de tuberías							
Tubería de líquido	Ø, mm	6,35	6,35	6,35	6,35	6,35	
	Ø, pulgadas	1/4	1/4	1/4	1/4	1/4	
Tubería de gas	Ø, mm	12,7	12,7	12,7	12,7	12,7	
	Ø, pulgadas	1/2	1/2	1/2	1/2	1/2	
Tubería de desagüe	Ø, mm	MANGUERA INT. 18	MANGUERA INT. 18	MANGUERA INT. 18	MANGUERA INT. 18	MANGUERA INT. 18	
Cableado de alimentación							
Cable de alimentación	mm²	1,5/2,5	1,5/2,5	1,5/2,5	1,5/2,5	1,5/2,5	
Cable de transmisión	mm²	0,75-1,50	0,75-1,50	0,75-1,50	0,75-1,50	0,75-1,50	
Tipo de							
Refrigerante	-	R410A (gas fluorado de efecto invernadero, GWP=2088)					
Método de control	-	EEV INCLUIDA	EEV INCLUIDA	EEV INCLUIDA	EEV INCLUIDA	EEV INCLUIDA	
Sonido							
Presión ¹	(A/M/B)	dB(A)	38/36/34	38/36/34	39/37/34	42/39/36	43/40/37
Potencia	Enfriamiento	dB(A)	58	58	59	63	64
Dimensiones							
Peso neto	kg	16,0	16,0	16,0	16,0	16,0	
Dimensiones netas (ancho x alto x prof.)	mm	720 x 620 x 199	720 x 620 x 199	720 x 620 x 199	720 x 620 x 199	720 x 620 x 199	
Filtro de aire	-	-	Filtro de larga duración	Filtro de larga duración	-	Filtro de larga duración	

Controles



Control remoto inalámbrico

(incluido con soporte)

Control táctil

MWR-SH11N

Control remoto por cable

MWR-WG01*N

Kit Wi-Fi

MIM-H04EN

Sensor de temperatura externa

MRW-TA

Accesorios

¹ El nivel de presión sonora se ha obtenido en una cámara anecoica. El nivel de presión sonora es un valor relativo que depende de la distancia y el entorno acústico. El nivel de presión sonora puede variar en función de las condiciones de funcionamiento.

Especificaciones

Unidad de suelo sin carcasa (R410A)

- Funcionamiento silencioso.
- Ventilador Sirocco accionado por un motor Inverter.
- Se puede controlar desde un teléfono inteligente mediante kit Wi-Fi.
- Filtro permanente de larga duración lavable.
- Función Auto Restart (reinicio automático).



Modelo			AM036FNFDEH/EU	AM056FNFDEH/EU	AM071FNFDEH/EU
Alimentación	Φ, n.º, V, Hz		1Φ, 2, 220-240 V, 50 Hz	1Φ, 2, 220-240 V, 50 Hz	1Φ, 2, 220-240 V, 50 Hz
Rendimiento					
Capacidad (Nominal)	Enfriamiento	kW	3,6	5,6	7,1
	Calor	kW	4,0	6,3	8,0
Potencia					
Consumo (nominal)	Enfriamiento	W	50	110	110
	Calor	W	50	110	110
Intensidad nominal	Enfriamiento	A	0,24	0,53	0,53
	Calor	A	0,24	0,53	0,53
Ventilador					
Motor	Tipo	-	Ventilador Sirocco	Ventilador Sirocco	Ventilador Sirocco
Caudal de aire	A/M/B (UB)	m³/min	10,00/8,50/6,00	15,50/14,00/11,00	15,50/14,00/11,00
		L/s	166,67/141,67/100,00	258,33/233,33/183,33	258,33/233,33/183,33
Conexiones de tuberías					
Tubería de líquido	Ø, mm		6,35	9,52	9,52
	Ø, pulgadas		1/4	3/8	3/8
Tubería de gas	Ø, mm		12,70	15,88	15,88
	Ø, pulgadas		1/2	5/8	5/8
Tubería de desagüe	Ø, mm		MANGUERA INT. 18	MANGUERA INT. 18	MANGUERA INT. 18
Cableado de alimentación					
Cable de alimentación	Por debajo de 20 m/ por encima de 20 m	mm²	1,5/2,5	1,5/2,5	1,5/2,5
Cable de transmisión		mm²	0,75-1,50	0,75-1,50	0,75-1,50
Tipo de					
Refrigerante		-	R410A (gas fluorado de efecto invernadero, GWP=2088)		
Método de control		-	EEV INCLUIDA	EEV INCLUIDA	EEV INCLUIDA
Sonido					
Presión sonora ¹	(A/M/B)	dB(A)	37/32/27	40/36/32	40/36/32
Dimensiones					
Peso neto		kg	23,0	28,5	28,5
Dimensiones netas (ancho x alto x prof.)		mm	945 x 600 x 220	1225 x 600 x 220	1225 x 600 x 220
Filtro de aire			Filtro de larga duración	Filtro de larga duración	Filtro de larga duración

Controles



Control táctil

MWR-SH11N



Control remoto por cable

MWR-WG01*N



Kit Wi-Fi

MIM-H04EN



Sensor de temperatura externa

MRW-TA

Accesorios

¹ El nivel de presión sonora se ha obtenido en una cámara anecoica. El nivel de presión sonora es un valor relativo que depende de la distancia y el entorno acústico. El nivel de presión sonora puede variar en función de las condiciones de funcionamiento.

Especificaciones

Unidad de suelo sin carcasa, alta presión estática (R410A)

- Funcionamiento silencioso.
- Ventilador Sirocco accionado por un motor Inverter.
- Se puede controlar desde un teléfono inteligente mediante kit Wi-Fi.
- Filtro permanente de larga duración lavable.
- Función Auto Restart (reinicio automático).



Modelo			AM036MNFEH/EU	AM056MNFEH/EU	AM071MNFEH/EU
Alimentación	Φ, n.º, V, Hz		1Φ, 2, 220-240 V, 50 Hz	1Φ, 2, 220-240 V, 50 Hz	1Φ, 2, 220-240 V, 50 Hz
Rendimiento					
Capacidad (Nominal)	Enfriamiento	kW	3,6	5,6	7,1
	Calor	kW	4,0	6,3	8,0
Potencia					
Consumo (nominal)	Enfriamiento	kW	0,022	0,042	0,042
	Calor	kW	0,022	0,042	0,042
Intensidad nominal	Enfriamiento	A	0,20	0,37	0,37
	Calor	A	0,20	0,37	0,37
Ventilador					
Motor	Tipo	-	Ventilador Sirocco	Ventilador Sirocco	Ventilador Sirocco
	Potencia x n	W	100 x 1	100 x 1	100 x 1
Presión estática externa	Mín./Est./Máx.	mmAq	0,00/3,00/6,00	0,00/3,00/6,00	0,00/3,00/6,00
	Mín./Est./Máx.	Pa	0,00/29,40/58,90	0,00/29,40/58,90	0,00/29,40/58,90
Caudal de aire	(A/M/B)	m³/h	600/510/360	930/840/660	930/840/660
Conexiones de tuberías					
Tubería de líquido	Ø, mm		6,35	6,35	9,52
	Ø, pulgadas		1/4	1/4	3/8
Tubería de gas	Ø, mm		12,70	12,70	15,88
	Ø, pulgadas		1/2	1/2	5/8
Tubería de desagüe	Ø, mm		MANGUERA INT. 18	MANGUERA INT. 18	MANGUERA INT. 18
Cableado de alimentación					
Cable de alimentación		mm²	1,5-2,5	1,5-2,5	1,5-2,5
Cable de transmisión		mm²	0,75-1,50	0,75-1,50	0,75-1,50
Tipo de					
Refrigerante		-	R410A (gas fluorado de efecto invernadero, GWP=2088)		
Método de control		-	EEV INCLUIDA	EEV INCLUIDA	EEV INCLUIDA
Sonido					
Presión sonora ¹	(A/M/B)	dB(A)	37/32/27	40/36/32	40/36/32
Potencia sonora		dB(A)	53,0	59,0	59,0
Dimensiones					
Peso neto		kg	22,0	27,0	27,0
Dimensiones netas (ancho x alto x prof.)		mm	945 x 600 x 220	1225 x 600 x 220	1225 x 600 x 220
Filtro de aire			Filtro de larga duración	Filtro de larga duración	Filtro de larga duración

Accesorios



Control táctil
MWR-SH11N



Control remoto por cable
MWR-WG01*N



Kit Wi-Fi
MIM-H04EN



Sensor de temperatura externa
MRW-TA

¹ El nivel de presión sonora se ha obtenido en una cámara anecoica. El nivel de presión sonora es un valor relativo que depende de la distancia y el entorno acústico. El nivel de presión sonora puede variar en función de las condiciones de funcionamiento.

Especificaciones

Unidad de suelo vertical (R410A)

- Ventilador Sirocco accionado por un motor BLDC perfeccionado.
- Control automático de la presión estática externa
- El Kit Wi-Fi Single integrado permite el control a través de un teléfono inteligente



Modelo			AM140RNPDKH/EU	AM280CNPDKH/EU
Alimentación	Φ, n.º, V, Hz		1Φ, 2, 220-240 V, 50/60 Hz	1Φ, 2, 220-240 V, 50/60 Hz
Rendimiento				
Capacidad (Nominal)	Enfriamiento	kW	14	28
	Calor	kW	16	31,5
Potencia				
Consumo (nominal)	Enfriamiento	W	190	400
	Calor	W	190	400
Intensidad nominal	Enfriamiento	A	0,90	2,7
	Calor	A	0,90	2,7
Ventilador				
Motor	Tipo	-	Ventilador Sirocco	Ventilador Sirocco
	Potencia x n	W	154 x 1	630 x 1
Caudal de aire	A/M/B (UB)	m³/min	35,00/30,50/27,50	68,00/63,00/58,00
		L/s	583,33/508,33/458,33	2401,5 / 2224,9 / 2048,3
Conexiones de tuberías				
Tubería de líquido	Ø, mm		9,52	9,52
	Ø, pulgadas		3/8	3/8
Tubería de gas	Ø, mm		15,88	22,22
	Ø, pulgadas		5/8	7/8
Tubería de desagüe	Ø, mm		MANGUERA INT. 18	VP25 (EXT. 32, INT. 25)
Cableado de alimentación				
Cable de alimentación		mm²	2,5	0,75
Cable de transmisión		mm²	VCTF 0,75-1,50	VCTF 0,75-1,50
Tipo de				
Refrigerante		-	R410A (gas fluorado de efecto invernadero, GWP=2088)	
Método de control		-	EEV INCLUIDA	EEV INCLUIDA
Sonido				
Presión sonora ¹	(A/M/B Silencioso)	dB(A)	54/47	58/56/54
Potencia sonora	Enfriamiento	dB(A)	-	74
Dimensión				
Peso neto		kg	48,0	108
Dimensiones netas (ancho x alto x prof.)		mm	610 x 1850 x 400	1100 x 1800 x 485
Conectividad			Kit Wi-Fi individual integrado	

Controles



Control táctil

MWR-SH11N



Control remoto por cable

MWR-WG01*N



Kit Wi-Fi Single

Incluido para AM280CNPDKH/EU



Kit Wi-Fi (opcional)

MIM-H04EN



Sensor de temperatura externa

MRW-TA

Accesorios

¹ El nivel de presión sonora se ha obtenido en una cámara anecoica. El nivel de presión sonora es un valor relativo que depende de la distancia y el entorno acústico. El nivel de presión sonora puede variar en función de las condiciones de funcionamiento.





WindFree™ Deluxe



ÚNICO

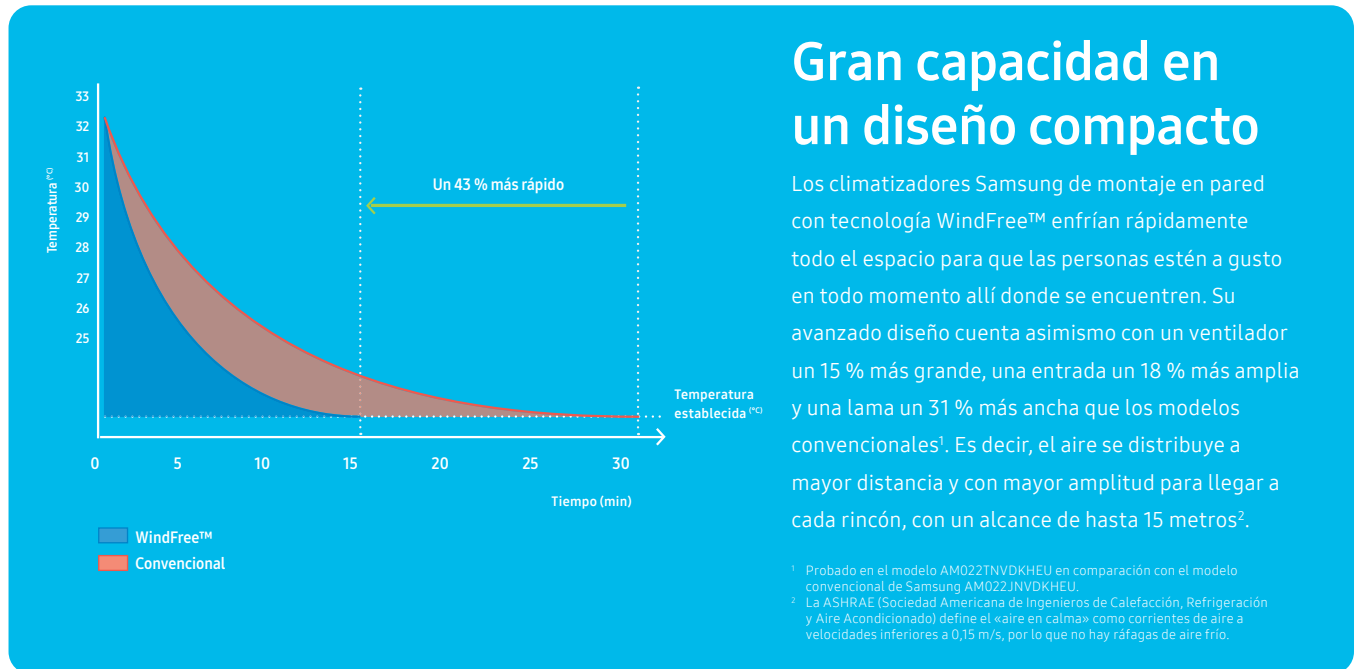
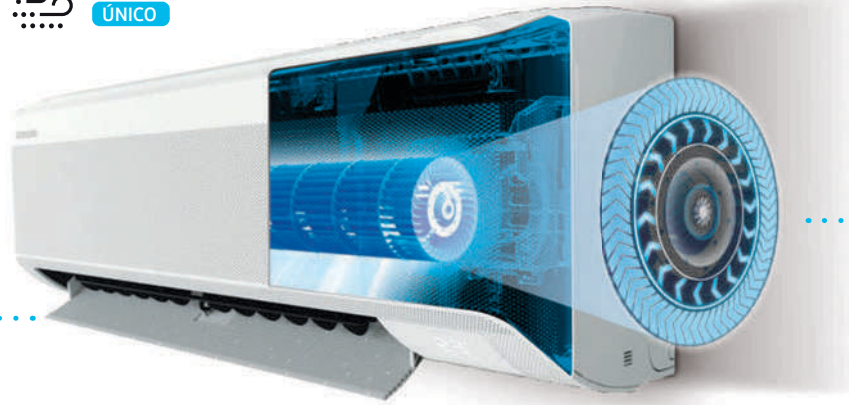

Fácil instalación y mantenimiento

El climatizador WindFree™ de montaje en pared cuenta con una cubierta inferior de enganche a presión que puede abrirse y cerrarse fácilmente. Tiene dos puntos atornillados que aseguran una instalación y un mantenimiento cómodos. En contraste con los soportes convencionales que se acoplan a ganchos fijos, la unidad utiliza un soporte de tipo rodillo que simplifica el proceso de instalación. El montaje es sencillo: basta con instalar el soporte en la pared y deslizarlo sin esfuerzo a la posición exacta que desee.



El soporte de rodillo de Samsung facilita enormemente el montaje de la unidad. Solo hay que acoplarlo a la unidad y encontrar el lugar ideal de instalación deslizando el soporte de lado a lado.

Piezas ensambladas (6)/
Puntos atornillados (5)

Tiempo de instalación¹:
9,3 min

45 % ↓



Piezas ensambladas (3)/
Puntos atornillados (2)

Tiempo de instalación¹:
5,1 min

¹ Probado en el modelo AM022TNVDKHEU en comparación con el modelo convencional de Samsung AM022JNVKHEU en condiciones específicas, puede variar con determinados factores

Modo de enfriamiento WindFree™

El modo de enfriamiento WindFree™ mantiene el ambiente fresco de una manera especialmente agradable. Enfría de forma suave y silenciosa, distribuyendo el aire a través de 23.000 microorificios para que no se noten esas ráfagas molestas de aire frío en la piel. Así, se crea un ambiente de «aire en calma»¹ con una velocidad de aire muy baja y menos ruido². La avanzada estructura de distribución de aire de este modo permite asimismo enfriar un área más amplia y más grande de un modo más uniforme. Además, consume un 77 % menos de energía que el modo de Enfriamiento rápido³, manteniendo el confort al tiempo que reduce los costes energéticos.

¹ La ASHRAE (Sociedad Americana de Ingenieros de Calefacción, Refrigeración y Aire Acondicionado) define el «aire en calma» como corrientes de aire a velocidades inferiores a 0,15 m/s, sin ráfagas de aire frío.
² Probado en el modelo AR12TXCAAWKNEU en una cámara anecoica. El modo WindFree™ genera 23 dB(A) de ruido frente a los 26 dB(A) que produce el modelo convencional de Samsung. El nivel de presión sonora es un valor relativo que depende de la distancia y el entorno acústico. El nivel de presión sonora puede variar en función de las condiciones de funcionamiento.
³ Probado en el modelo AR12TVEAAWKKNAP bajo condiciones de ensayo específicas, basado en el consumo de energía del modo de enfriamiento rápido frente al modo de enfriamiento WindFree™.

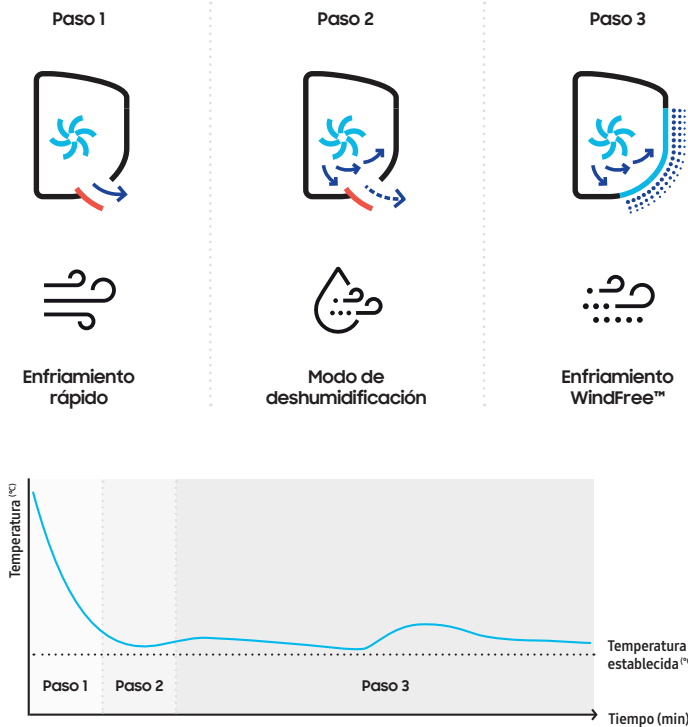

Control inteligente

Controle la temperatura de cualquier espacio, en cualquier momento y desde cualquier lugar. La temperatura se puede gestionar a distancia gracias a la app SmartThings¹. Basta con un toque para encender y apagar, seleccionar el modo de enfriamiento, programar el funcionamiento o agrupar dispositivos. Con el kit Wi-Fi opcional, puede controlar las distintas funciones del sistema para un total de 16 unidades interiores a través del smartphone.

¹ Se precisa de conexión Wi-Fi y una cuenta de Samsung SmartThings. El kit Wi-Fi debe pedirse por separado. Requiere iOS 10.0 o superior y Android 5.0 o superior. Para aplicar SmartThings en edificios comerciales de tamaño medio y grande puede haber requisitos adicionales. Si desea más información, puede contactar con un representante de Samsung.

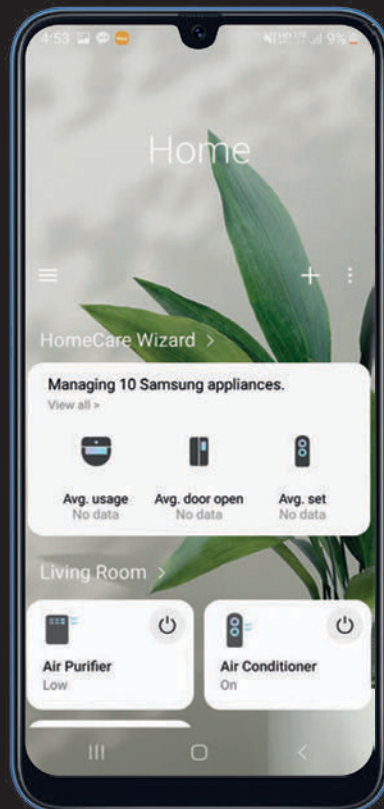

Especificaciones

Universal WindFree™ Deluxe (EEV incluida) ÚNICO

- Enfriamiento en tres pasos: Modo de enfriamiento rápido, modo de deshumidificación y modo de enfriamiento WindFree™.
- Control Wi-Fi con SmartThings.
- Sensor de detección de fugas de refrigerante R32 incorporado.
- Kit Wi-Fi Single incorporado (MIM-H14EN).



			AM015DNVDKG/EU	AM022DNVDKG/EU	AM028DNVDKG/EU
Alimentación	Φ, n.º, V, Hz		1Φ, 2, 220~240 V, 50/60 Hz	1Φ, 2, 220~240 V, 50/60 Hz	1Φ, 2, 220~240 V, 50/60 Hz
Rendimiento					
Capacidad (Nominal)	Enfriamiento	kW	1,5	2,2	2,8
	Calor	kW	1,7	2,5	3,2
Potencia					
Capacidad (Nominal)	Enfriamiento	W	20	24	30
	Calor	W	20	24	30
Intensidad nominal	Enfriamiento	A	0,13	0,16	0,20
	Calor	A	0,13	0,16	0,20
Máxima corriente de consumo	A		0,16	0,2	0,25
Máximo fusible admisible	A		15	15	15
Ventilador					
Motor	Tipo	-	Ventilador de flujo cruzado	Ventilador de flujo cruzado	Ventilador de flujo cruzado
	Potencia	W	27 x 1	27 x 1	27 x 1
Caudal de aire	A/M/B (UB)	m³/min	4,9/4,5/4,1	5,7/5,0/4,5	8,5/7,7/6,9
		l/s	81,7/75,0/68,3	95,0/83,3/75,0	141,7/128,3/115,0
Conexiones de tuberías					
Tubería de líquido	Ø, mm		6,35	6,35	6,35
	Ø, pulgadas		1/4	1/4	1/4
Tubería de gas	Ø, mm		12,70	12,70	12,70
	Ø, pulgadas		1/2	1/2	1/2
Tubería de desagüe	Ø, mm		MANGUERA INT. 18	MANGUERA INT. 18	MANGUERA INT. 18
Cableado de alimentación					
Cable de transmisión	mm²		0,75	0,75	0,75
Observación	-		F1, F2	F1, F2	F1, F2
Tipo de					
Refrigerante	-		R32 (gas fluorado de efecto invernadero, PCA=675)		
Método de control	-		EEV INCLUIDA	EEV INCLUIDA	EEV INCLUIDA
Sonido					
Presión sonora¹	(A/M/B/W)	dB(A)	31/30/27/26	34/32/30/27	34/33/32/26
Potencia sonora	Enfriamiento	dB(A)	50	51	52
Dimensiones					
Peso neto	kg		9,0	8,7	9,5
Dimensiones netas (ancho x alto x prof.)	mm		820 x 299 x 215	820 x 299 x 215	820 x 299 x 215

Controles



Control remoto inalámbrico

AR-CH01E



Control remoto inalámbrico

AR-EH03E



Control táctil

MWR-SH11N



Control remoto por cable

MWR-WG01*N



Kit Wi-Fi

MIM-H04EN



Sensor de temperatura externa

MRW-TA

Accesorios

* Las unidades interiores universales, el controlador universal y los accesorios universales pueden instalarse tanto con unidades exteriores DVM R410A como DVM R32.

¹ El nivel de presión sonora se ha obtenido en una cámara anecoica. El nivel de presión sonora es un valor relativo que depende de la distancia y el entorno acústico. El nivel de presión sonora puede variar en función de las condiciones de funcionamiento.



AM036DNVDKG/EU	AM045DNVDKG/EU	AM056DNVDKG/EU	AM071DNVDKG/EU	AM082DNVDKG/EU
1Φ, 2, 220-240 V, 50/60 Hz	1Φ, 2, 220-240 V, 50/60 Hz	1Φ, 2, 220-240 V, 50/60 Hz	1Φ, 2, 220-240 V, 50/60 Hz	1Φ, 2, 220-240 V, 50/60 Hz
3,6	4,5	5,6	6,8	8,2
4,0	5,0	6,3	7,0	8,5
37	40	52	60	65
37	40	52	60	65
0,25	0,27	0,35	0,40	0,43
0,25	0,27	0,35	0,40	0,43
0,31	0,34	0,44	0,5	0,54
15	15	15	15	15
Ventilador de flujo cruzado 27 x 1	Ventilador de flujo cruzado 27 x 1	Ventilador de flujo cruzado 27 x 1	Ventilador de flujo cruzado 27 x 1	Ventilador de flujo cruzado 27 x 1
10,3/9,1/8,3	12,5/11,4/10,5	15,7/13,8/12,0	16,8/15,0/13,2	17,5/15,6/13,8
171,7/151,7/138,3	208,3/190,0/175,0	261,7/230,0/200,0	280,0/250,0/220,0	291,7/260,0/230,0
6,35	6,35	6,35	9,52	9,52
1/4	1/4	1/4	3/8	3/8
12,70	12,70	12,70	15,88	15,88
1/2	1/2	1/2	5/8	5/8
MANGUERA INT. 18	MANGUERA INT. 18	MANGUERA INT. 18	MANGUERA INT. 18	MANGUERA INT. 18
0,75	0,75	0,75	0,75	0,75
F1, F2	F1, F2	F1, F2	F1, F2	F1, F2
R32 (gas fluorado de efecto invernadero, PCA=675)				
EEV INCLUIDA	EEV INCLUIDA	EEV INCLUIDA	EEV INCLUIDA	EEV INCLUIDA
40/36/34/26	37/34/33/29	40/37/34/29	43/40/37/29	46/45/43/30
56	55	58	62	64
9,5	12,0	12,0	12,0	13,0
820 x 299 x 215	1055 x 299 x 215	1055 x 299 x 215	1055 x 299 x 215	1055 x 299 x 215

Especificaciones

WindFree™ Deluxe (EEV no incluida, R410A) ÚNICO

- Enfriamiento en tres pasos: Modo de enfriamiento rápido, modo de deshumidificación y modo de enfriamiento WindFree™.
- Control Wi-Fi con SmartThings y controles por voz de Bixby (opcional).
- Equipado con Easy Filter Plus.



			AM015TNADKH/EU	AM022TNADKH/EU	AM028TNADKH/EU
Alimentación		Φ, n.º, V, Hz	1Φ, 2, 220~240 V, 50/60 Hz	1Φ, 2, 220~240 V, 50/60 Hz	1Φ, 2, 220~240 V, 50/60 Hz
Rendimiento					
Capacidad (Nominal)	Enfriamiento	kW	1,5	2,2	2,8
	Calor	kW	1,7	2,5	3,2
Potencia					
Capacidad (Nominal)	Enfriamiento	W	20	24	30
	Calor	W	20	24	30
Intensidad nominal	Enfriamiento	A	0,13	0,16	0,20
	Calor	A	0,13	0,16	0,20
Máxima corriente de consumo		A	0,2	0,2	0,3
Máximo fusible admisible		A	15	15	15
Ventilador					
Motor	Tipo	-	Ventilador de flujo cruzado	Ventilador de flujo cruzado	Ventilador de flujo cruzado
	Potencia	W	27 x 1	27 x 1	27 x 1
Caudal de aire	A/M/B (UB)	m³/min	4,9/4,5/4,1	5,7/5,0/4,5	8,5/7,7/6,9
		l/s	81,7/75,0/68,3	95,0/83,3/75,0	141,7/128,3/115,0
Conexiones de tuberías					
Tubería de líquido		Ø, mm	6,35	6,35	6,35
		Ø, pulgadas	1/4	1/4	1/4
Tubería de gas		Ø, mm	12,70	12,70	12,70
		Ø, pulgadas	1/2	1/2	1/2
Tubería de desagüe		Ø, mm	MANGUERA INT. 18	MANGUERA INT. 18	MANGUERA INT. 18
Cableado de alimentación					
Cable de alimentación		mm²	1,5/2,5	1,5/2,5	1,5/2,5
Cable de transmisión		mm²	0,75~1,50	0,75~1,50	0,75~1,50
Observación		-	F1, F2	F1, F2	F1, F2
Tipo de					
Refrigerante		-	R410A (gas fluorado de efecto invernadero, GWP=2088)		
Método de control¹		-	EEV NO INCLUIDA	EEV NO INCLUIDA	EEV NO INCLUIDA
Sonido					
Presión sonora²	(A/M/B)	dB(A)	31/30/27/26 (WindFree™)	34/32/30/27 (WindFree™)	34/33/32/26 (WindFree™)
Potencia sonora	Enfriamiento	dB(A)	50	51	52
Dimensiones					
Peso neto		kg	8,5	8,5	9,0
Dimensiones netas (ancho x alto x prof.)		mm	820 x 299 x 215	820 x 299 x 215	820 x 299 x 215
Filtro de aire			Easy Filter Plus	Filtro de larga duración	Filtro de larga duración

Controles

NUEVO



Control remoto inalámbrico

Control remoto inalámbrico

Control táctil

Control remoto por cable

Kit Wi-Fi

AR-CH01E

AR-EH03E

MWR-SH11N

MWR-WG01*N

MIM-H04EN

¹ El kit EEV es necesario para controlar el flujo de refrigerante en WindFree™ Deluxe (EEV no incluida); pida el kit EEV por separado.

² El nivel de presión sonora se ha obtenido en una cámara anecoica. El nivel de presión sonora es un valor relativo que depende de la distancia y el entorno acústico. El nivel de presión sonora puede variar en función de las condiciones de funcionamiento.



AM036TNADKH/EU	AM045TNADKH/EU	AM056TNADKH/EU	AM071TNADKH/EU	AM082TNADKH/EU
1Φ, 2, 220~240 V, 50/60 Hz	1Φ, 2, 220~240 V, 50/60 Hz	1Φ, 2, 220~240 V, 50/60 Hz	1Φ, 2, 220~240 V, 50/60 Hz	1Φ, 2, 220~240 V, 50/60 Hz
3,6	4,5	5,6	6,8	8,2
4,0	5,0	6,3	7,0	8,5
37	40	52	60	65
37	40	52	60	65
0,25	0,27	0,35	0,40	0,43
0,25	0,27	0,35	0,40	0,43
0,3	0,3	0,4	0,5	0,5
15	15	15	15	15
Ventilador de flujo cruzado	Ventilador de flujo cruzado	Ventilador de flujo cruzado	Ventilador de flujo cruzado	Ventilador de flujo cruzado
27 x 1	27 x 1	27 x 1	27 x 1	27 x 1
10,3/9,1/8,3	12,5/11,4/10,5	15,7/13,8/12,0	16,8/15,0/13,2	17,5/15,6/13,8
171,7/151,7/138,3	208,3/190,0/175,0	261,7/230,0/200,0	280,0/250,0/220,0	291,7/260,0/230,0
6,35	6,35	6,35	9,52	9,52
1/4	1/4	1/4	3/8	3/8
12,70	12,70	12,70	15,88	15,88
1/2	1/2	1/2	5/8	5/8
MANGUERA INT. 18	MANGUERA INT. 18	MANGUERA INT. 18	MANGUERA INT. 18	MANGUERA INT. 18
1,5/2,5	1,5/2,5	1,5/2,5	1,5/2,5	1,5/2,5
0,75~1,50	0,75~1,50	0,75~1,50	0,75~1,50	0,75~1,50
F1, F2	F1, F2	F1, F2	F1, F2	F1, F2
R410A (gas fluorado de efecto invernadero, GWP=2088)				
EEV NO INCLUIDA	EEV NO INCLUIDA	EEV NO INCLUIDA	EEV NO INCLUIDA	EEV NO INCLUIDA
40/36/34/26 (WindFree™)	37/34/33/29 (WindFree™)	40/37/34/29 (WindFree™)	43/40/37/29 (WindFree™)	46/45/43/30 (WindFree™)
56	55	58	62	64
9,0	11,5	11,5	11,5	12,5
820 x 299 x 215	1055 x 299 x 215	1055 x 299 x 215	1055 x 299 x 215	1055 x 299 x 215
Filtro de larga duración	Filtro de larga duración	Filtro de larga duración	Filtro de larga duración	Filtro de larga duración

Accesorios



Sensor de temperatura externa

MRW-TA



Kit EEV1 Interior

MEV-***SA



Kit EEV2 Interior

MXD-E24/32K***A



Kit EEV3 Interior

MXD-E24/32K***A

Especificaciones

Universal Montaje en pared MAX

- Ventilador de flujo cruzado accionado por un solo motor BLDC.
- Sensor de detección de fugas de refrigerante R32 incorporado.
- Control Wi-Fi con SmartThings a través del smartphone.
- El aire de retorno se filtra mediante un prefiltro, que se puede extraer y lavar fácilmente.
- Kit Wi-Fi Single incorporado (MIM-H14EN).
- La rejilla motorizada permite el cambio automático del caudal de aire al dirigirlo hacia arriba y hacia abajo.
- La paleta manual ajustable permite a los usuarios modificar el caudal de aire lateralmente (de izquierda a derecha).



Modelo			AM093DNQDKG/EU
Alimentación		Φ , n.º, V, Hz	1 Φ , 2, 220–240 V, 50/60 Hz
Rendimiento			
Capacidad	Enfriamiento	kW	9,3
	Calor	kW	9,8
Potencia			
Consumo	Enfriamiento	W	66
	Calor	W	76
Intensidad nominal	Enfriamiento	A	0,47
	Calor	A	0,54
Corriente	Máxima corriente de consumo	A	0,68
	Máximo fusible admisible	A	15
Ventilador			
Tipo	-		
		Ventilador de flujo cruzado	
Número de ventiladores			ea
		1	
Caudal de aire	A/M/B	m ³ /min	23/20/17
		l/s	383/333/283
Motor del ventilador			
Tipo	-		
		Motor BLDC	
Potencia x n			W
		58 x 1	
Conexiones de tuberías			
Tubería de líquido			\emptyset , mm
			9,52
Tubería de gas			\emptyset , pulgadas
			3/8
Tubería de gas			\emptyset , mm
			15,88
Tubería de gas			\emptyset , pulgadas
			5/8
Tubería de desagüe			\emptyset , mm
		MANGUERA INT. 18	
Conexiones de cableado			
Comunicación	Mín.	mm ²	0,75
	Observación	-	F1, F2
Tipo de			
Refrigerante	-		
		R32 (gas fluorado de efecto invernadero, PCA=675)	
Válvula de expansión electrónica	-		
		EEV INCLUIDA	
Sonido			
Presión sonora ¹	A/M/B	dB(A)	49/46/42
Potencia sonora	Enfriamiento	dB(A)	66
Dimensiones			
Peso neto			kg
		18,5	
Dimensiones netas (ancho x alto x prof.)			mm
		1280 x 345 x 253	

Controles



Control táctil

MWR-SH11N



Control remoto por cable

MWR-WG01*N



Kit Wi-Fi

MIM-H04EN



Sensor de temperatura externa

MRW-TA

Accesorios

* Las unidades interiores universales, el controlador universal y los accesorios universales pueden instalarse tanto con unidades exteriores DVM R410A como DVM R32.

¹ El nivel de presión sonora se ha obtenido en una cámara anecoica. El nivel de presión sonora es un valor relativo que depende de la distancia y el entorno acústico. El nivel de presión sonora puede variar en función de las condiciones de funcionamiento.



DVM Hydrokit

Rendimiento

La unidad Samsung DVM Hydrokit ofrece una solución única de enfriamiento, calentamiento y agua caliente que es eficiente y, al mismo tiempo, fácil de gestionar.

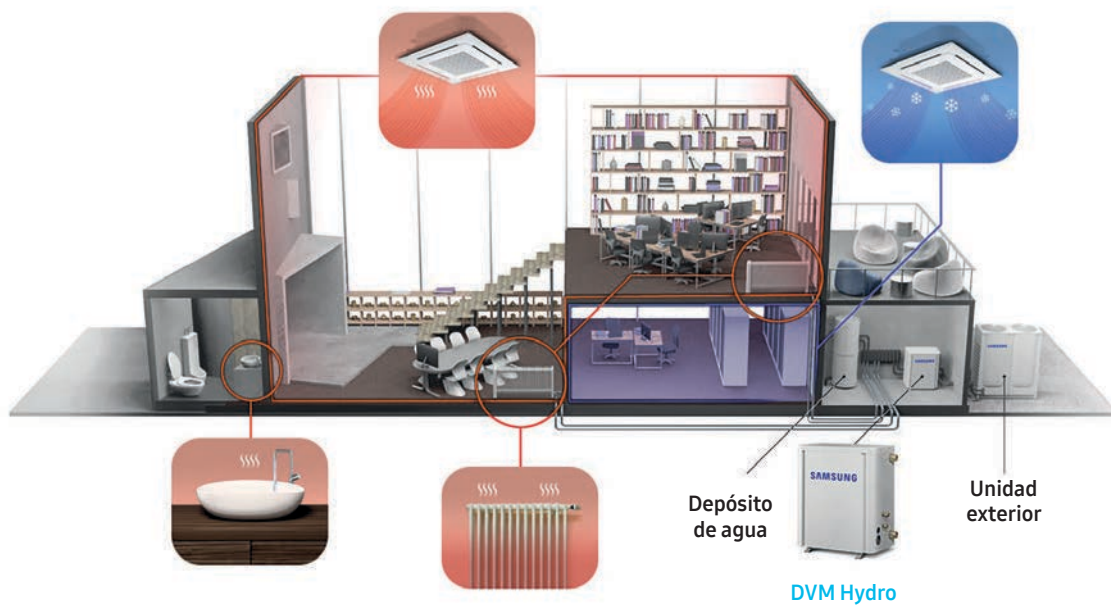

Una solución integrada en un solo sistema

El sistema DVM Hydro es compatible con todas las unidades exteriores DVM S Mini R32 y DVM S2 y se puede incorporar para crear una solución única e integrada de enfriamiento, calentamiento y agua caliente que sea fácil de gestionar. De este modo, se garantiza la eficiencia necesaria para adaptarse a diversas demandas, lo que genera un ahorro sustancial de energía y costes gracias a su tecnología de bomba de calor de alta eficiencia.



2 tipos, con distintas necesidades de agua caliente

Existen dos tipos de DVM Hydro disponibles. El DVM Hydro HE ofrece agua a una temperatura intermedia de 50 °C, mientras que el DVM Hydro HT, con su tecnología avanzada de doble compresión, genera agua mucho más caliente, a 80 °C. La solución ideal para satisfacer las necesidades de distintos lugares.



Sistema de control integrado

El DVM Hydro se puede gestionar de forma independiente o central, junto con diversos sistemas Samsung DVM. Para su uso independiente o en lugares individuales, tiene su propio sistema de control o, con el controlador del DVM S, se puede integrar en diversos sistemas DVM, por ejemplo para agua y aire, y gestionarse de manera centralizada.

Conexión sencilla y fácil para un control externo

El DVM Hydro se instala de forma muy fácil y rápida y se puede utilizar para varias finalidades diferentes. Incluye una variedad de conexiones para diversos dispositivos externos de entrada y salida, como sensores de depósitos, calentadores de refuerzo, válvulas de 2 y 3 vías y termostatos ambientales.

Instalación y control

El Samsung DVM Hydro es fácil de instalar y conectar a una variedad de dispositivos. Además, se puede controlar de manera independiente o centralizada.

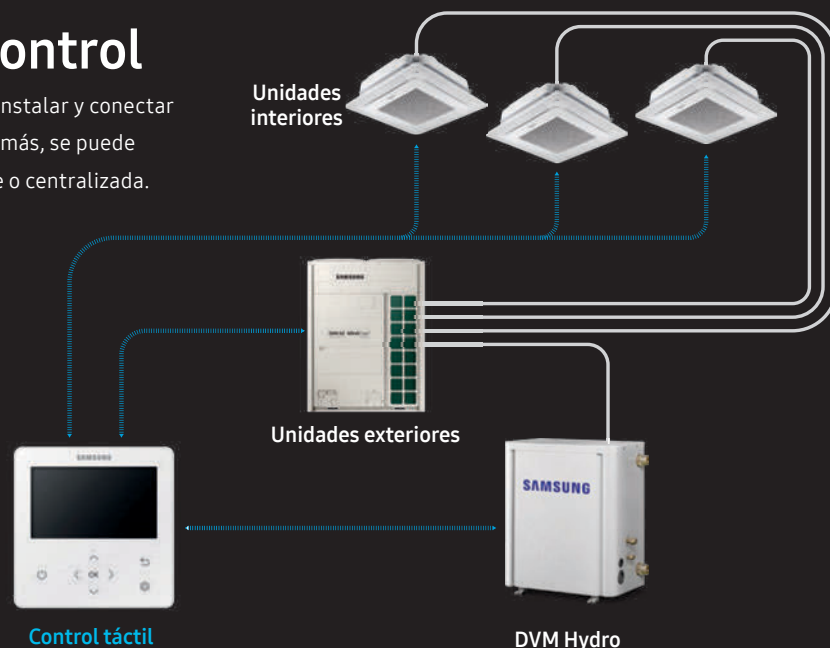

Especificaciones

Hydrokit (R410A)

- Producción de agua caliente a baja temperatura y agua fría.
- Producción de agua caliente a una temperatura máxima de 50 °C/80 °C (modelos HT).
- Control bidireccional: control de la temperatura de salida del agua y de la temperatura ambiente.
- Conexión a radiadores de baja temperatura y baterías de agua AHU (UTA).
- Producción de agua caliente para uso doméstico.
- Se puede conectar a sistemas de recuperación de calor DVM S (excluyendo el hydro kit de 50 kW).



Modelo (Alta eficiencia)			AM160FNBDEH/EU	AM320FNBDEH/EU	AM500FNBDEH/EU
Alimentación		Φ, n.º, V, Hz	1Φ, 2, 220-240 V, 50 Hz	1Φ, 2, 220-240 V, 50 Hz	1Φ, 2, 220-240 V, 50 Hz
Rendimiento					
Capacidad (Nominal)	Enfriamiento	kW	14,0	28,0	44,8
	Calor	kW	16,0	31,5	50,4
Potencia					
Consumo (nominal)	Enfriamiento	W	10	10	10
	Calor	W	10	10	10
Intensidad nominal	Enfriamiento	A	0,05	0,05	0,05
	Calor	A	0,05	0,05	0,05
Máxima corriente de consumo (incluido el contacto externo)		A	2,2	2,2	2,2
Máximo fusible admisible		A	2,75	2,75	2,75
Intercambiador de calor					
Tipo		-	PHE	PHE	PHE
Cantidad		ea	1	1	1
Tamaño de tubería		Ø, pulgadas	PT1 (25 A)	PT1 (25 A)	PT1 1/4 (32 A)
Caudal de agua		l/min	48	92	150
Interruptor de caudal		l/min	20	30	50
Conexiones de tuberías					
Tubería de líquido		Ø, mm	9,52	9,52	12,70
		Ø, pulgadas	3/8	3/8	1/2
Tubería de gas		Ø, mm	15,88	22,20	28,58
		Ø, pulgadas	5/8	7/8	1 1/8
Cableado de alimentación					
Cable de alimentación (L<10 m, instalación individual)		mm ²	2,5	2,5	2,5
Cable de transmisión		mm ²	0,75-1,50	0,75-1,50	0,75-1,50
Tipo de					
Refrigerante		-	R410A (gas fluorado de efecto invernadero, GWP=2088)		
Método de control		-	EEV	EEV	EEV
Sonido					
Presión sonora ¹		dB(A)	27	28	31
Potencia sonora		dB(A)	54	56	59
Dimensiones					
Peso neto		kg	29,0	33,0	40,0
Dimensiones netas (ancho x alto x prof.)		mm	518 x 627 x 330	518 x 627 x 330	518 x 627 x 330
de funcionamiento					
Ambiente	Enfriamiento	°C	-5,0-48,0	-5,0-48,0	-5,0-48,0
	Calor	°C	-20,0-35,0	-20,0-35,0	-20,0-35,0
	Agua caliente (enfriamiento principal, HR)	°C	-20,0-35,0 (43,0)	-20,0-35,0 (43,0)	-20,0-35,0 (43,0)
Agua saliente	Enfriamiento	°C	5,0-30,0	5,0-30,0	5,0-30,0
	Calor	°C	20,0-50,0	20,0-50,0	20,0-50,0

Accesorios



Control remoto por cable

Control remoto por cable

MWR-WW00N

MWR-WG01*N

¹ El nivel de presión sonora se ha obtenido en una cámara anecoica. El nivel de presión sonora es un valor relativo que depende de la distancia y el entorno acústico. El nivel de presión sonora puede variar en función de las condiciones de funcionamiento.



Modelo (Alta temperatura)			AM160TNBFEB/EU	AM160TNBFGB/EU	AM250TNBFEB/EU	AM250TNBFGB/EU
Alimentación	Φ, n.º, V, Hz		1Φ, 2, 220-240 V, 50 Hz	3Φ, 4, 380-415 V, 50 Hz	1Φ, 2, 220-240 V, 50 Hz	3Φ, 4, 380-415 V, 50 Hz
Rendimiento						
Capacidad (Nominal)	Enfriamiento	kW	-	-	-	-
	Calor	kW	16	16	25	25
Potencia						
Consumo (nominal)	Enfriamiento	W	-	-	-	-
	Calor	W	3,1	3,1	5,0	5,0
Intensidad nominal	Enfriamiento	A	-	-	-	-
	Calor	A	14,30	4,85	23,10	7,85
Máxima corriente de consumo (incluido el contacto externo)		A	18,0	16,1	30,0	16,1
Máximo fusible admisible		A	25	20	40	20
Intercambiador de calor						
Tipo		-	PHE	PHE	PHE	PHE
Cantidad		ea	2	2	2	2
Tamaño de tubería		Ø, pulgadas	PT1 (25 A)	PT1 (25 A)	PT1 (25 A)	PT1 (25 A)
Caudal de agua		l/min	23	23	36	36
Interruptor de caudal		l/min	12	12	12	12
Conexiones de tuberías						
Tubería de líquido	Ø, mm		9,52	9,52	9,52	9,52
	Ø, pulgadas		3/8	3/8	3/8	3/8
Tubería de gas	Ø, mm		15,88	15,88	15,88	15,88
	Ø, pulgadas		5/8	5/8	5/8	5/8
Cableado de alimentación						
Cable de alimentación (L<10 m, instalación individual)		mm ²	4	2,5	4	2,5
Cable de transmisión		mm ²	0,75-1,50	0,75-1,50	0,75-1,50	0,75-1,50
Tipo de						
Refrigerante		-	R134A (gas fluorado de efecto invernadero, GWP=1430)			
Método de control		-	EEV	EEV	EEV	EEV
Carga de fábrica		kg/tCO ₂ e	2,15/3,07	2,15/3,07	2,15/3,07	2,15/3,07
Sonido						
Presión sonora ¹		dB(A)	42	42	42	42
Potencia sonora		dB(A)	60	60	61	61
Dimensiones						
Peso neto		kg	105,0	103,5	105,0	103,5
Dimensiones netas (ancho x alto x prof.)		mm	518 x 1210 x 330	518 x 1210 x 330	518 x 1210 x 330	518 x 1210 x 330
Intervalo de temperatura operativa						
Ambiente	Enfriamiento	°C	-	-	-	-
	Calor	°C	-20-43	-20-43	-20-43	-20-43
	Agua caliente (enfriamiento principal, recuperación de calor (HR))	°C	-20-43	-20-43	-20-43	-20-43
Agua saliente	Calor	°C	25-80	25-80	25-80	25-80

Especificaciones

Unidad de control de modo (MCU, R410A)

- Permite que el modelo DVM de recuperación de calor caliente y enfríe simultáneamente.



Modelo		MCU-R4NEKON	MCU-S6NEK3N
Tipo		Intercambiador de HR	CAJA DE RECUPERACIÓN
Alimentación	Φ, n.º, V, Hz	1Φ, 220-240 V, 50/60 Hz	1Φ, 220-240 V, 50/60 Hz
Modo	-	Recuperación de calor	Recuperación de calor
Número máx. de unidades interiores	ea	12	18
Máx. de unidades interiores por puerto	ea	3	3
Número de puertos	ea	4	6
Capacidad máx. de las unidades interiores	kW	22,4	22,4
Capacidad máx. de las unidades interiores por puerto	kW	5,6	5,6
Junta en Y	kW	14,0	14,0
Tipo de			
Carga refrigerante adicional	kg/unidad	0,5	0,5
Conexiones de tuberías			
Unidad exterior - Tubería de líquido	Ø, mm	9,52	9,52
	Ø, pulgadas	3/8	3/8
Tubería de gas (baja presión)	Ø, mm	19,05	19,05
	Ø, pulgadas	3/4	3/4
Tubería de gas (alta presión)	Ø, mm	15,88	15,88
	Ø, pulgadas	5/8	5/8
Unidad interior - Tubería de líquido	Ø, mm	6,35	6,35
	Ø, pulgadas	1/4	1/4
Tubería de gas	Ø, mm	12,70	12,70
	Ø, pulgadas	1/2	1/2
Dimensiones externas			
Peso neto	kg	21,3	24,3
Dimensiones netas (ancho x alto x prof.)	mm	728 x 199 x 469	728 x 199 x 469
de temperatura de funcionamiento			
Enfriamiento	°C	-5-48	-5-48
Calor	°C	-25-26	-25-26



Modelo			MCU-S1NEK1N	MCU-S2NEK2N	MCU-S4NEK3N	MCU-S6NEK2N	MCU-S8NEK1N	MCU-S12NEK1N	
Alimentación		Φ, n.º, V, Hz	1Φ, 2, 220-240 V, 50 Hz, 1Φ, 2, 208-230 V, 60 Hz						
Potencia									
Consumo (nominal)	Enfriamiento	W	19	25	40	55	80	110	
	Calor	W	19	25	40	55	80	110	
Intensidad nominal	Enfriamiento	A	0,20	0,20	0,20	0,30	0,40	0,60	
	Calor	A	0,20	0,20	0,20	0,30	0,40	0,60	
Máxima corriente de consumo		A	2,0	2,0	2,0	2,0	2,0	2,0	
Máximo fusible admisible (MOP)		A	15,0	15,0	15,0	15,0	15,0	15,0	
Número máx. de unidades interiores conectables		ea	8	16	32	32	64	64	
Número máx. de unidades interiores conectables por rama		ea	8	8	8	8	8	8	
Número de ramas		ea	1	2	4	6	8	12	
Capacidad máx. de las unidades interiores conectables		kW	16,0	32,0	61,6	61,6	85,0	85,0	
Capacidad máx. de las unidades interiores conectables por rama		kW	16,0	16,0	16,0	16,0	16,0	16,0	
Junta en Y		kW	-	32,0	32,0	32,0	32,0	32,0	
Cableado de alimentación									
Cable de alimentación		mm ²	2,5	2,5	2,5	2,5	2,5	2,5	
Cable de transmisión		mm ²	0,75-1,50	0,75-1,50	0,75-1,50	0,75-1,50	0,75-1,50	0,75-1,50	
Presión sonora									
Funcionamiento estable en frío		dB(A)	33	34	36	36	38	38	
Cambio de modo de calor a frío		-	50	50	50	50	50	50	
Carga refrigerante adicional		kg/unidad	0,5	0,5	0,5	0,5	1,0	1,0	
Conexiones de tuberías									
Unidad exterior	Tubería de líquido	Ø, mm	9,52	15,88	15,88	15,88	15,88	15,88	
		Ø, pulgadas	3/8	5/8	5/8	5/8	5/8	5/8	
	Tubería de gas	Ø, mm	22,22	28,58	28,58	28,58	28,58	28,58	
		Ø, pulgadas	7/8	1 1/8	1 1/8	1 1/8	1 1/8	1 1/8	
	Gas de salida	Ø, mm	19,05	28,58	28,58	28,58	28,58	28,58	
		Ø, pulgadas	3/8	1 1/8	1 1/8	1 1/8	1 1/8	1 1/8	
Unidad interior	Tubería de líquido	Ø, mm	9,52	9,52	9,52	9,52	9,52	9,52	
		Ø, pulgadas	3/8	3/8	3/8	3/8	3/8	3/8	
	Tubería de gas	Ø, mm	15,88	15,88	15,88	15,88	15,88	15,88	
		Ø, pulgadas	5/8	5/8	5/8	5/8	5/8	5/8	
	Dimensiones externas								
	Peso neto		kg	11,0	21,0	24,5	28,5	88,6	101,9
Dimensiones netas (ancho x alto x prof.)		mm	338 x 199 x 409	728 x 199 x 469	728 x 199 x 469	728 x 199 x 469	980 x 298 x 469	980 x 298 x 469	
Límite de funcionamiento									
Enfriamiento		°C (°F)	-15-48 (5-118,4)	-15-48 (5-118,4)	-15-48 (5-118,4)	-15-48 (5-118,4)	-15-48 (5-118,4)	-15-48 (5-118,4)	
Calor		°C (°F)	-25-24 (-13-75,2)	-25-24 (-13-75,2)	-25-24 (-13-75,2)	-25-24 (-13-75,2)	-25-24 (-13-75,2)	-25-24 (-13-75,2)	



Especificaciones

Kit AHU (UTA) para unidad exterior (R410A)

- Ofrece las ventajas de los sistemas AHU (UTA) y DVM al mismo tiempo.
- Sistema de climatización centralizado.
- El kit AHU (UTA) puede ofrecer enfriamiento o calor en un solo paquete.



Modelo			Kit AHU (UTA)		
			MXD-K025AN	MXD-K050AN	MXD-K075AN
Conectable a exterior			HP/HR	HP/HR	HP/HR
Alimentación		Φ , n.º, V, Hz	1 Φ , 2, 220-240 V, 50/60 Hz	1 Φ , 2, 220-240 V, 50/60 Hz	1 Φ , 2, 220-240 V, 50/60 Hz
Recomendación de diseño					
Capacidad de la AHU (UTA)	Máx.	kW	8,8	17,5	24,9
		MBH	30	60	85
	Mín.	kW	6,3	12,6	18,9
		MBH	21,6	43,2	64,8
Volumen del intercambiador de calor interno de la AHU (UTA)	Máx.	cm ³	2.000	4.000	6.000
	Mín.	cm ³	1.200	2.400	4.100
Conexiones de tuberías (kit EEV)					
Tubería de alta presión de la unidad exterior	\emptyset , mm		9,52	9,52	9,52
	\emptyset , pulgadas		3/8	3/8	3/8
Tubería de alta presión a la AHU (UTA)	\emptyset , mm		9,52	9,52	9,52
	\emptyset , pulgadas		3/8	3/8	3/8
Sensor					
EVA. INT.	Tipo/ ϕ		103HW/6 ϕ	103HW/6 ϕ	103HW/6 ϕ
	m/mm ²		10 m/2*0,75 mm ²	10 m/2*0,75 mm ²	10 m/2*0,75 mm ²
EVA. EXT.	Tipo/ ϕ		103HW/7 ϕ	103HW/7 ϕ	103HW/7 ϕ
	m/mm ²		10 m/2*0,75 mm ²	10 m/2*0,75 mm ²	10 m/2*0,75 mm ²
Habitación	Tipo/ ϕ		103HW/Moulding	103HW/Moulding	103HW/Moulding
	m/mm ²		10 m/2*0,75 mm ²	10 m/2*0,75 mm ²	10 m/2*0,75 mm ²
Salida	Tipo/ ϕ		103HW/7 ϕ	103HW/7 ϕ	103HW/7 ϕ
	m/mm ²		10 m/2*0,75 mm ²	10 m/2*0,75 mm ²	10 m/2*0,75 mm ²
Tipo de					
Refrigerante		-	R410A (gas fluorado de efecto invernadero, GWP=2088)		
Kit EEV					
Refrigerante		-	INCLUIDA	INCLUIDA	INCLUIDA
Longitud del cable de la EEV	m		2	2	7
	pies		6,6	6,6	23,0
Dimensiones externas					
Kit EEV	(Ancho x alto x prof.)	mm	415 x 102 x 170	415 x 102 x 170	415 x 102 x 170
Caja de control	(Ancho x alto x prof.)	mm	380 x 130 x 280	380 x 130 x 280	380 x 130 x 280

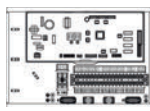

	Kit AHU (UTA)	Kit de control	Kit EEV (Opcional)
	MXD-K100AN	MCM-D201N	MXD-A64K100E
	HP/HR	HP	HP
	1Φ, 2, 220-240 V, 50/60 Hz	1Φ, 2, 220-240 V, 50/60 Hz	-
	35,0	35,0/70,0/105,0/140,0	35,0
	120	119/239/358/478	119
	25,2	25,2/50,4/75,6/100,8	25,2
	86,4	86,4/172,8/259,2/345,6	86,4
	8.000	8000/16 000/24 000/32 000	8.000
	6.100	6100/12 200/18 300/24 400	6.100
	9,52	-	12,70
	3/8	-	1/2
	9,52	-	12,70
	3/8	-	1/2
	103HW/6Φ	103HW/6Φ	-
	10 m/2*0,75 mm ²	7 m/2*0,75 mm ²	-
	103HW/7Φ	103HW/7Φ	-
	10 m/2*0,75 mm ²	7 m/2*0,75 mm ²	-
	103HW/Moulding	Alimentación sobre el terreno de PT1000Ω/4-20 mA	-
	10 m/2*0,75 mm ²	-	-
	103HW/7Φ	Alimentación sobre el terreno de PT1000Ω/4-20 mA	-
	10 m/2*0,75 mm ²	-	-
	R410A (gas fluorado de efecto invernadero, GWP=2088)		
	INCLUIDA	NO INCLUIDO	-
	7	-	7
	23,0	-	23,0
	415 x 102 x 170	-	Accesorio para el MCM-D201N, pedido por separado (1 por 10 hp)
	380 x 130 x 280	385 x 53 x 275	-

Planos técnicos

Bomba de calor DVM S Mini

AM040DXMDKG/EU, AM050DXMDKG/EU, AM060DXMDKG/EU, AM040DXMDNG/EU, AM050DXMDNG/EU, AM060DXMDNG/EU

Unidades: mm
[pulgadas]

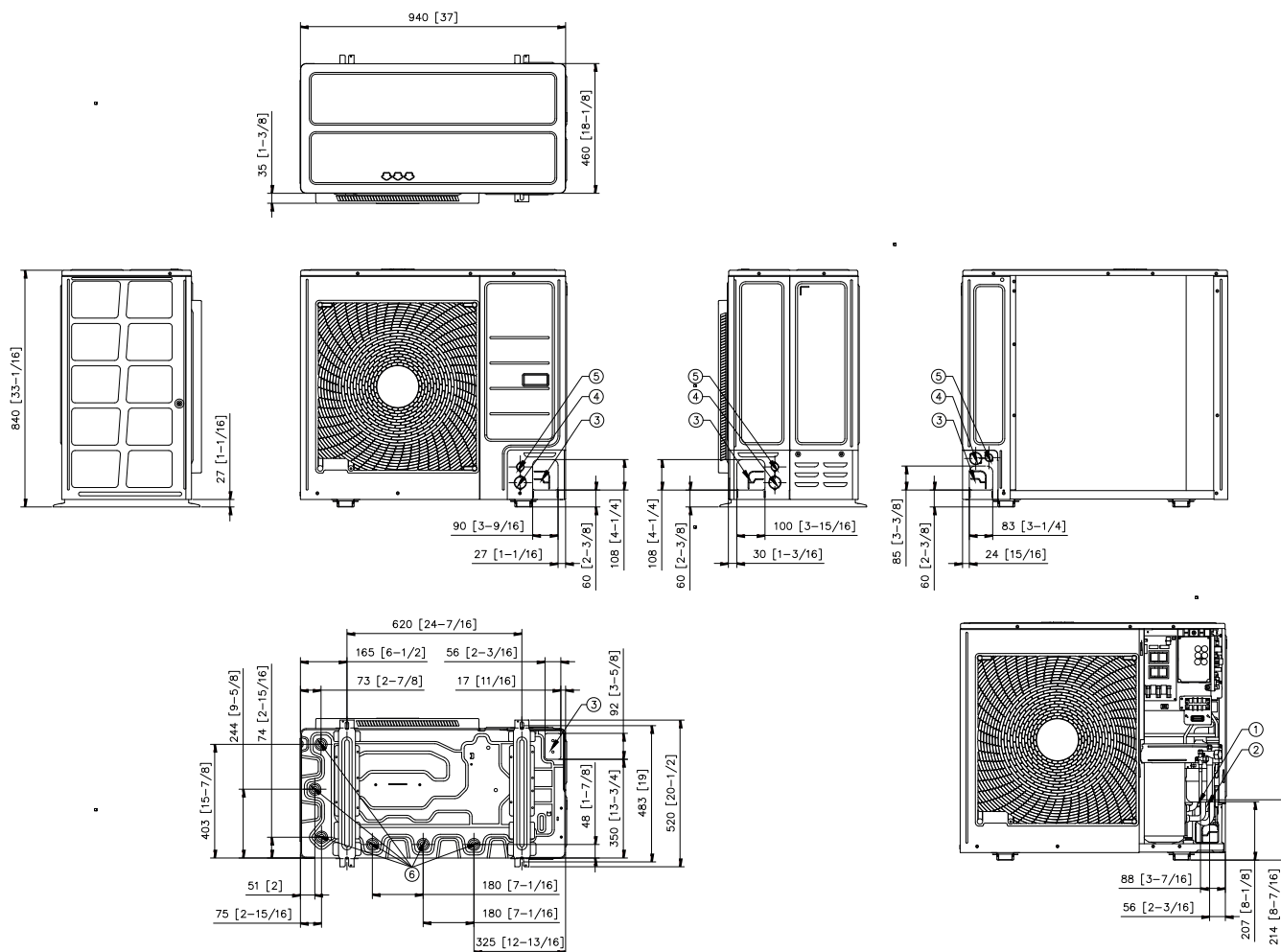

N.º	Nombre	Descripción	
		AM040DXMD*G/EU, AM050DXMD*G/EU	AM060DXMD*G/EU
1	Tubería de refrigerante de líquido	Ø9,52 (Ø3/8)	
2	Tubería de refrigerante de gas	Ø15,88 (Ø5/8)	Ø19,05 (Ø3/4)
3	Orificio troquelado para la entrada de la tubería	Parte delantera/lateral/trasera/inferior	
4	Canaletas de cableado de alimentación	Parte delantera/lateral/trasera, Ø34,00 (Ø1 3/8)	
5	Canaletas de cableado de comunicación	Parte delantera/lateral/trasera, Ø22,00 (Ø7/8)	
6	Agujeros de desagüe	Conectar con el tapón de desagüe incluido	

Planos Técnicos 1/2

Bomba de calor DVM S (R410A)

AM040BXMDEH/EU, AM050BXMDEH/EU

Unidades: mm
[pulgadas]

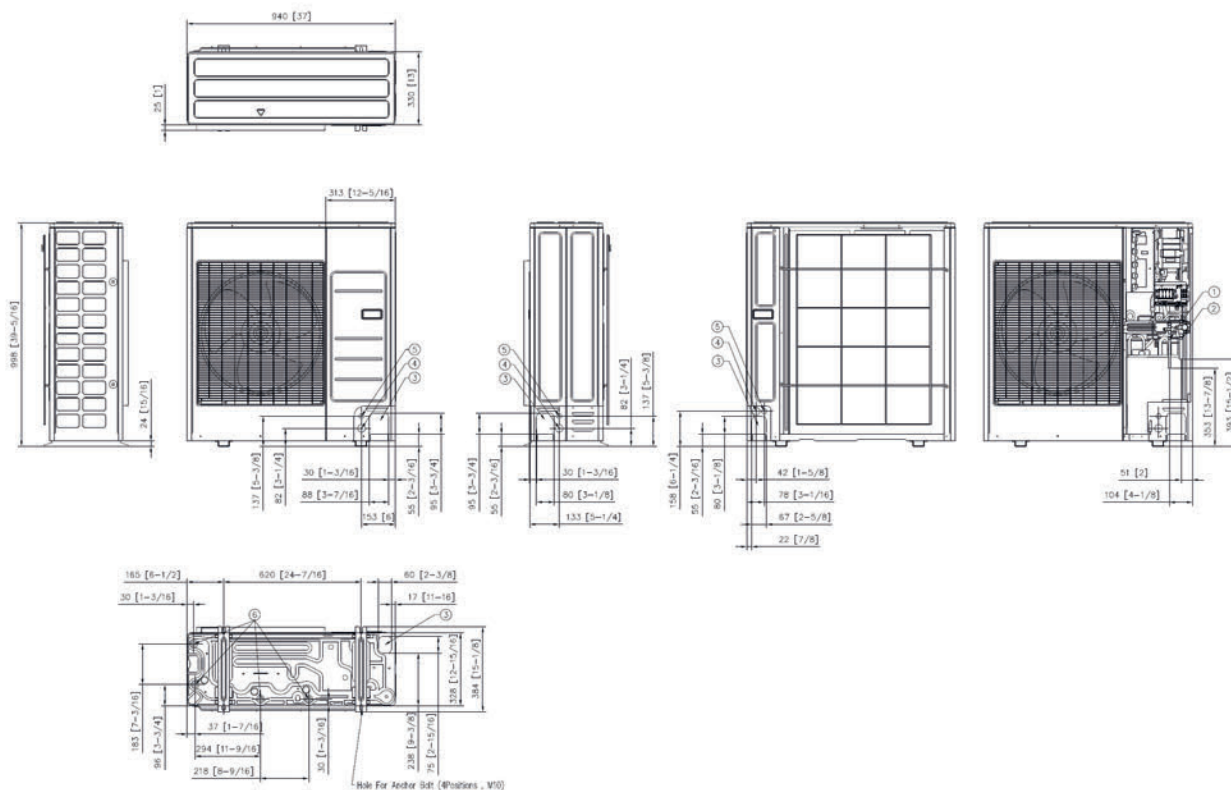

N.º	Nombre	Descripción
4/5 hp		
1	Tubería de refrigerante de líquido	Ø9,52 (Ø3/8)
2	Tubería de refrigerante de gas	Ø15,88 (Ø5/8)
3	Orificio troquelado para la entrada de la tubería	Parte delantera/lateral/trasera/inferior
4	Canaletas de cableado de alimentación	Parte delantera/lateral/trasera, Ø34,00 (Ø1 3/8)
5	Canaletas de cableado de comunicación	Parte delantera/lateral/trasera, Ø22,00 (Ø7/8)
6	Agujeros de desagüe	Conectar con el tapón de desagüe incluido

Planos técnicos 2/2

Bomba de calor DVM S (R410A)

AM080BXMMDGH/EU, AM080BXMWGH/EU

Unidades: mm
[pulgadas]

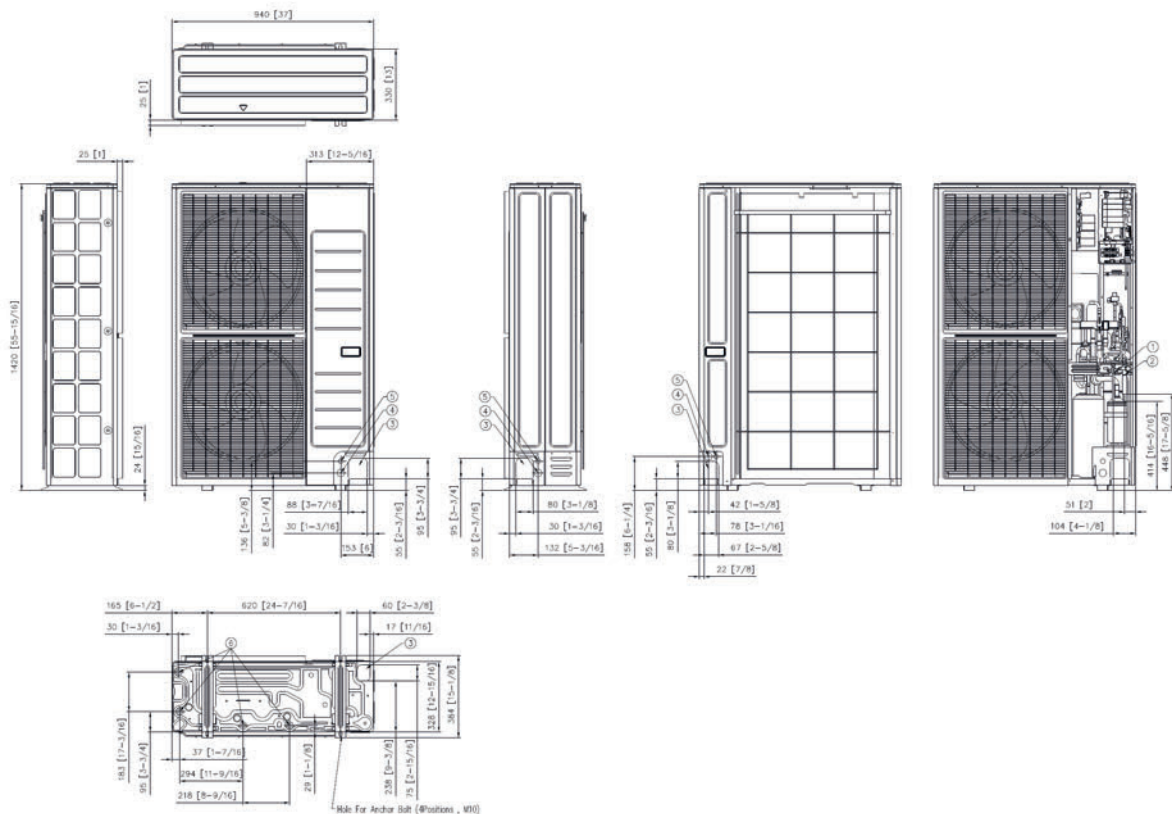

N.º	Nombre	Descripción
8 hp		
1	Tubería de refrigerante de gas	Ø19,05 (Ø3/4)
2	Tubería de refrigerante de líquido	Ø9,52 (Ø3/8)
3	Orificio troquelado para la entrada de la tubería	Parte delantera/lateral/trasera/inferior
4	Canaletas de cableado de alimentación	Parte delantera/lateral/trasera, Ø34,00 (Ø1 3/8)
5	Canaletas de cableado de comunicación	Parte delantera/lateral/trasera, Ø22,00 (Ø7/8)
6	Agujeros de desagüe	Conectar con el tapón de desagüe incluido

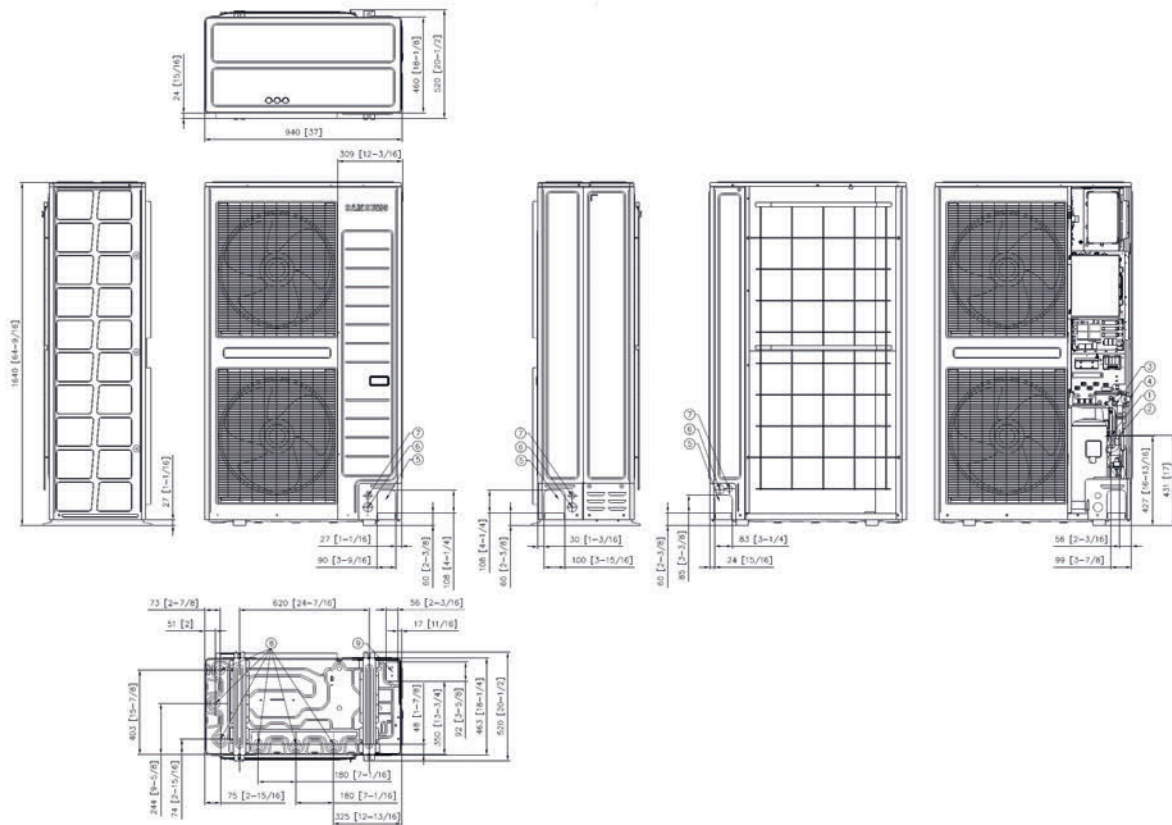

N.º	Nombre	Descripción	
		10 hp	12 hp
1	Tubería de refrigerante de líquido	Ø9,52 (Ø3/8)	Ø12,70 (Ø1/2)
2	Tubería de refrigerante de gas	Ø22,28 (Ø5/8)	Ø28,58 (Ø3/4)
3	Válvula de servicio (gas)		
4	Válvula de servicio (líquido)		
5	Orificio troquelado para la entrada de la tubería		Parte delantera/lateral/trasera
6	Canaletas de cableado de alimentación		Parte delantera/lateral/trasera, Ø44 (Ø1 3/4)
7	Canaletas de cableado de comunicación		Parte delantera/lateral/trasera, Ø28 (Ø1 1/8)
8	Agujeros de desagüe		Conectar con el tapón de desagüe incluido
9	Orificio troquelado para la entrada de la tubería		Parte inferior

Planos técnicos

Recuperación de calor DVM S (R410A) (Con kit cambiador para recuperación de calor)

AM040BXMDER/EU, AM050BXMDER/EU, AM060BXMDER/EU

Unidades: mm
[pulgadas]

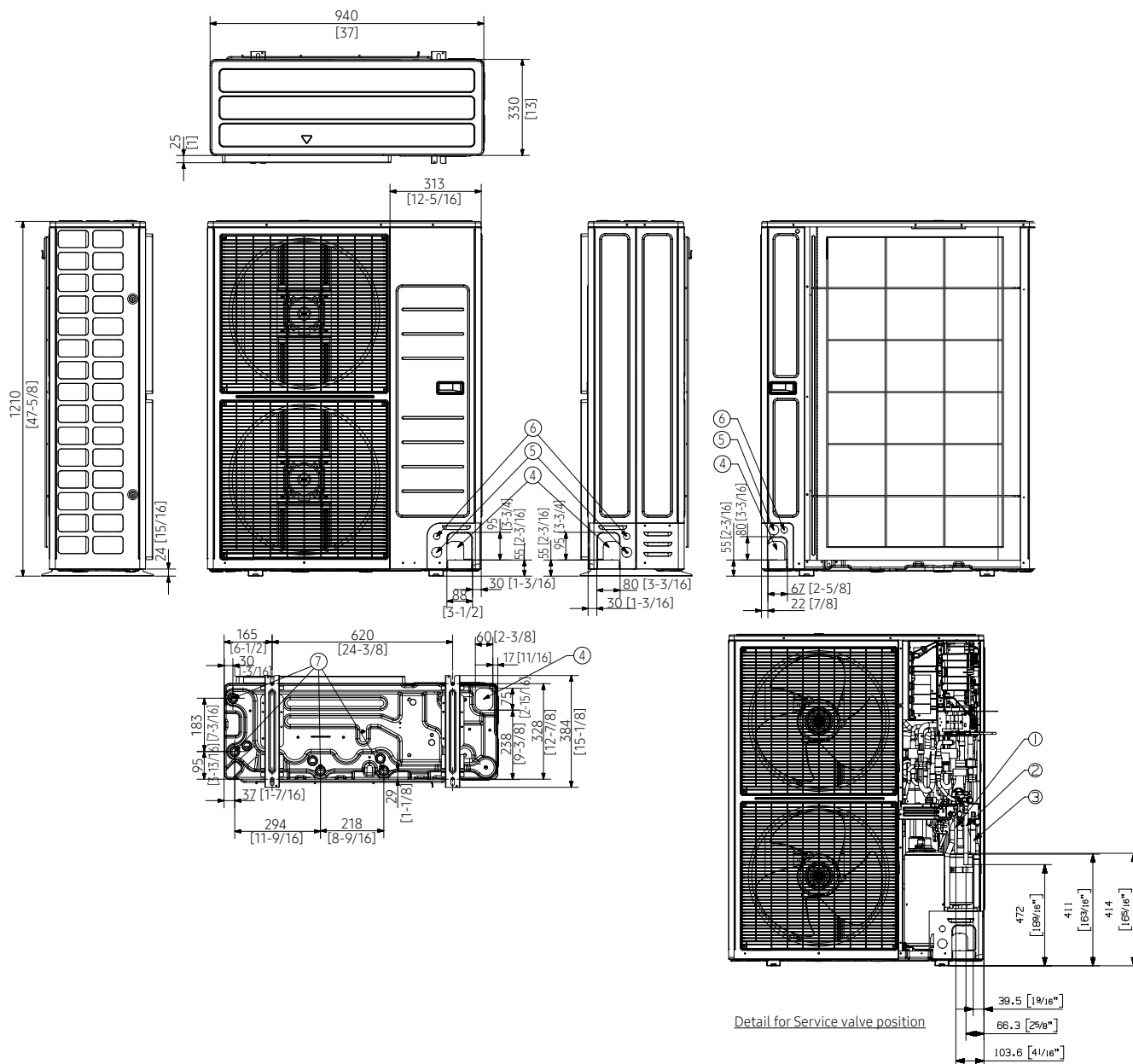

N.º	Nombre	Descripción
1	Tubería de refrigerante de líquido	Ø9,52 (Ø3/8)
2	Tubería de gas refrigerante de alta presión	Ø15,88 (Ø5/8)
3	Tubería de gas refrigerante de baja presión	Ø19,05 (Ø3/4)
4	Orificio troquelado para la entrada de la tubería	Parte delantera/lateral/trasera/inferior
5	Canaletas de cableado de alimentación	Parte delantera/lateral/trasera, Ø34,00 (Ø1 3/8)
6	Canaletas de cableado de comunicación	Parte delantera/lateral/trasera, Ø22,00 (Ø7/8)
7	Agujeros de desagüe	Conectar con el tapón de desagüe incluido



Planos técnicos

Bomba de calor DVM S2 Esencial (2 tuberías, R410A)

AM100/120/140AXVDGH/EU

Unidades: mm
[pulgadas]

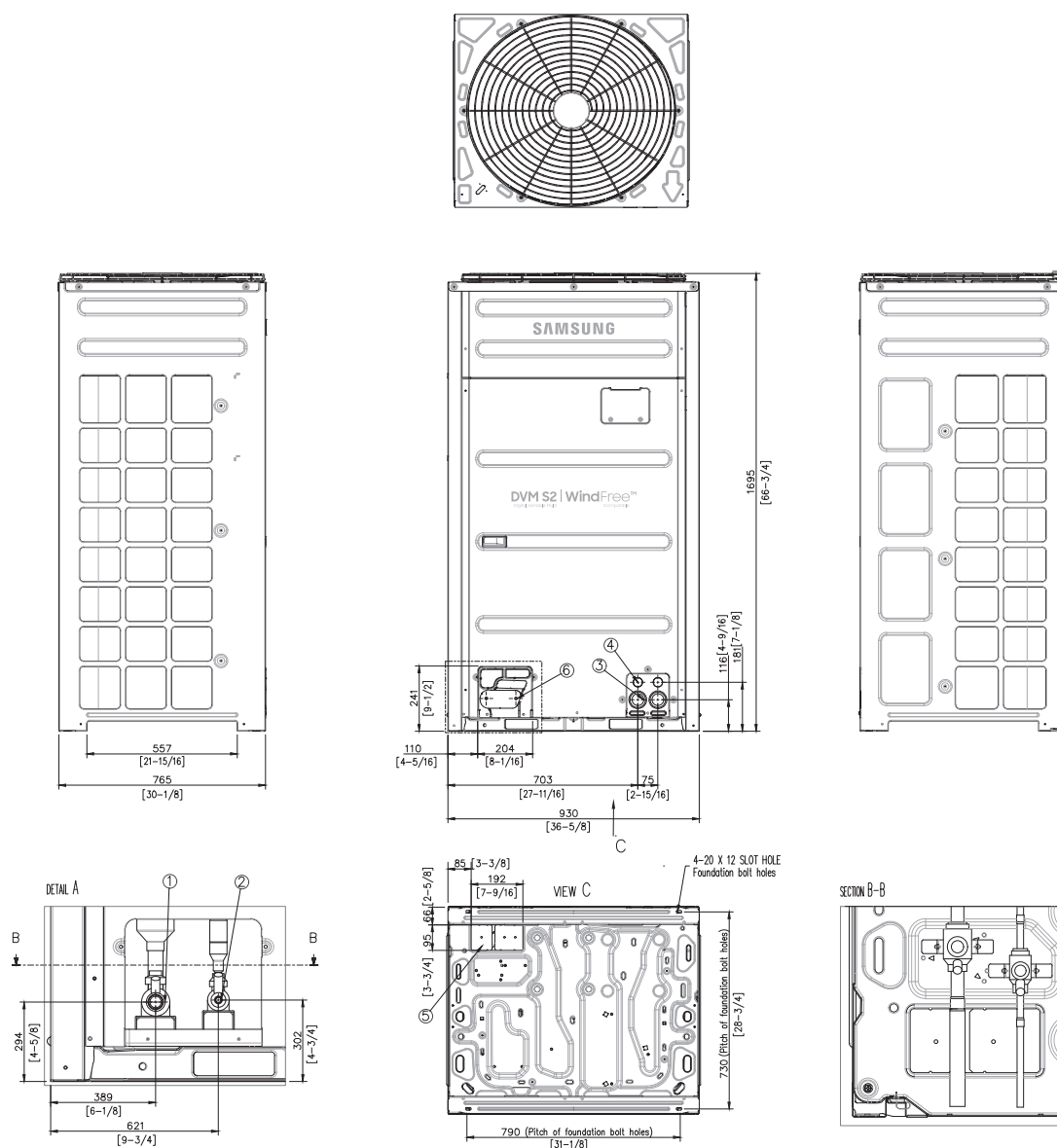

N.º	Nombre	Descripción
1	Tubería de ref. de gas	Véase la nota 4.
2	Tubería de ref. de líquido	Véase la nota 4.
3	Canaleta de cableado de alimentación	Ø44
4	Canaleta de cableado de comunicación	Ø34
5	Orificio troquelado para tubería de ref. (parte inferior)	
6	Orificio troquelado para tubería de ref. (parte delantera)	

Nota:
 1. El Detalle A y el APARTADO B-B indican la dimensión una vez fijada la tubería correspondiente.
 2. Elemento 3-6: Orificio troquelado.
 3. La Vista C muestra la dimensión del orificio troquelado (inferior).
 4. Tubería [ø, mm (pulgada)]: Unión soldada.

HP	Tubería de líquido	Tubería de gas
8	9,52 (3/8)	19,05 (3/4)
10	9,52 (3/8)	22,22 (7/8)
12	12,70 (1/2)	28,58 (1-1/8)
14	12,70 (1/2)	28,58 (1-1/8)
16	12,70 (1/2)	28,58 (1-1/8)
18	15,88 (5/8)	28,58 (1-1/8)
20	15,88 (5/8)	28,58 (1-1/8)
22	15,88 (5/8)	28,58 (1-1/8)
24	15,88 (5/8)	34,92(1-3/8)
26	19,05 (3/4)	34,92(1-3/8)

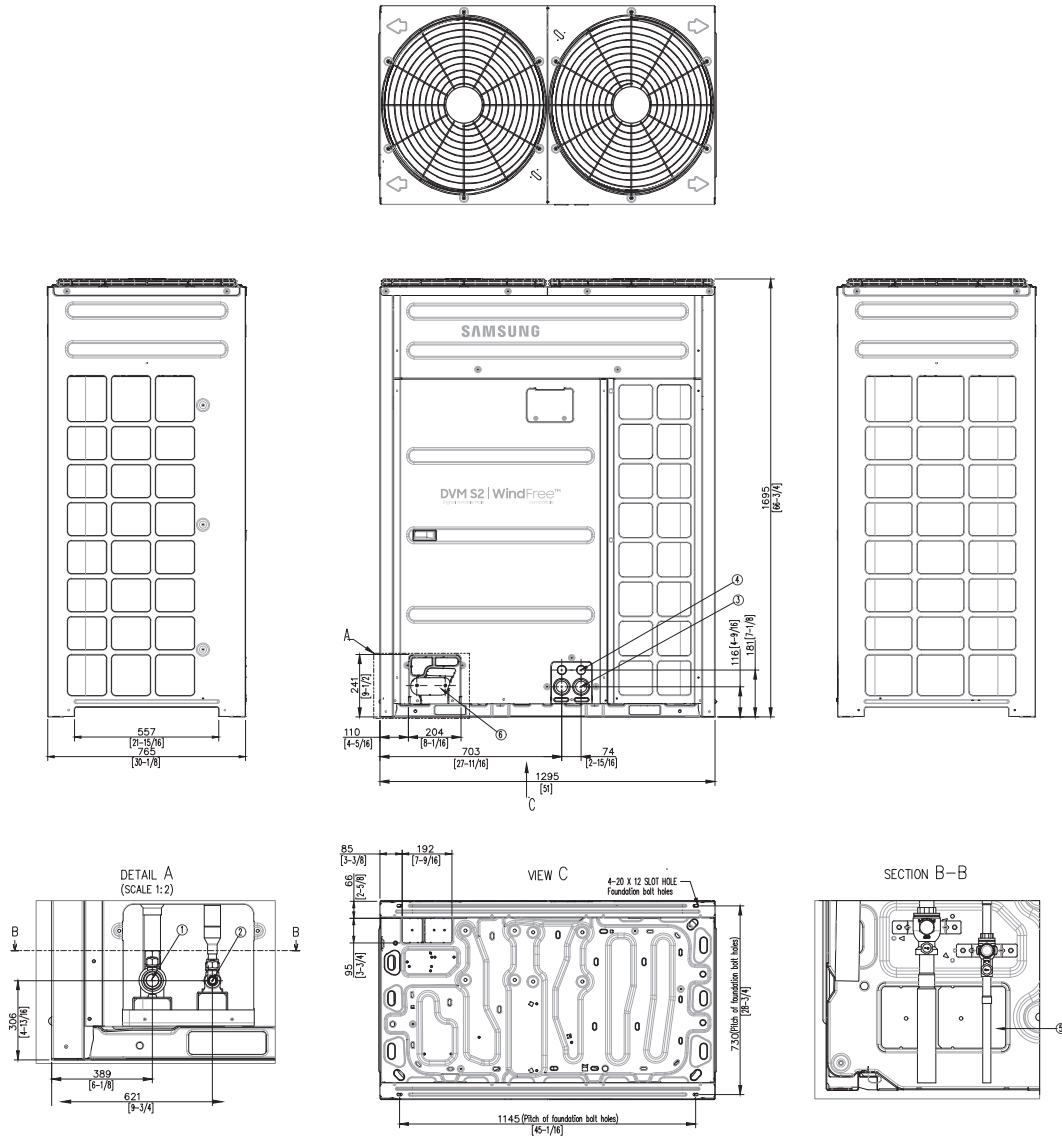

N.º	Nombre	Descripción
1	Tubería de ref. de gas	Véase la nota 4.
2	Tubería de ref. de líquido	Véase la nota 4.
3	Canaleta de cableado de alimentación	Ø44
4	Canaleta de cableado de comunicación	Ø34
5	Orificio troquelado para tubería de ref. (parte inferior)	
6	Orificio troquelado para tubería de ref. (parte delantera)	

Nota:
 1. El Detalle A y el APARTADO B-B indican la dimensión una vez fijada la tubería correspondiente.
 2. Elemento 3-6: Orificio troquelado.
 3. La Vista C muestra la dimensión del orificio troquelado (inferior).
 4. Tubería [Ø, mm (pulgada)]: Unión soldada.

HP	Tubería de líquido	Tubería de gas
8	9,52 (3/8)	19,05 (3/4)
10	9,52 (3/8)	22,22 (7/8)
12	12,70 (1/2)	28,58 (1-1/8)
14	12,70 (1/2)	28,58 (1-1/8)
16	12,70 (1/2)	28,58 (1-1/8)
18	15,88 (5/8)	28,58 (1-1/8)
20	15,88 (5/8)	28,58 (1-1/8)
22	15,88 (5/8)	28,58 (1-1/8)
24	15,88 (5/8)	34,92(1-3/8)
26	19,05 (3/4)	34,92(1-3/8)

Planos técnicos

Bomba de calor DVM S2 Estándar (2 tuberías, R410A)

AM080/100/120/140AXVAGH/EU

Unidades: mm
[pulgadas]

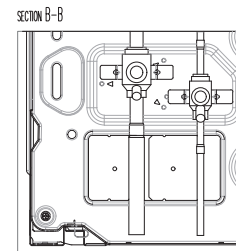
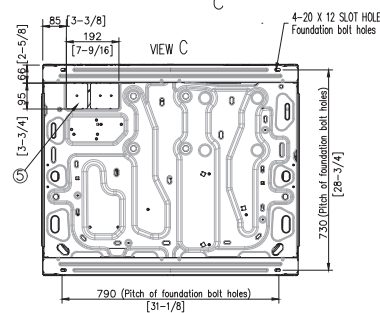
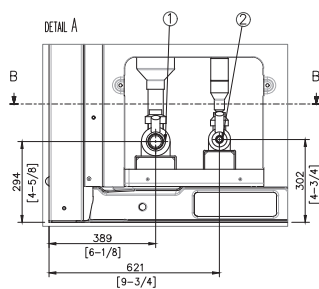
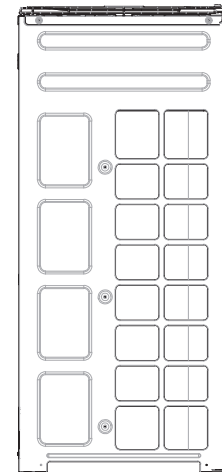
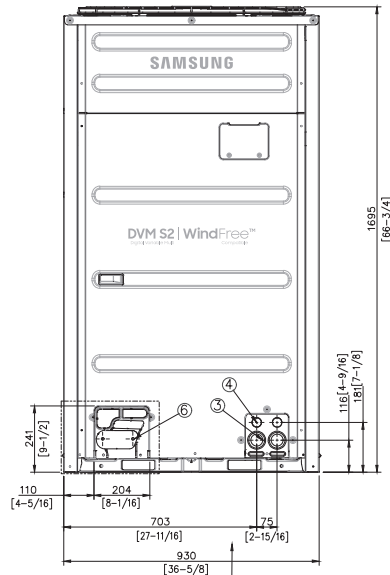
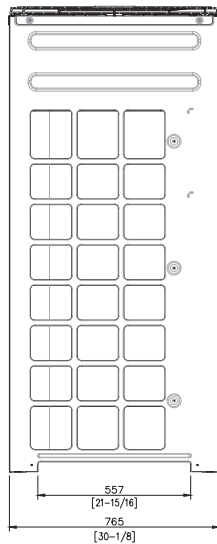
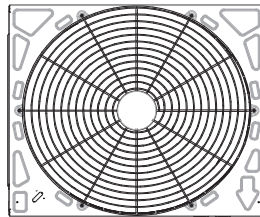

N.º	Nombre	Descripción
1	Tubería de ref. de gas	Véase la nota 4.
2	Tubería de ref. de líquido	Véase la nota 4.
3	Canaleta de cableado de alimentación	Ø44
4	Canaleta de cableado de comunicación	Ø34
5	Orificio troquelado para tubería de ref. (parte inferior)	
6	Orificio troquelado para tubería de ref. (parte delantera)	

HP	Tubería de líquido	Tubería de gas
8	9,52 (3/8)	19,05 (3/4)
10	9,52 (3/8)	22,22 (7/8)
12	12,70 (1/2)	28,58 (1-1/8)
14	12,70 (1/2)	28,58 (1-1/8)
16	12,70 (1/2)	28,58 (1-1/8)
18	15,88 (5/8)	28,58 (1-1/8)
20	15,88 (5/8)	28,58 (1-1/8)
22	15,88 (5/8)	28,58 (1-1/8)
24	15,88 (5/8)	34,92(1-3/8)
26	19,05 (3/4)	34,92(1-3/8)

Nota:
1. El Detalle A y el APARTADO B-B indican la dimensión una vez fijada la tubería correspondiente.
2. Elemento 3-6: Orificio troquelado.
3. La Vista C muestra la dimensión del orificio troquelado (inferior).
4. Tubería [ø, mm (pulgada)]: Unión soldada.

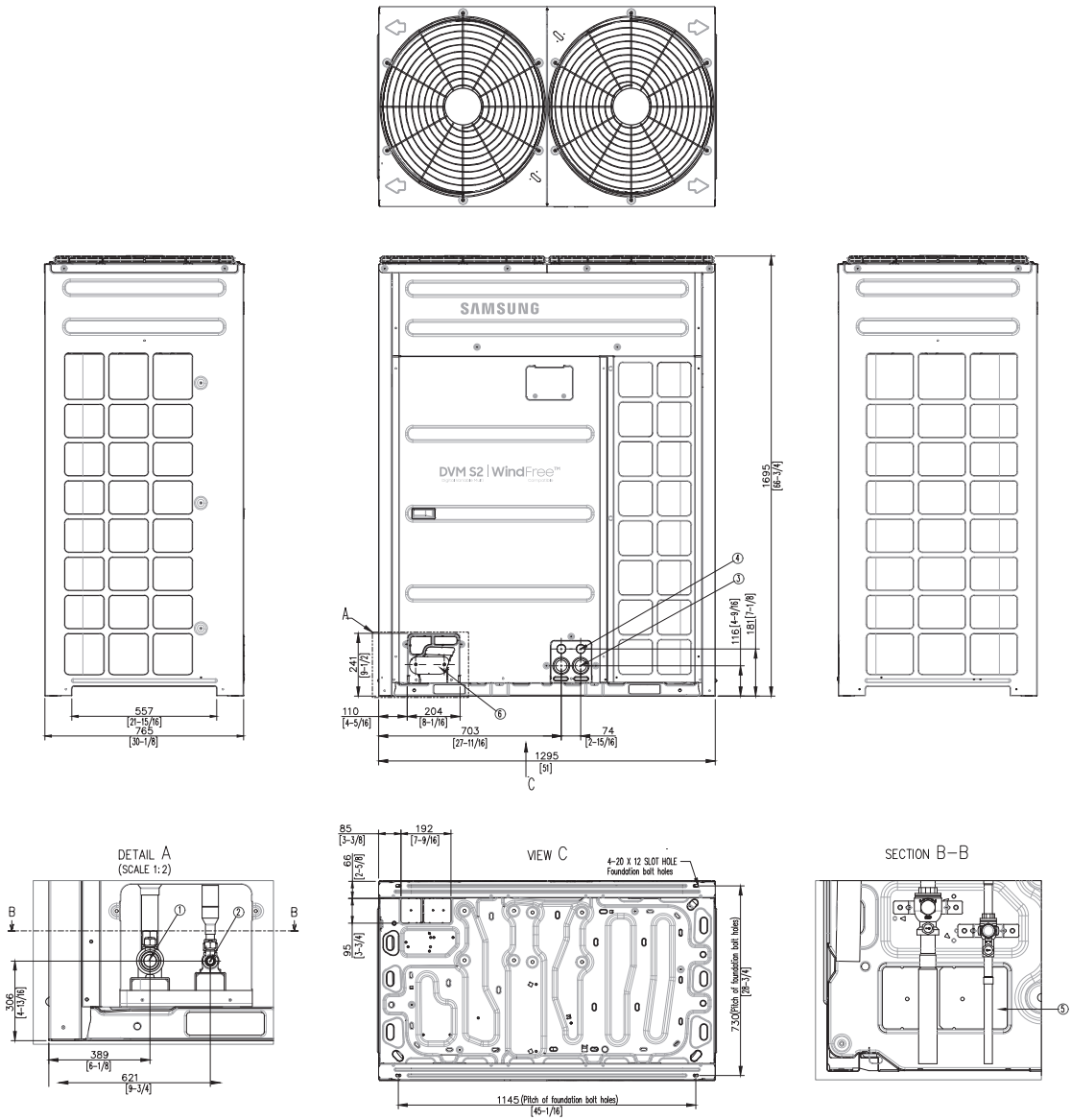

N.º	Nombre	Descripción
1	Tubería de ref. de gas	Véase la nota 4.
2	Tubería de ref. de líquido	Véase la nota 4.
3	Canaleta de cableado de alimentación	Ø44
4	Canaleta de cableado de comunicación	Ø34
5	Orificio troquelado para tubería de ref. (parte inferior)	
6	Orificio troquelado para tubería de ref. (parte delantera)	

HP	Tubería de líquido	Tubería de gas
8	9,52 (3/8)	19,05 (3/4)
10	9,52 (3/8)	22,22 (7/8)
12	12,70 (1/2)	28,58 (1-1/8)
14	12,70 (1/2)	28,58 (1-1/8)
16	12,70 (1/2)	28,58 (1-1/8)
18	15,88 (5/8)	28,58 (1-1/8)
20	15,88 (5/8)	28,58 (1-1/8)
22	15,88 (5/8)	28,58 (1-1/8)
24	15,88 (5/8)	34,92(1-3/8)
26	19,05 (3/4)	34,92(1-3/8)

Nota:
 1. El Detalle A y el APARTADO B-B indican la dimensión una vez fijada la tubería correspondiente.
 2. Elemento 3-6: Orificio troquelado.
 3. La Vista C muestra la dimensión del orificio troquelado (inferior).
 4. Tubería [ø, mm (pulgada)]: Unión soldada.

Planos técnicos

Bomba de calor DVM S2 Alta eficiencia (2 tuberías, R410A)

AM080/100/120AXVGGH/EU

Unidades: mm
[pulgadas]

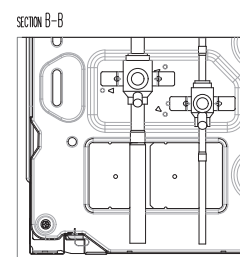
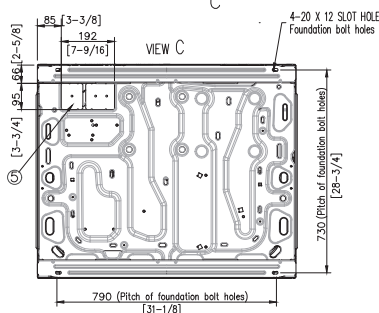
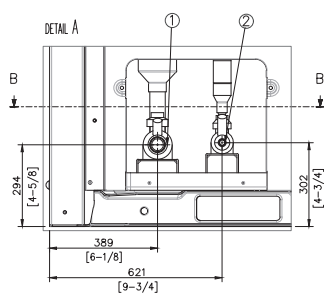
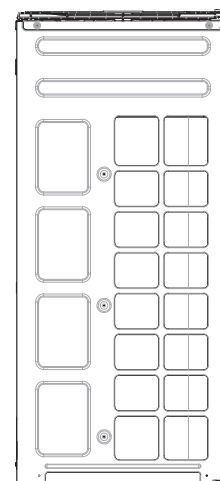
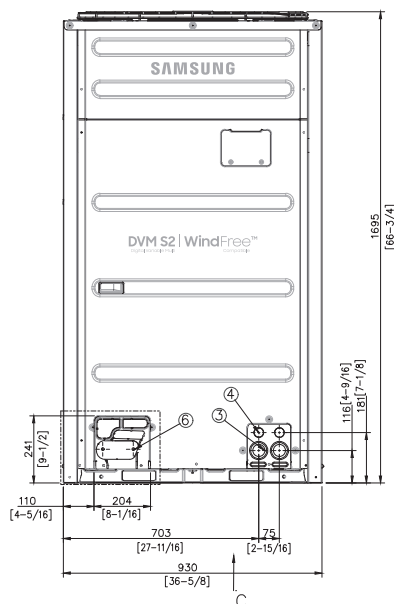
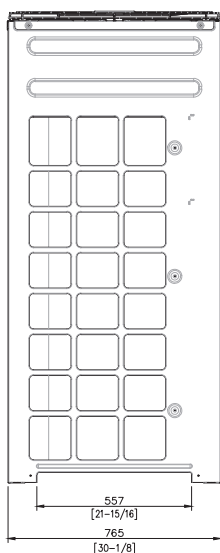
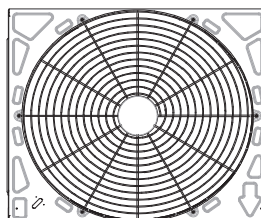

N.º	Nombre	Descripción
1	Tubería de ref. de gas	Véase la nota 4.
2	Tubería de ref. de líquido	Véase la nota 4.
3	Canaleta de cableado de alimentación	Ø44
4	Canaleta de cableado de comunicación	Ø34
5	Orificio troquelado para tubería de ref. (parte inferior)	
6	Orificio troquelado para tubería de ref. (parte delantera)	

HP	Tubería de líquido	Tubería de gas
8	9,52 (3/8)	19,05 (3/4)
10	9,52 (3/8)	22,22 (7/8)
12	12,70 (1/2)	28,58 (1-1/8)
14	12,70 (1/2)	28,58 (1-1/8)
16	12,70 (1/2)	28,58 (1-1/8)
18	15,88 (5/8)	28,58 (1-1/8)
20	15,88 (5/8)	28,58 (1-1/8)
22	15,88 (5/8)	28,58 (1-1/8)
24	15,88 (5/8)	34,92(1-3/8)
26	19,05 (3/4)	34,92(1-3/8)

Nota:
1. El Detalle A y el APARTADO B-B indican la dimensión una vez fijada la tubería correspondiente.
2. Elemento 3-6: Orificio troquelado.
3. La Vista C muestra la dimensión del orificio troquelado (inferior).
4. Tubería [Ø, mm (pulgada)]: Unión soldada.

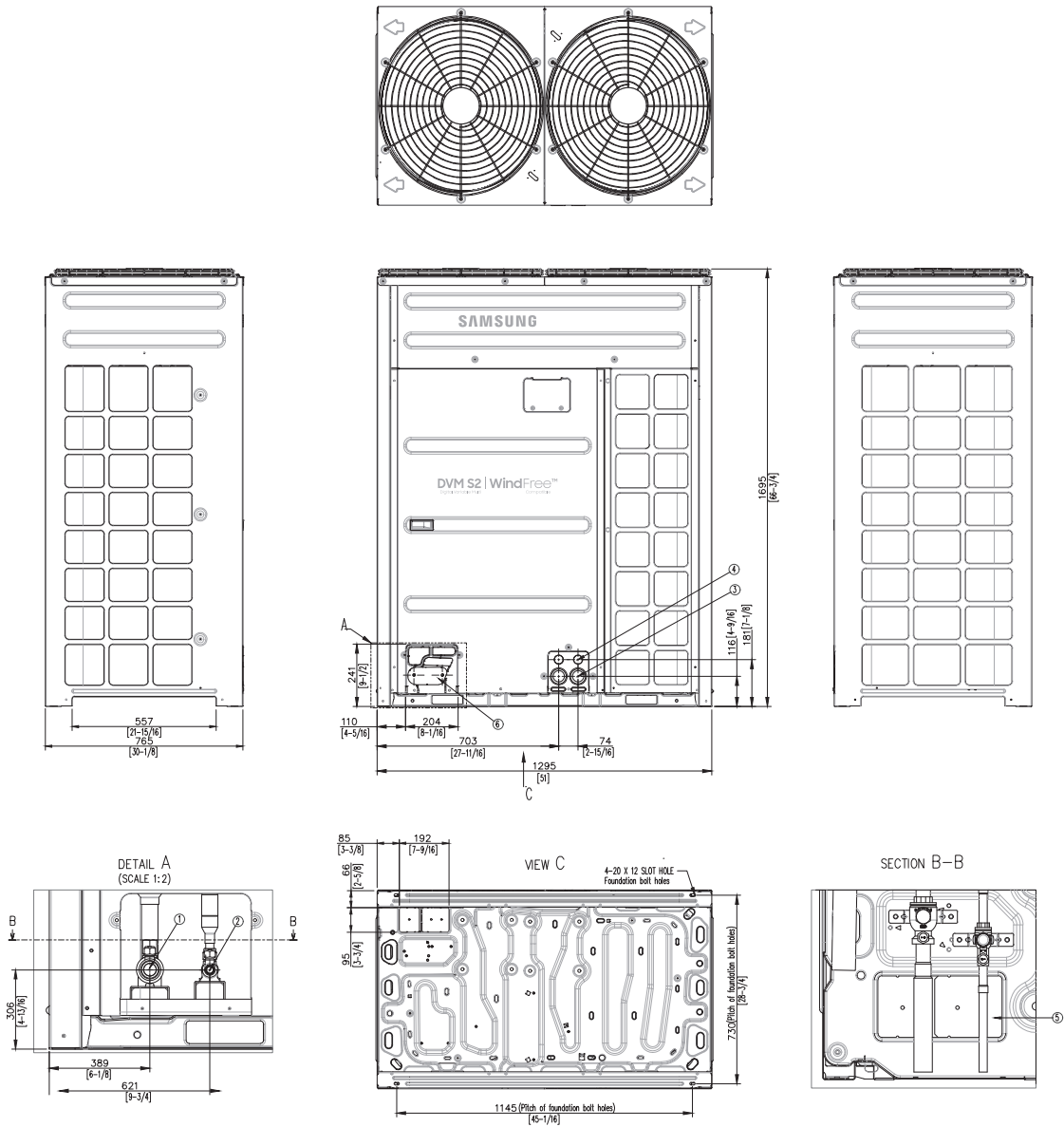

N.º	Nombre	Descripción
1	Tubería de ref. de gas	Véase la nota 4.
2	Tubería de ref. de líquido	Véase la nota 4.
3	Canaleta de cableado de alimentación	Ø44
4	Canaleta de cableado de comunicación	Ø34
5	Orificio troquelado para tubería de ref. (parte inferior)	
6	Orificio troquelado para tubería de ref. (parte delantera)	

HP	Tubería de líquido	Tubería de gas
8	9,52 (3/8)	19,05 (3/4)
10	9,52 (3/8)	22,22 (7/8)
12	12,70 (1/2)	28,58 (1-1/8)
14	12,70 (1/2)	28,58 (1-1/8)
16	12,70 (1/2)	28,58 (1-1/8)
18	15,88 (5/8)	28,58 (1-1/8)
20	15,88 (5/8)	28,58 (1-1/8)
22	15,88 (5/8)	28,58 (1-1/8)
24	15,88 (5/8)	34,92(1-3/8)
26	19,05 (3/4)	34,92(1-3/8)

- Nota:
- El Detalle A y el APARTADO B-B indican la dimensión una vez fijada la tubería correspondiente.
 - Elemento 3-6: Orificio troquelado.
 - La Vista C muestra la dimensión del orificio troquelado (inferior).
 - Tubería [ø, mm (pulgada)]: Unión soldada.

Planos técnicos

Recuperación de calor DVM S2 Alta eficiencia (3 tuberías, R410A)

AM080/100/120AXVGGR/EU

Unidades: mm
[pulgadas]

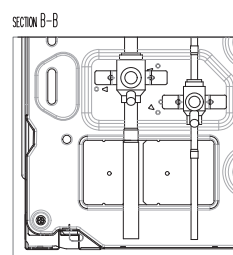
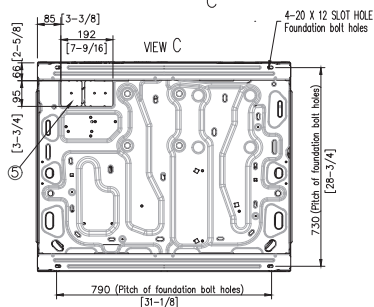
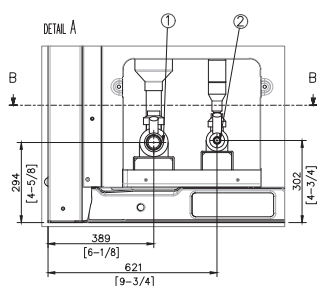
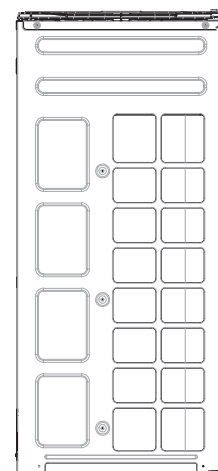
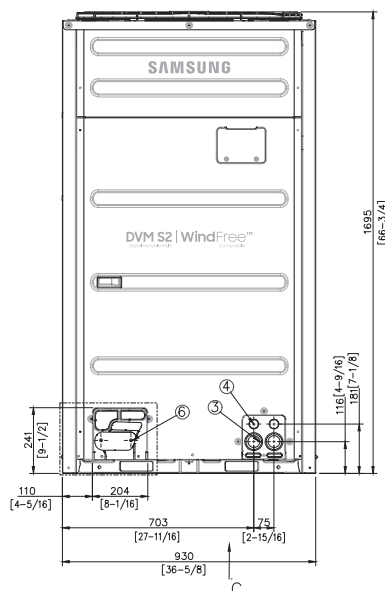
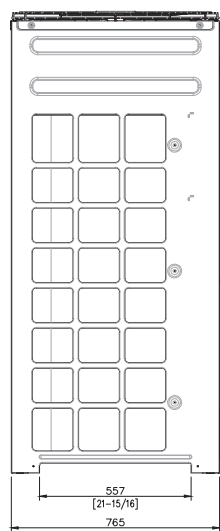
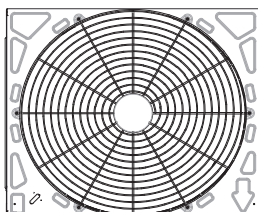

N.º	Nombre	Descripción
1	Tubería de ref. de gas de baja presión	Véase la nota 4.
2	Tubería de ref. de alta presión	Véase la nota 4.
3	Tubería de ref. de líquido	Véase la nota 4.
4	Canaleta de cableado de alimentación	Ø44
5	Canaleta de cableado de comunicación	Ø34
6	Orificio troquelado para tubería de ref. (parte inferior)	
7	Orificio troquelado para tubería de ref. (parte delantera)	

HP	Tubería de líquido	Tubería de gas de baja presión	Tubería de gas de alta presión
8	9,52 (3/8)	19,05 (3/4)	15,88 (5/8)
10	9,52 (3/8)	22,22 (7/8)	19,05 (3/4)
12	12,70 (1/2)	28,58 (1-1/8)	19,05 (3/4)
14	12,70 (1/2)	22,22 (7/8)	22,22 (7/8)
16	12,70 (1/2)	28,58 (1-1/8)	22,22 (7/8)
18	15,88 (5/8)	28,58 (1-1/8)	22,22 (7/8)
20	15,88 (5/8)	28,58 (1-1/8)	28,58 (1-1/8)
22	15,88 (5/8)	28,58 (1-1/8)	28,58 (1-1/8)
24	15,88 (5/8)	34,92(1-3/8)	28,58 (1-1/8)
26	19,05 (3/4)	34,92(1-3/8)	28,58 (1-1/8)

- Nota:
- El Detalle A y el APARTADO B-B indican la dimensión una vez fijada la tubería correspondiente.
 - Elemento 3-7: Orificio troquelado.
 - La Vista C muestra la dimensión del orificio troquelado (inferior).
 - Tubería [ø, mm (pulgada)]: Unión soldada.

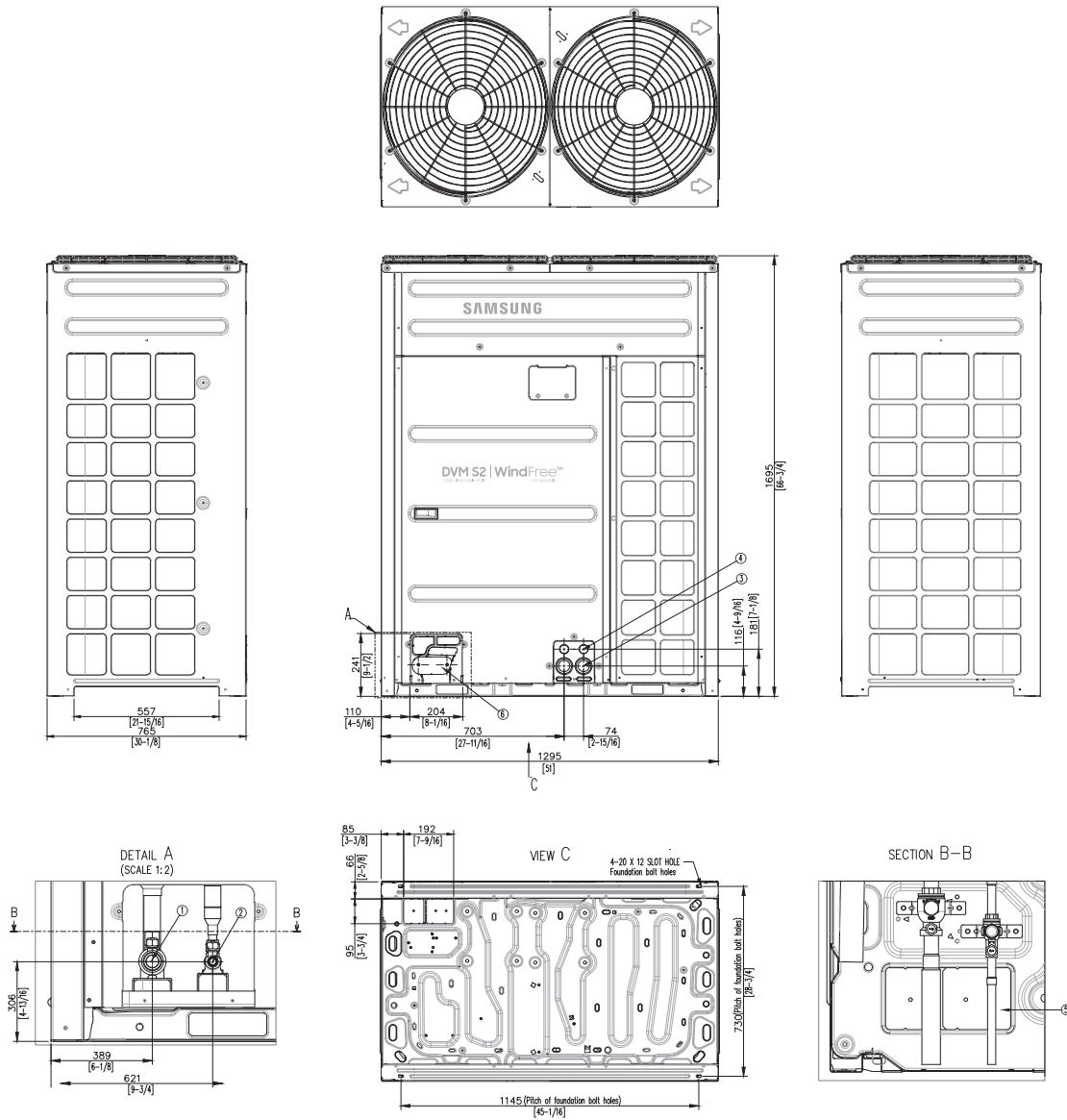

N.º	Nombre	Descripción
1	Tubería de ref. de gas de baja presión	Véase la nota 4.
2	Tubería de ref. de alta presión	Véase la nota 4.
3	Tubería de ref. de líquido	Véase la nota 4.
4	Canaleta de cableado de alimentación	Ø44
5	Canaleta de cableado de comunicación	
6	Orificio troquelado para tubería de ref. (parte inferior)	
7	Orificio troquelado para tubería de ref. (parte delantera)	

HP	Tubería de líquido	Tubería de gas de baja presión	Tubería de gas de alta presión
8	9,52 (3/8)	19,05 (3/4)	15,88 (5/8)
10	9,52 (3/8)	22,22 (7/8)	19,05 (3/4)
12	12,70 (1/2)	28,58 (1-1/8)	19,05 (3/4)
14	12,70 (1/2)	28,58 (1-1/8)	22,22 (7/8)
16	12,70 (1/2)	28,58 (1-1/8)	22,22 (7/8)
18	15,88 (5/8)	28,58 (1-1/8)	22,22 (7/8)
20	15,88 (5/8)	28,58 (1-1/8)	28,58 (1-1/8)
22	15,88 (5/8)	28,58 (1-1/8)	28,58 (1-1/8)
24	15,88 (5/8)	34,92 (1-3/8)	28,58 (1-1/8)
26	19,05 (3/4)	34,92 (1-3/8)	28,58 (1-1/8)

- Nota:
- El Detalle A y el APARTADO B-B indican la dimensión una vez fijada la tubería correspondiente.
 - Elemento 3-7: Orificio troquelado.
 - La Vista C muestra la dimensión del orificio troquelado (inferior).
 - Tubería [Ø, mm (pulgada)]: Conexión de soldadura.

Planos Técnicos 1/2

DVM S Water (R410A)

AM080/100/120MXWANR/EU

Unidades: mm
[pulgadas]

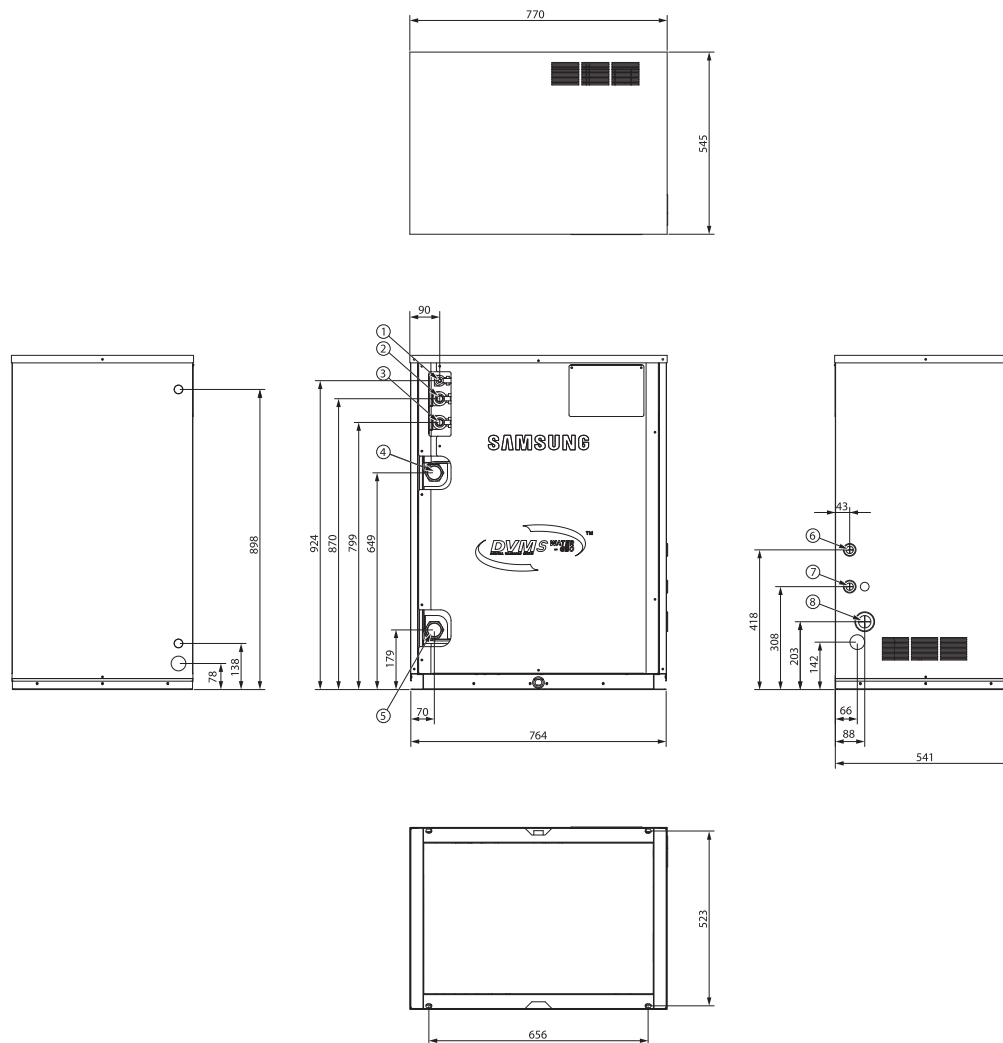

N.º	Nombre	Descripción
1	Tubería de ref. de líquido	Ø19,05 (3/4)
2	Tubería de ref. de gas de alta presión	Ø28,58 (1 1/8)
3	Tubería de ref. de gas de baja presión	Ø34,92 (1 3/8)
4	Tubería de salida de agua	PT 2
5	Tubería de entrada de agua	PT 2
6	Canaletas de cableado de comunicación	
7	Cableado de contacto externo	
8	Canaletas de cableado de alimentación	

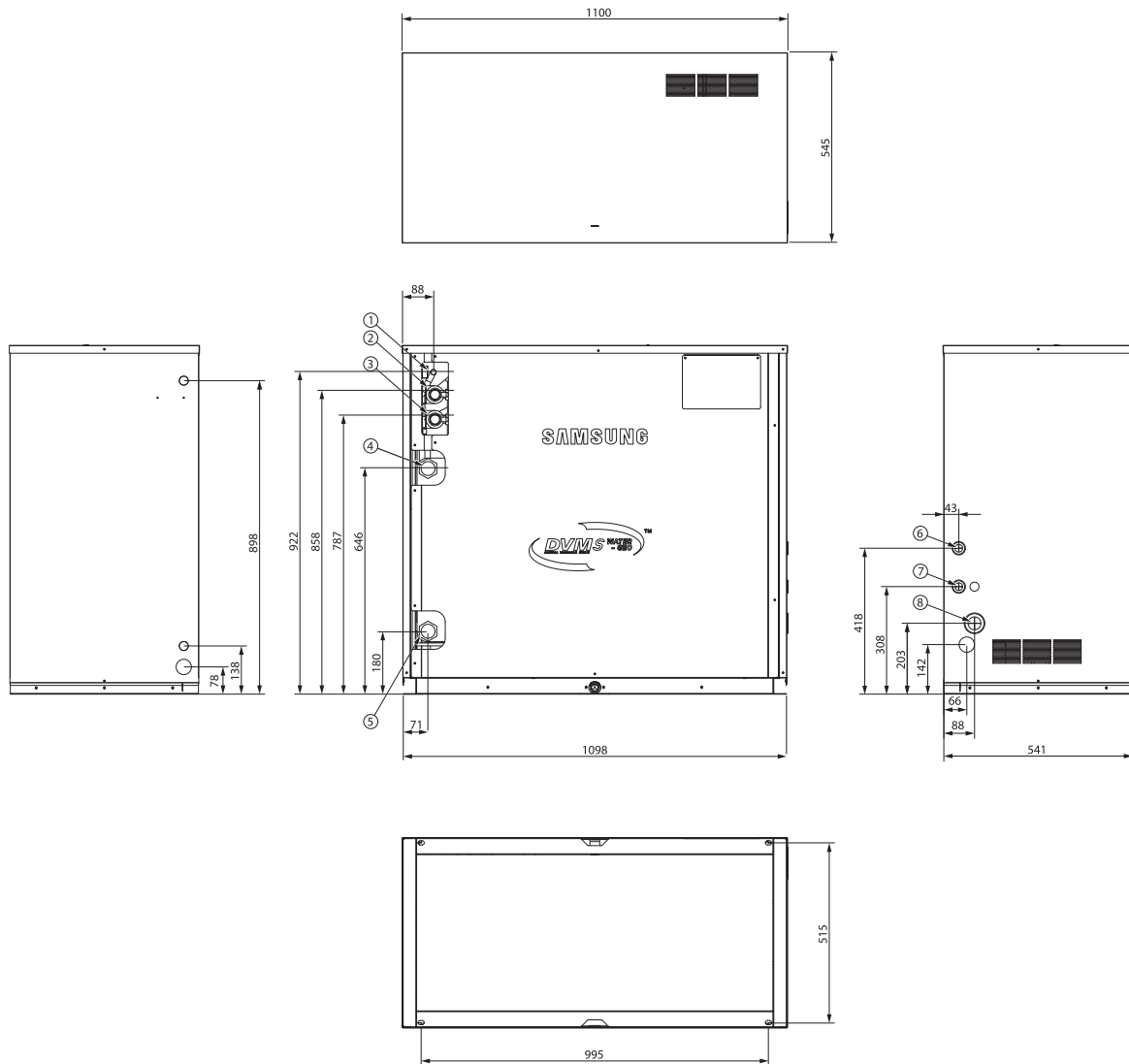

N.º	Nombre	Descripción
1	Tubería de ref. de líquido	15,88 (5/8)
2	Tubería de ref. de gas de alta presión	Ø28,58 (1 1/8)
3	Tubería de ref. de gas de baja presión	Ø28,58 (1 1/8)
4	Tubería de salida de agua	PT1 1/4
5	Tubería de entrada de agua	PT1 1/4
6	Canaletas de cableado de comunicación	
7	Cableado de contacto externo	
8	Canaletas de cableado de alimentación	

Planos técnicos 2/2

DVM S Water (R410A)

AM300MXWANR/EU

Unidades: mm
[pulgadas]

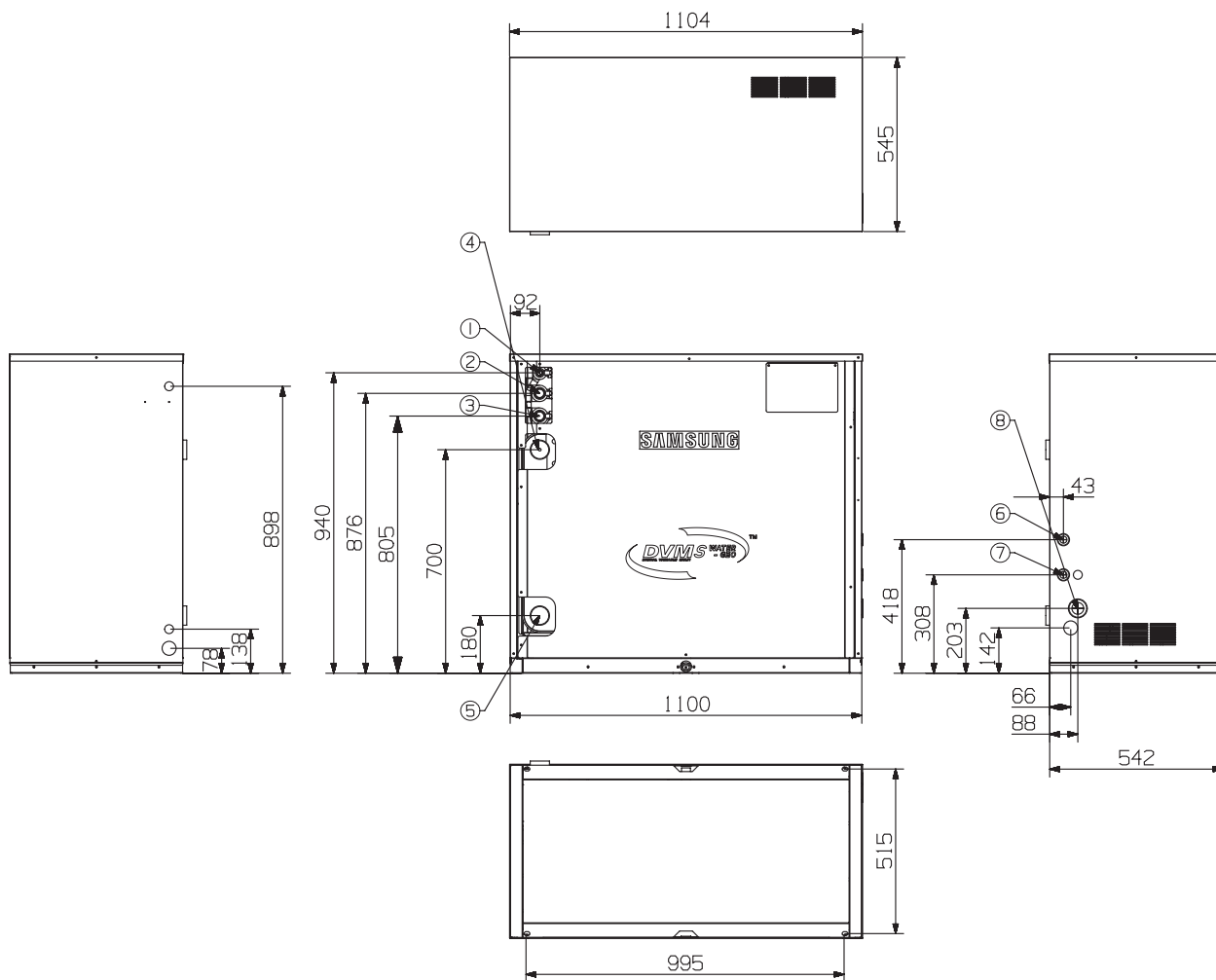

N.º	Nombre	Descripción
1	Tubería de ref. de líquido	Ø19,05 (3/4)
2	Tubería de ref. de gas de alta presión	Ø28,58 (1 1/8)
3	Tubería de ref. de gas de baja presión	Ø34,92 (1 3/8)
4	Tubería de salida de agua	PT 2
5	Tubería de entrada de agua	PT 2
6	Canaletas de cableado de comunicación	
7	Cableado de contacto externo	
8	Canaletas de cableado de alimentación	



Planos técnicos

Universal Cassette 360 (cuadrado)

AM045DN6DKG/EU, AM056DN6DKG/EU, AM071DN6DKG/EU, AM090DN6DKG/EU

Unidades: mm
[pulgadas]

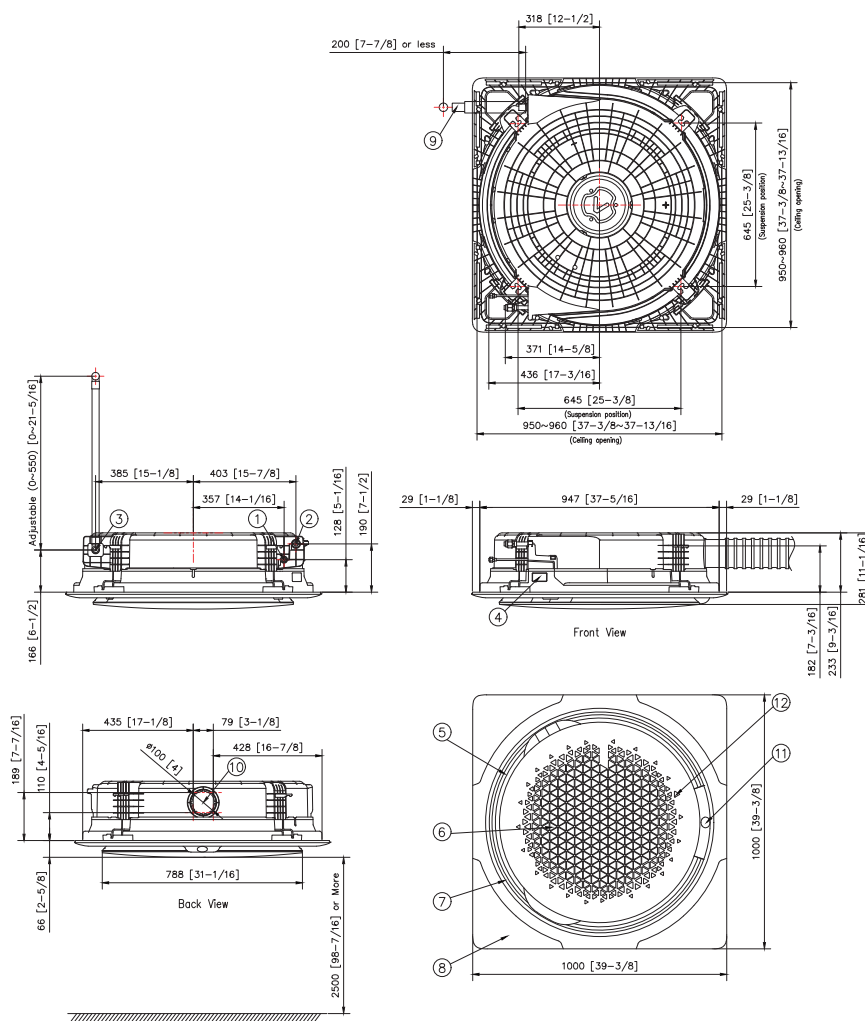

N.º	Nombre	Descripción	
		AM045DN6DKG/EU AM056DN6DKG/EU	AM071DN6DKG/EU AM090DN6DKG/EU
1	Conexión de tubería de gas	Ø12.70 (1/2")	Ø15.88 (5/8")
2	Conexión de tubería de líquido	Ø6.35 (1/4")	Ø9.52 (3/8")
3	Conexión de tubería de desagüe	VP25 (EXT. 32, INT. 25)	
4	Canaleta de cableado de comunicación/alimentación	-	
5	Apertura de salida de aire	-	
6	Rejilla de aspiración de aire	-	
7	Borde de aspiración para el ventilador de refuerzo	-	
8	Cubierta decorativa	-	
9	Manguera de desagüe (accesorio)	-	
10	Orificio troquelado de entrada de aire exterior	Utilice un tornillo M4	
11	Ventana de visualización	-	
12	Receptor del mando a distancia	-	

- En cuanto al tornillo de suspensión, utilice un M8-M10. (Facilitado en el establecimiento local)
- Asegúrese de que el espacio entre el techo y el Cassette no supere los 29 mm [1-1/4]. Máx. abertura del techo: 960 mm [36-13/16].
- Cuando las condiciones superen los 30 °C y un 80 % de humedad relativa en el techo o en el aire introducido en el techo, se requerirá un aislamiento adicional (espuma de polietileno con un mínimo de 10 mm [3/8"] de grosor).

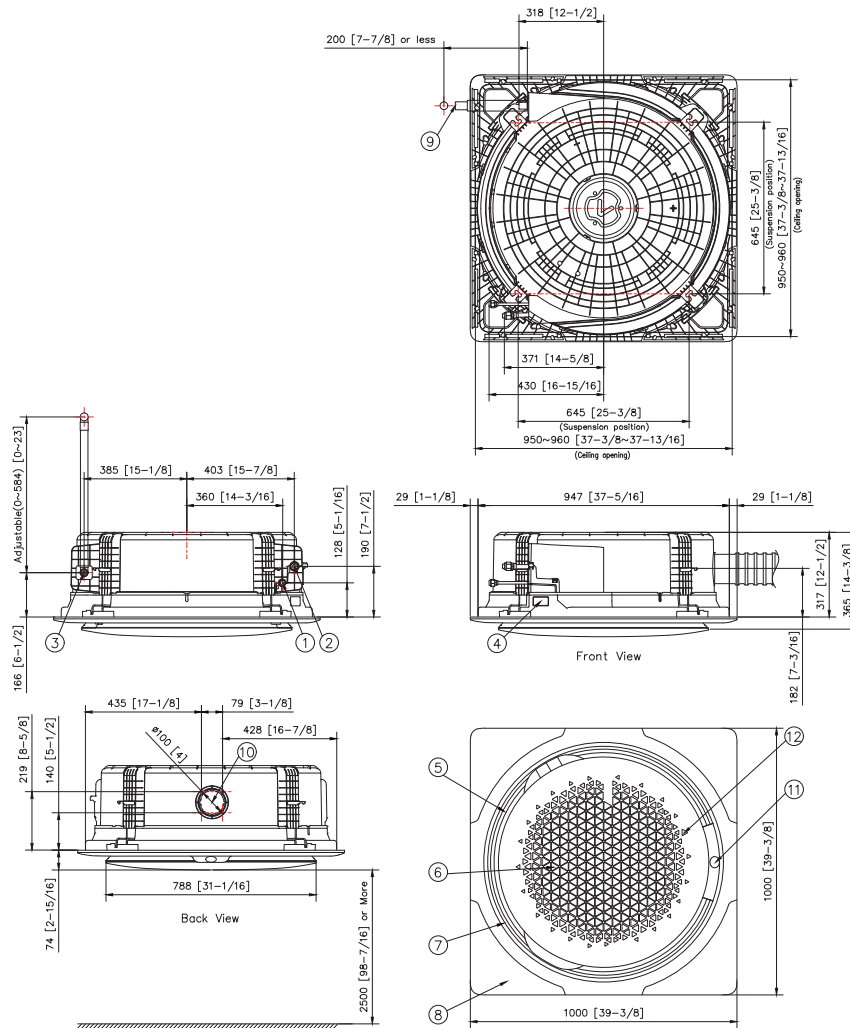

N.º	Nombre	Descripción
1	Conexión de tubería de gas	Ø15.88 (5/8")
2	Conexión de tubería de líquido	Ø9.52 (3/8")
3	Conexión de tubería de desagüe	VP25 (EXT. 32, INT. 25)
4	Canaleta de cableado de comunicación/alimentación	-
5	Apertura de salida de aire	-
6	Rejilla de aspiración de aire	-
7	Borde de aspiración para el ventilador de refuerzo	-
8	Cubierta decorativa	-
9	Manguera de desagüe (accesorio)	-
10	Orificio troquelado de entrada de aire exterior	Utilice un tornillo M4
11	Ventana de visualización	-
12	Receptor del mando a distancia	-

- En cuanto al tornillo de suspensión, utilice un M8-M10. (Facilitado en el establecimiento local)
- Asegúrese de que el espacio entre el techo y el Cassette no supere los 29 mm [1-1/4]. Máx. abertura del techo: 960 mm [36-13/16].
- Cuando las condiciones superen los 30 °C y un 80 % de humedad relativa en el techo o en el aire introducido en el techo, se requerirá un aislamiento adicional (espuma de polietileno con un mínimo de 10 mm [3/8"] de grosor).

Planos técnicos

Universal Cassette 360 (circular)

AM045DN6DKG/EU, AM056DN6DKG/EU, AM071DN6DKG/EU, AM090DN6DKG/EU

Unidades: mm
[pulgadas]

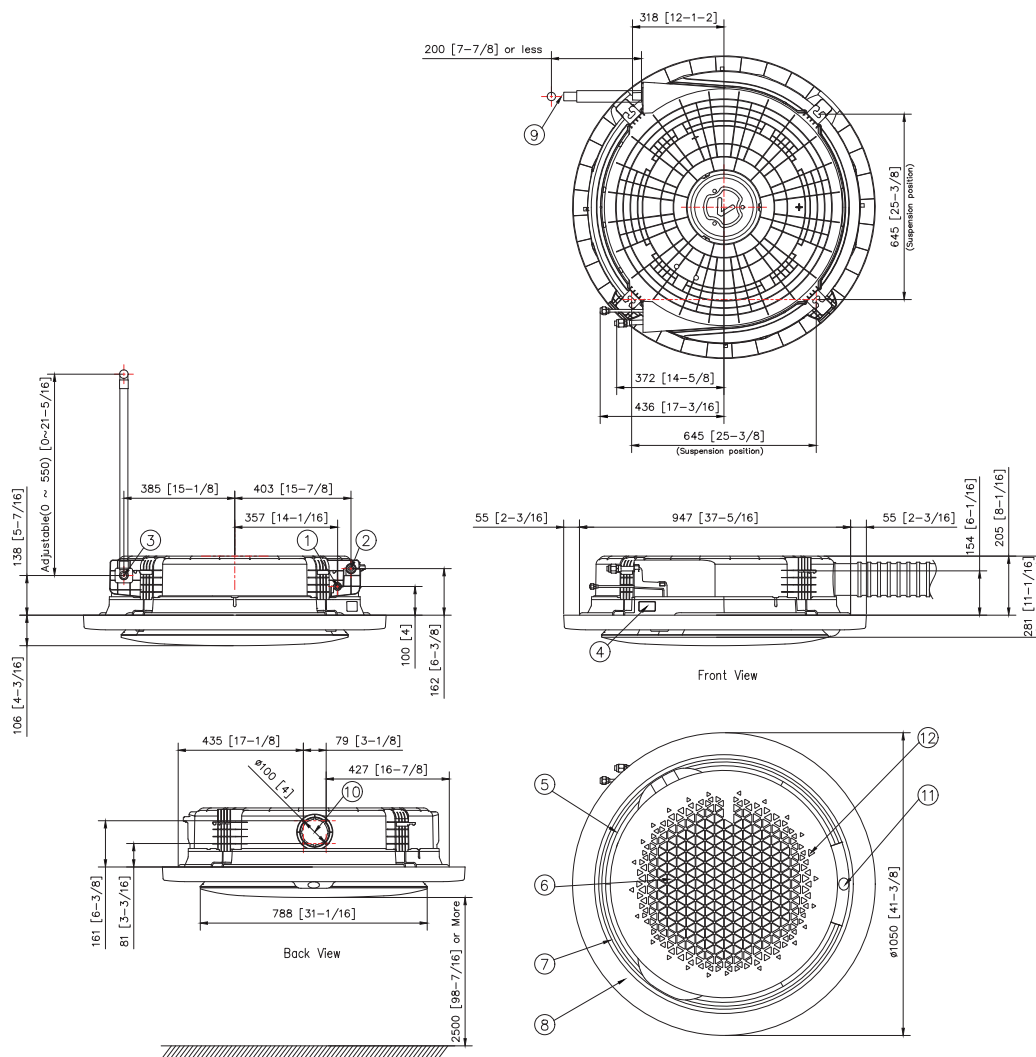

N.º	Nombre	Descripción	
		AM045DN6DKG/EU AM056DN6DKG/EU	AM071DN6DKG/EU AM090DN6DKG/EU
1	Conexión de tubería de líquido	Ø6,35 [1/4]	Ø9,52 [3/8]
2	Conexión de tubería de gas	Ø12,7 [1/2]	Ø15,88 [5/8]
3	Conexión de tubería de desagüe	VP25 (EXT. 32, INT. 25)	
4	Canaleta de cableado de comunicación/alimentación	-	
5	Apertura de salida de aire	-	
6	Rejilla de aspiración de aire	-	
7	Borde de aspiración para el ventilador de refuerzo	-	
8	Cubierta decorativa	-	
9	Manguera de desagüe (accesorio)	-	
10	Orificio troquelado de entrada de aire exterior	Utilice un tornillo M4	
11	Ventana de visualización	-	
12	Receptor del mando a distancia	-	

- En cuanto al tornillo de suspensión, utilice un M8-M10. (Facilitado en el establecimiento local)
- Asegúrese de que el espacio entre el techo y el Cassette no supere los 10 mm [3/8].
- Cuando las condiciones superen los 30 °C y un 80 % de humedad relativa en el techo o en el aire introducido en el techo, se requerirá un aislamiento adicional (espuma de polietileno con un mínimo de 10 mm [3/8"] de grosor).
- Cuando instale el panel circular en el techo, asegúrese de instalar 2 o más orificios de inspección para el mantenimiento.
- El panel circular, por defecto, está disponible en instalación a la vista. Realice orificios de inspección en el techo para que la instalación y el mantenimiento sean más sencillos, tal y como se muestra en la siguiente tabla. (El tamaño de un orificio de inspección debe ser como mínimo de 450 x 450 mm).

Categoría	Orificio de inspección		
	Instalación empotrada		Instalación a la vista
	Integrada	Suspendida	
Panel cuadrado	1 ea		-
Panel circular	2 ea		-

- Una estructura suspendida puede sustituir a los orificios de inspección.

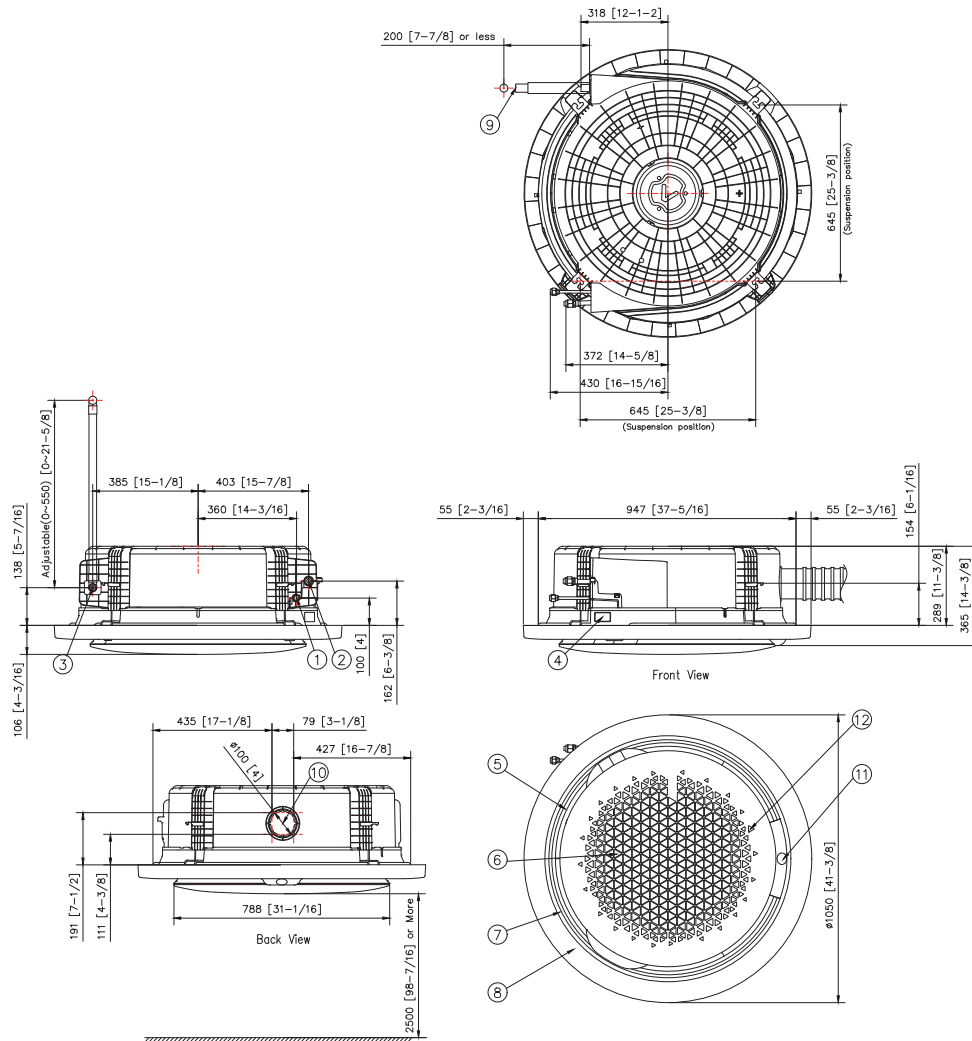

N.º	Nombre	Descripción
1	Conexión de tubería de líquido	Ø9,52 [3/8]
2	Conexión de tubería de gas	Ø15,88 [5/8]
3	Conexión de tubería de desagüe	VP25 (EXT. 32, INT. 25)
4	Canaleta de cableado de comunicación/alimentación	-
5	Apertura de salida de aire	-
6	Rejilla de aspiración de aire	-
7	Borde de aspiración para el ventilador de refuerzo	-
8	Cubierta decorativa	-
9	Manguera de desagüe (accesorio)	-
10	Orificio troquelado de entrada de aire exterior	Utilice un tornillo M4
11	Ventana de visualización	-
12	Receptor del mando a distancia	-

- En cuanto al tornillo de suspensión, utilice un M8-M10. (Facilitado en el establecimiento local)
- Asegúrese de que el espacio entre el techo y el Cassete no supere los 10 mm [3/8].
- Cuando las condiciones superen los 30 °C y un 80 % de humedad relativa en el techo o en el aire introducido en el techo, se requerirá un aislamiento adicional (espuma de polietileno con un mínimo de 10 mm [3/8"] de grosor).
- Cuando instale el panel circular en el techo, asegúrese de instalar 2 o más orificios de inspección para el mantenimiento.
- El panel circular, por defecto, está disponible en instalación a la vista.
Realice orificios de inspección en el techo para que la instalación y el mantenimiento sean más sencillos, tal y como se muestra en la siguiente tabla.
(El tamaño de un orificio de inspección debe ser como mínimo de 450 x 450 mm).

Categoría	Orificio de inspección		Instalación a la vista
	Instalación empotrada	Suspendida	
Panel cuadrado	1 ea		
Panel circular	2 ea		-

- Una estructura suspendida puede sustituir a los orificios de inspección.



Planos Técnicos ^{1/2}

Universal Cassette de 4 vías WindFree™

AM028DN4DKG/EU, AM036DN4DKG/EU, AM045DN4DKG/EU, AM056DN4DKG/EU, AM071DN4DKG/EU

Unidades: mm
[pulgadas]

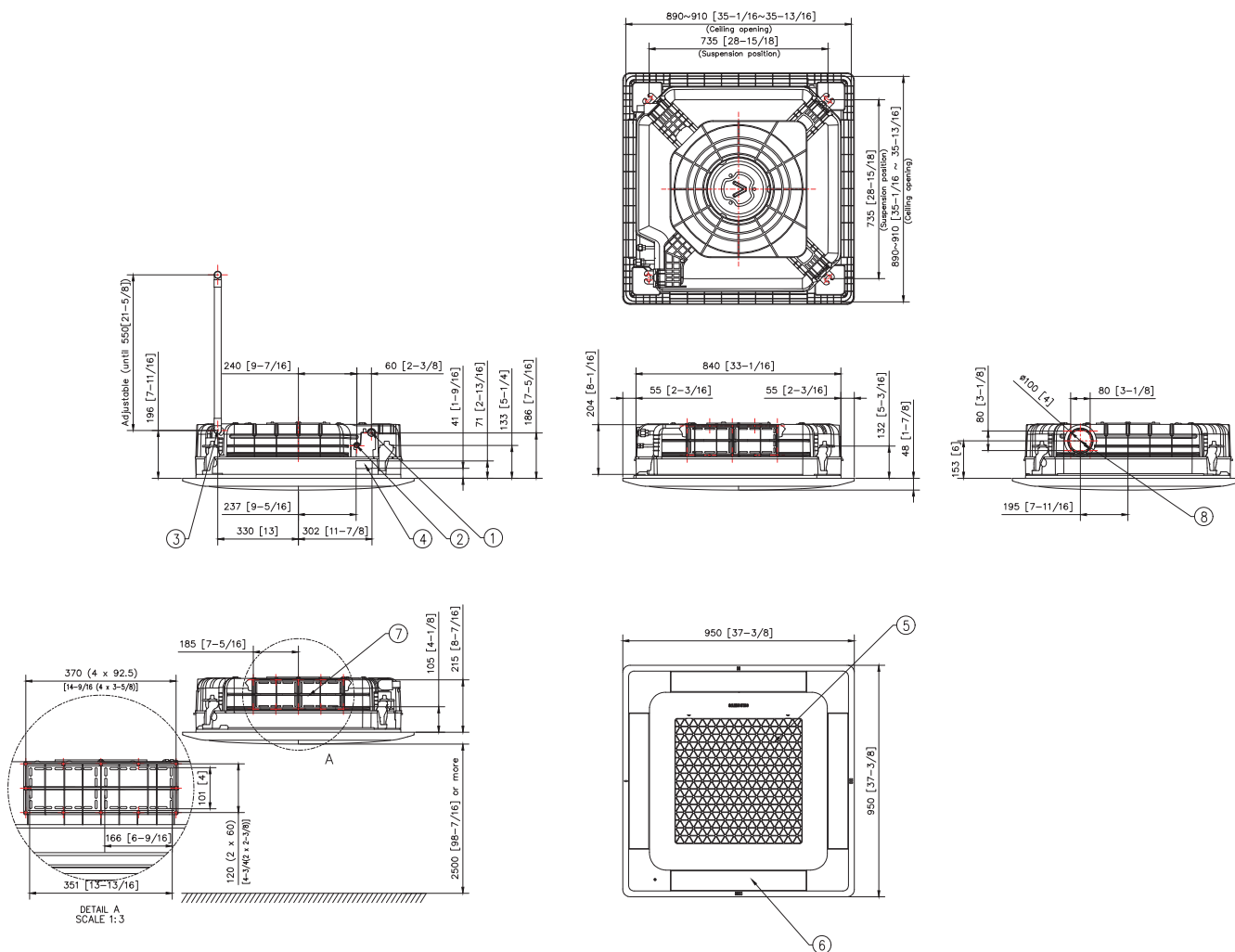

N.º	Nombre	Descripción
		AM028DN4DKG/EU, AM036DN4DKG/EU AM045DN4DKG/EU, AM056DN4DKG/EU
		AM071DN4DKG/EU
1	Conexión de tubería de gas	Ø12,7 (1/2)
2	Conexión de tubería de líquido	Ø6,35 [1/4]
3	Conexión de tubería de desagüe	VP25 (EXT. 32, INT. 25)
4	Canaletas de cableado de comunicación/alimentación	
5	Rejilla de entrada de aire	
6	Rejilla de salida de aire	
7	Subconductor	* El subconductor no se aplica al panel WindFree™
8	Entrada de aire exterior	Ø10 [4], utilice un tornillo M4

Nota: En cuanto al tornillo de suspensión, utilice un M8-M10. (Facilitado en el establecimiento local)

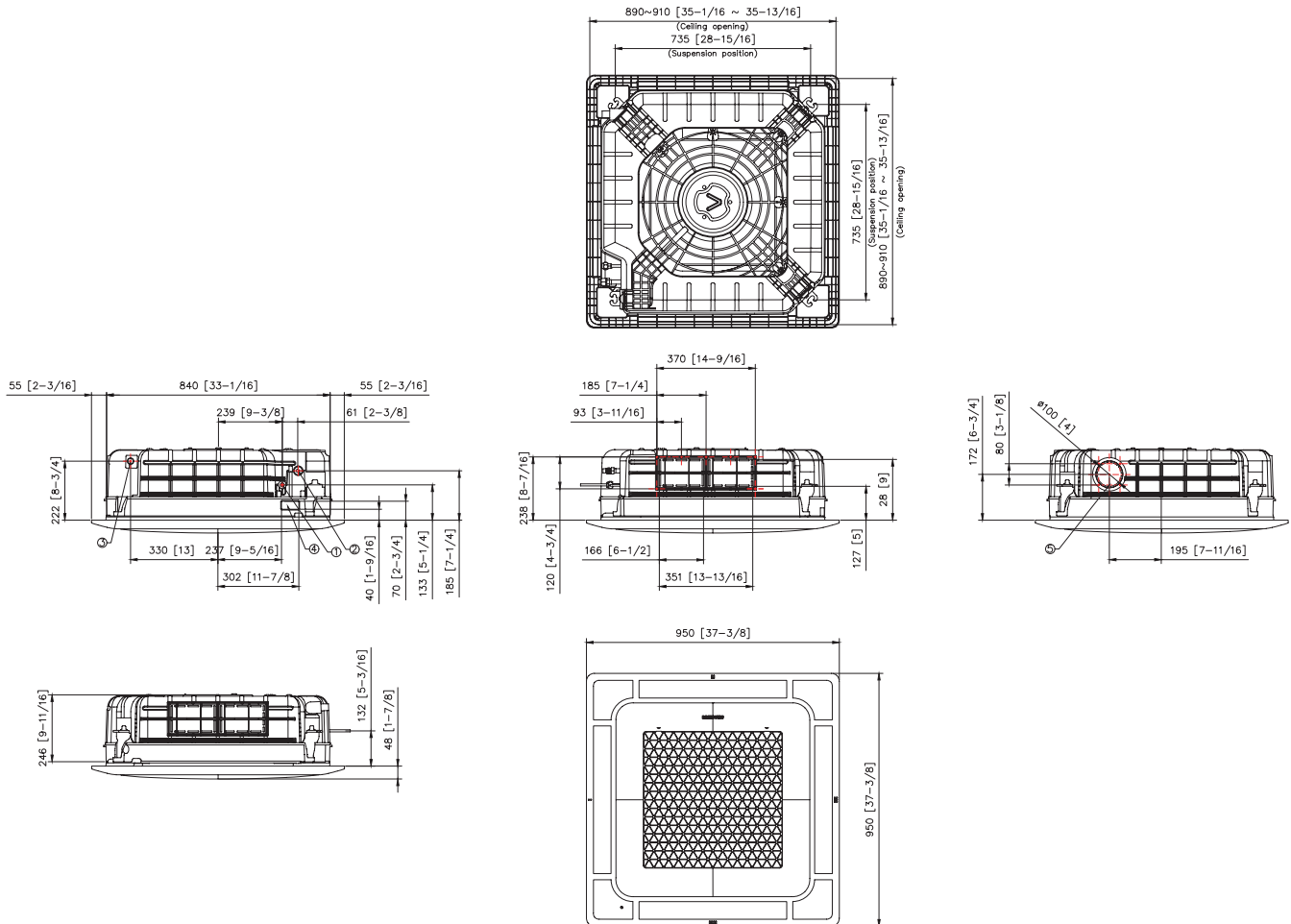

N.º	Nombre	Descripción	
		AM022DN4FKG/EU, AM028DN4FKG/EU AM036DN4FKG/EU, AM045DN4FKG/EU	AM090DN4DKG/EU, AM112DN4DKG/EU
1	Conexión de tubería de líquido	Ø6,35 (1/4)	Ø9,52 (3/8)
2	Conexión de tubería de gas	Ø12,7 (1/2)	Ø15,88 (5/8)
3	Conexión de tubería de desagüe		VP25 (EXT. 32, INT. 25)
4	Canaletas de cableado de comunicación/alimentación		
5	Orificio troquelado de entrada de aire exterior		Ø10 [4], utilice un tornillo M4

Nota: En cuanto al tornillo de suspensión, utilice un M8-M10. (Facilitado en el establecimiento local)

Planos técnicos 2/2

Universal Cassette de 4 vías WindFree™

AM128DN4DKG/EU, AM140DN4DKG/EU, AM056DN4FKG/EU, AM071DN4FKG/EU

Unidades: mm
[pulgadas]

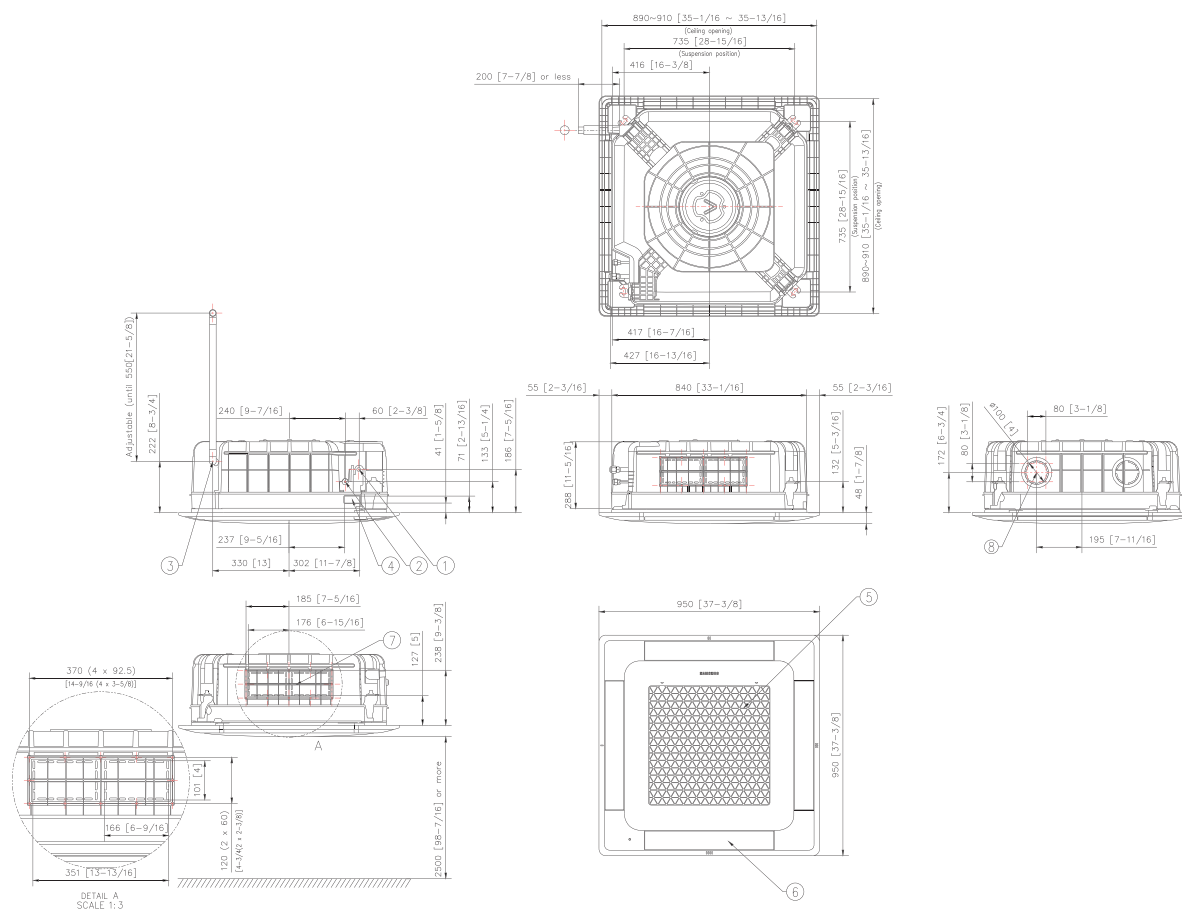

N.º	Nombre	Descripción	
		AM056DN4FKG/EU	AM071DN4FKG/EU, AM128DN4DKG/EU, AM140DN4DKG/EU
1	Conexión de tubería de gas	Ø6,35 [1/4]	Ø15,88 (5/8)
2	Conexión de tubería de líquido	Ø12,7 [1/2]	Ø9,52 [3/8]
3	Conexión de tubería de desagüe		VP25 (EXT. 32, INT. 25)
4	Canaletas de cableado de comunicación/alimentación		
5	Rejilla de entrada de aire		
6	Rejilla de salida de aire		
7	Subconductor	* El subconductor no se aplica al panel WindFree™	
8	Entrada de aire exterior	Ø10 [4], utilice un tornillo M4	

Nota: En cuanto al tornillo de suspensión, utilice un M8-M10. (Facilitado en el establecimiento local)



Planos Técnicos 1/2

Universal Cassette de 1 vía WindFree™

AM017DN1DKG/EU, AM022DN1DKG/EU

Unidades: mm
[pulgadas]

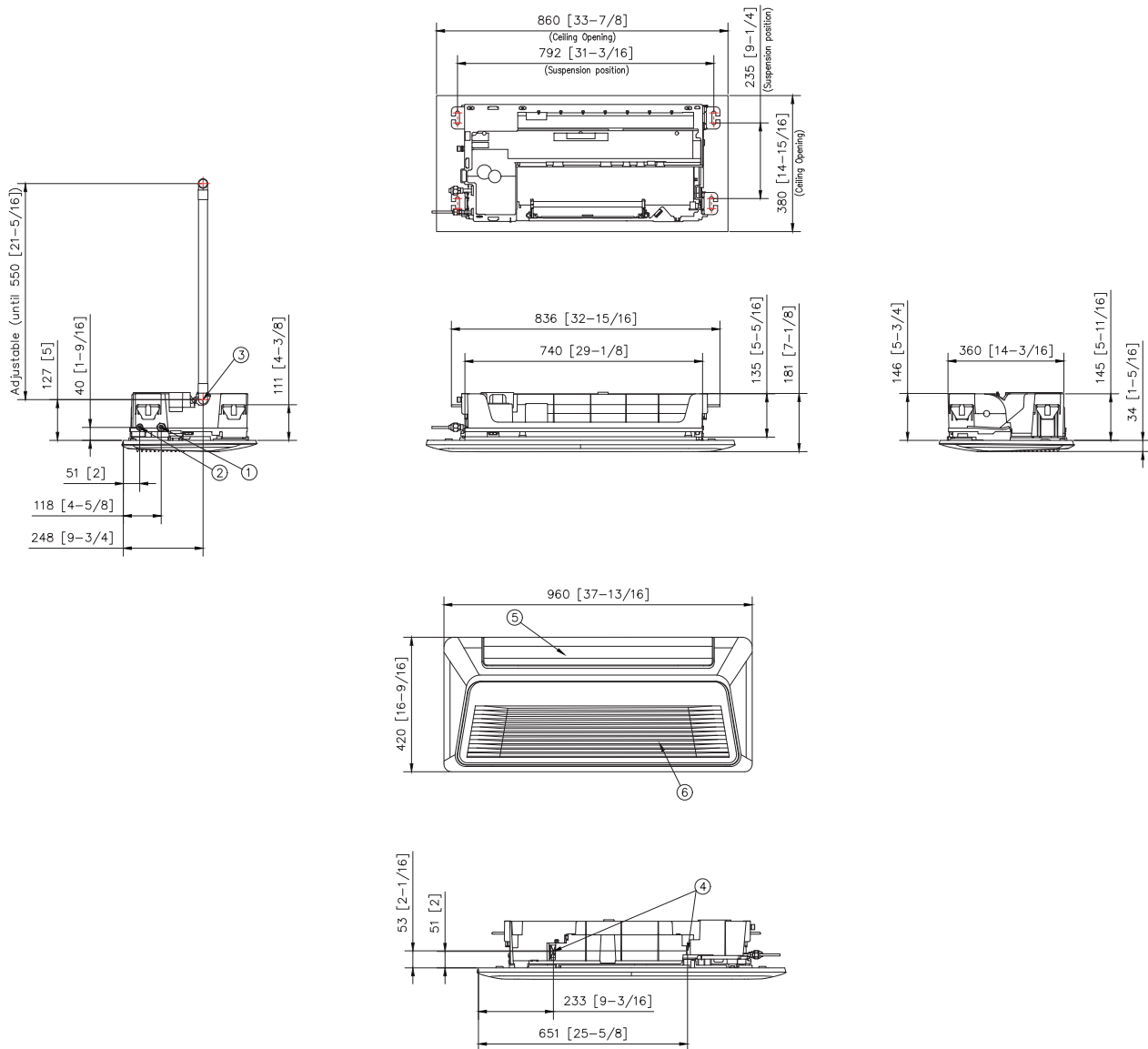

N.º	Nombre	Descripción
1	Conexión de tubería de gas	Ø12.7 (1/2")
2	Conexión de tubería de líquido	Ø6.35 (1/4")
3	Conexión de tubería de desagüe	VP25 (EXT. 32, INT. 25)
4	Canaleta de cableado de comunicación/alimentación	-
5	Rejilla de salida de aire	-
6	Rejilla de entrada de aire	-

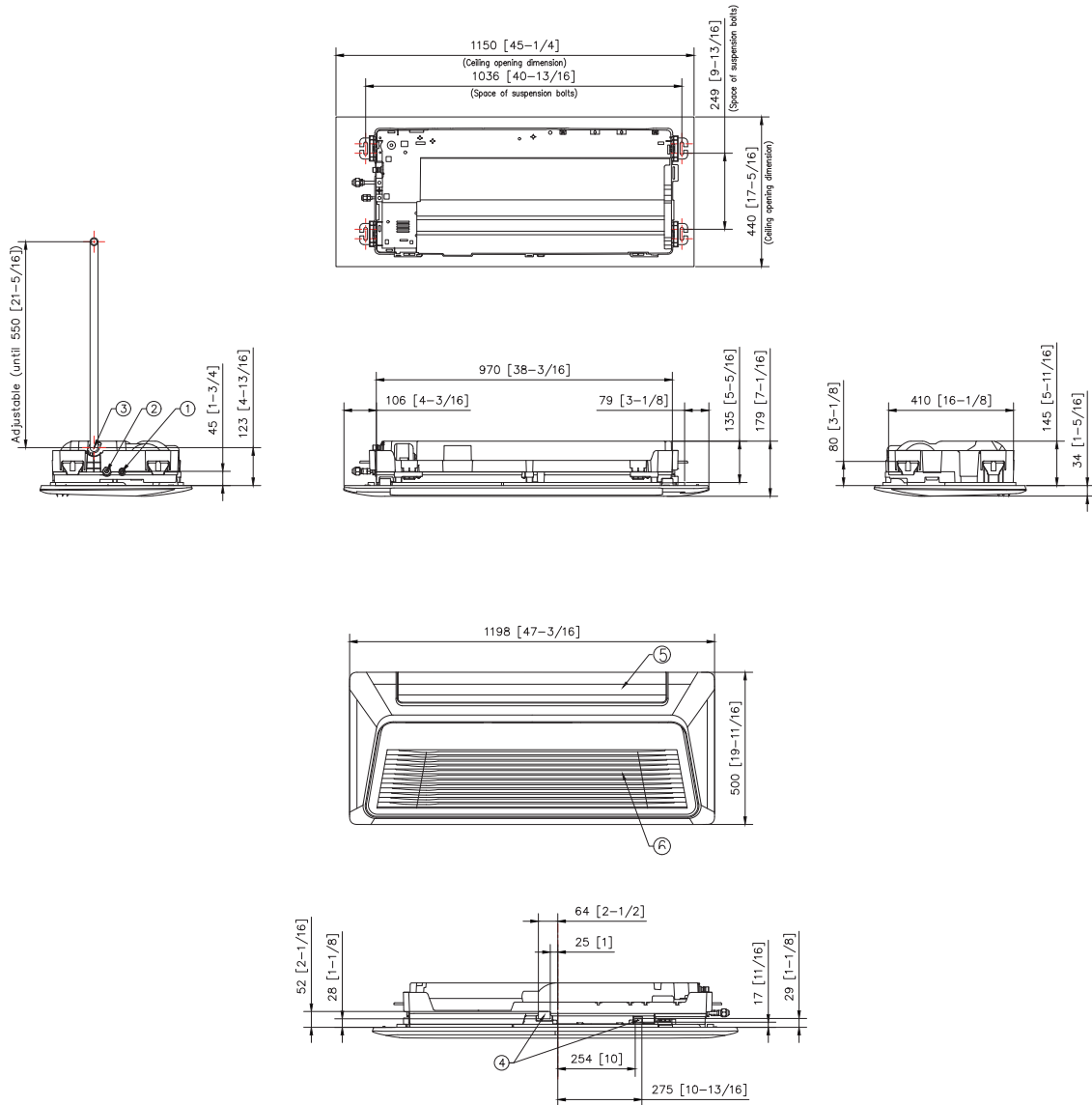

N.º	Nombre	Descripción
1	Conexión de tubería de gas	Ø12.7 (1/2")
2	Conexión de tubería de líquido	Ø6.35 (1/4")
3	Conexión de tubería de desagüe	VP25 (EXT. 32, INT. 25)
4	Canaleta de cableado de comunicación/alimentación	-
5	Rejilla de salida de aire	-
6	Rejilla de entrada de aire	-

Planos técnicos 2/2

Universal Cassette de 1 vía WindFree™

AM056DN1DKG/EU, AM071DN1DKG/EU

Unidades: mm
[pulgadas]

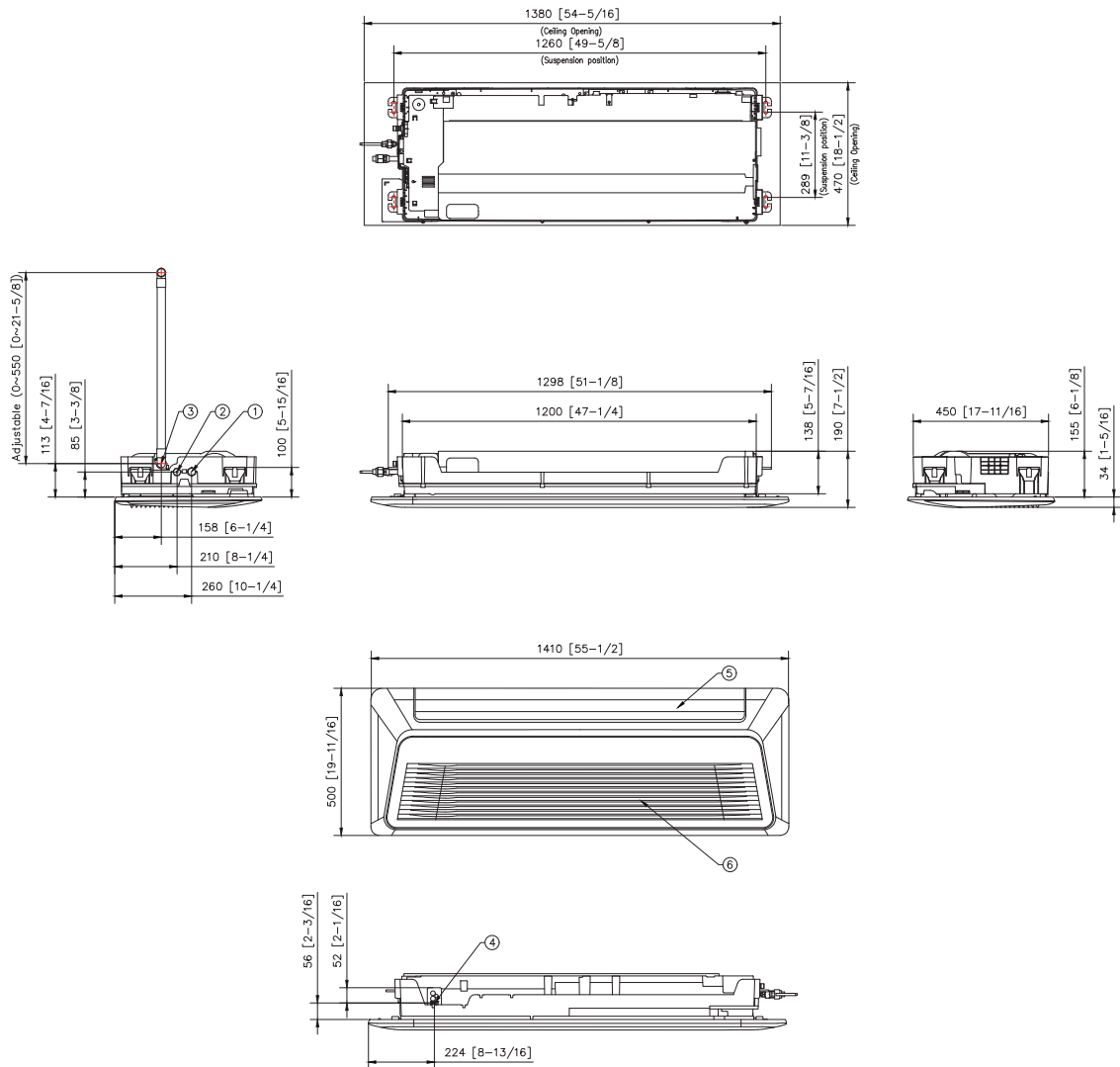

N.º	Nombre	Descripción	
		5,2 kW	7,1 kW
1	Conexión de tubería de gas	Ø12.70 (1/2")	Ø15.88 (5/8")
2	Conexión de tubería de líquido	Ø6.35 (1/4")	Ø9.52 (3/8")
3	Conexión de tubería de desagüe	VP25 (EXT. 32, INT. 25)	
4	Canaleta de cableado de comunicación/alimentación	-	-
5	Rejilla de salida de aire	-	-
6	Rejilla de entrada de aire	-	-







Planos técnicos 1/2

Universal Conducto de baja presión (LSP) (bomba de desagüe incluida)

AM017DNLKDG/EU, AM022DNLKDG/EU, AM028DNLKDG/EU, AM036DNLKDG/EU

Unidades: mm
[pulgadas]

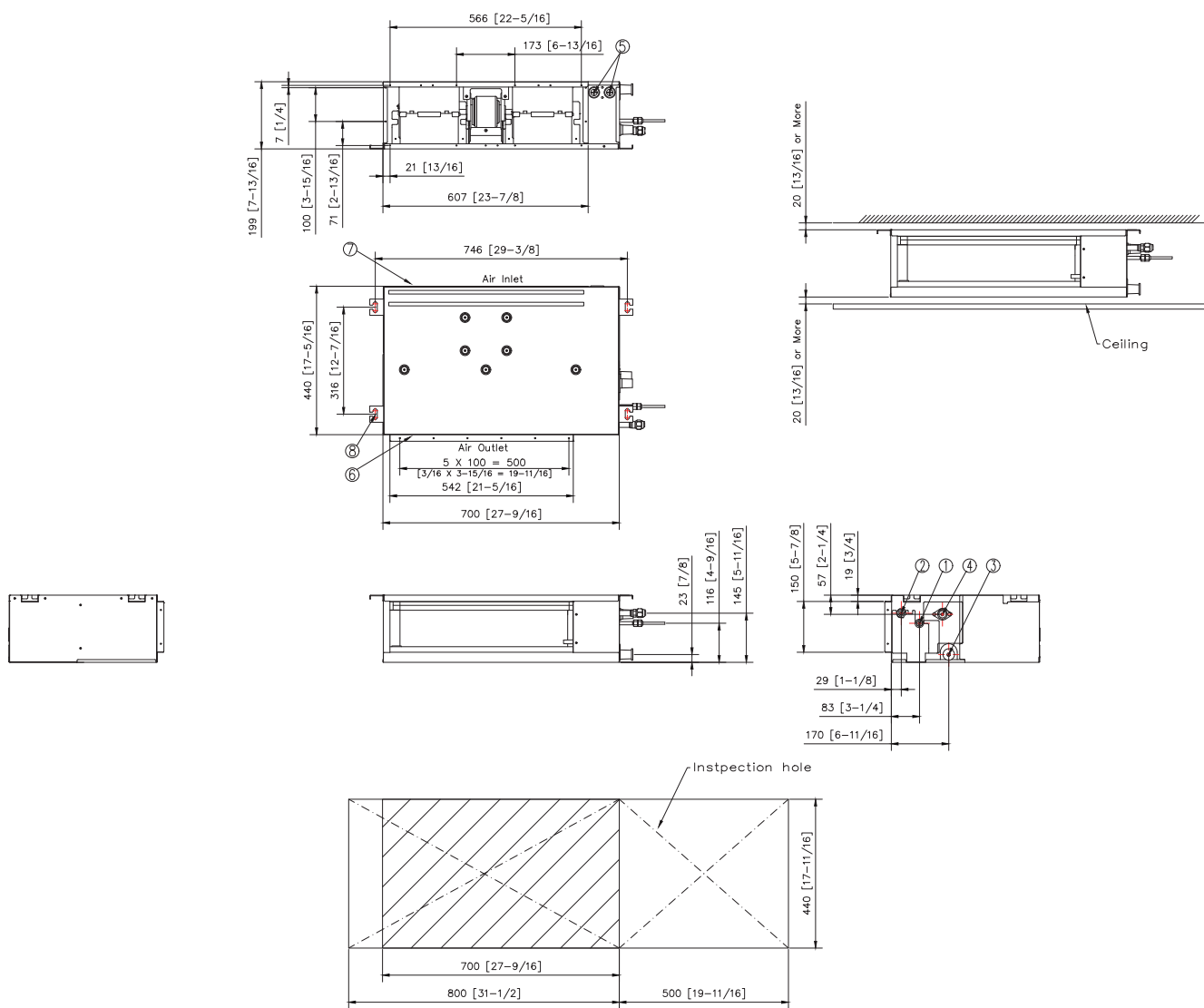

N.º	Nombre	Descripción
1	Conexión de tubería de líquido	Ø6,35 (1/4)
2	Conexión de tubería de gas	Ø12,70 (1/2)
3	Conexión de tubería de desagüe sin bomba de desagüe	VP25 (EXT. 32, INT. 25)
4	Conexión de la tubería de desagüe con la bomba de desagüe	
5	Canaletas de cableado de comunicación/alimentación	
6	Pestaña de la rejilla de descarga de aire	
7	Lado de retorno de aire	
8	Enganche	Ø9,52 o M10

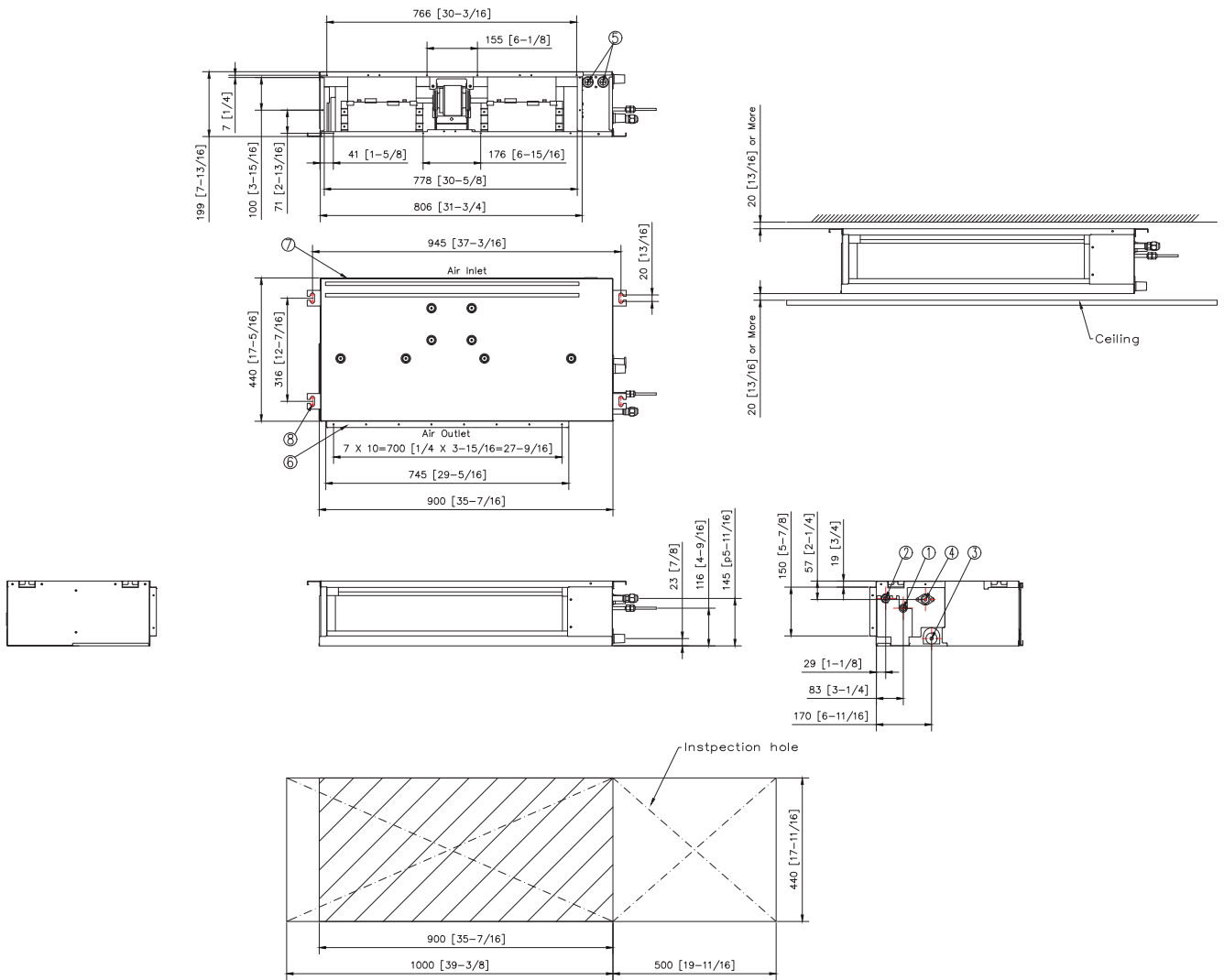

N.º	Nombre	Descripción
1	Conexión de tubería de líquido	Ø6,35 (1/4)
2	Conexión de tubería de gas	Ø12,70 (1/2)
3	Conexión de tubería de desagüe sin bomba de desagüe	VP25 (EXT. 32, INT. 25)
4	Conexión de la tubería de desagüe con la bomba de desagüe	
5	Canaletas de cableado de comunicación/alimentación	
6	Pestaña de la rejilla de descarga de aire	
7	Lado de retorno de aire	
8	Enganche	Ø9,52 o M10

Planos técnicos 2/2

Universal Conducto de baja presión (LSP) (bomba de desagüe incluida)

AM071DNLKDG/EU

Unidades: mm
[pulgadas]

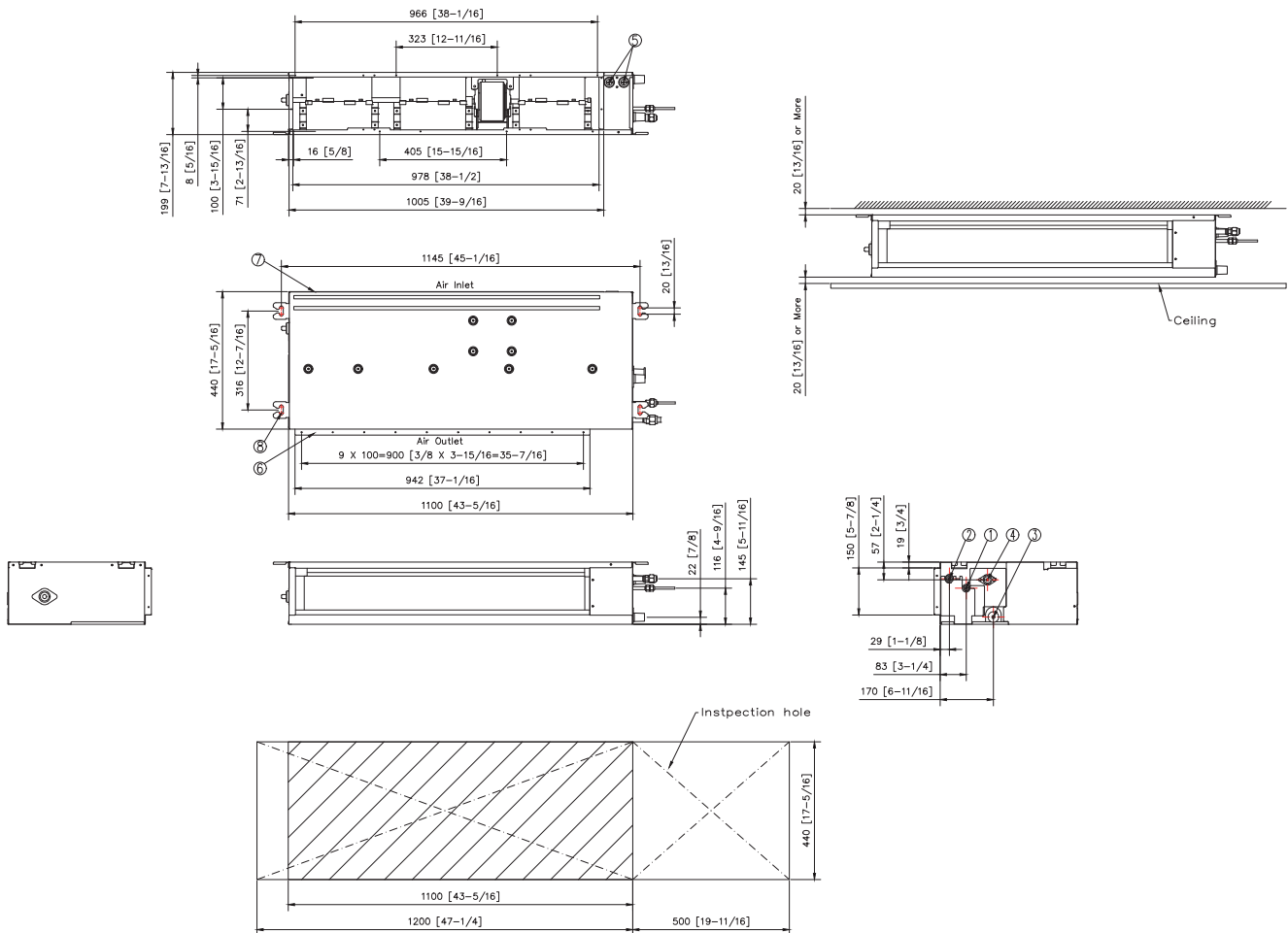

N.º	Nombre	Descripción
1	Conexión de tubería de líquido	Ø9,52 (3/8)
2	Conexión de tubería de gas	Ø15,88 (5/8)
3	Conexión de tubería de desagüe sin bomba de desagüe	VP25 (EXT. 32, INT. 25)
4	Conexión de la tubería de desagüe con la bomba de desagüe	
5	Canaletas de cableado de comunicación/alimentación	
6	Pestaña de la rejilla de descarga de aire	
7	Lado de retorno de aire	
8	Enganche	Ø9,52 o M10



Planos técnicos 1/2

Conducto de baja presión (LSP) (bomba de desagüe no incluida, R410A)

AM017/022/028/036ANLDKH/EU

Unidades: mm
[pulgadas]

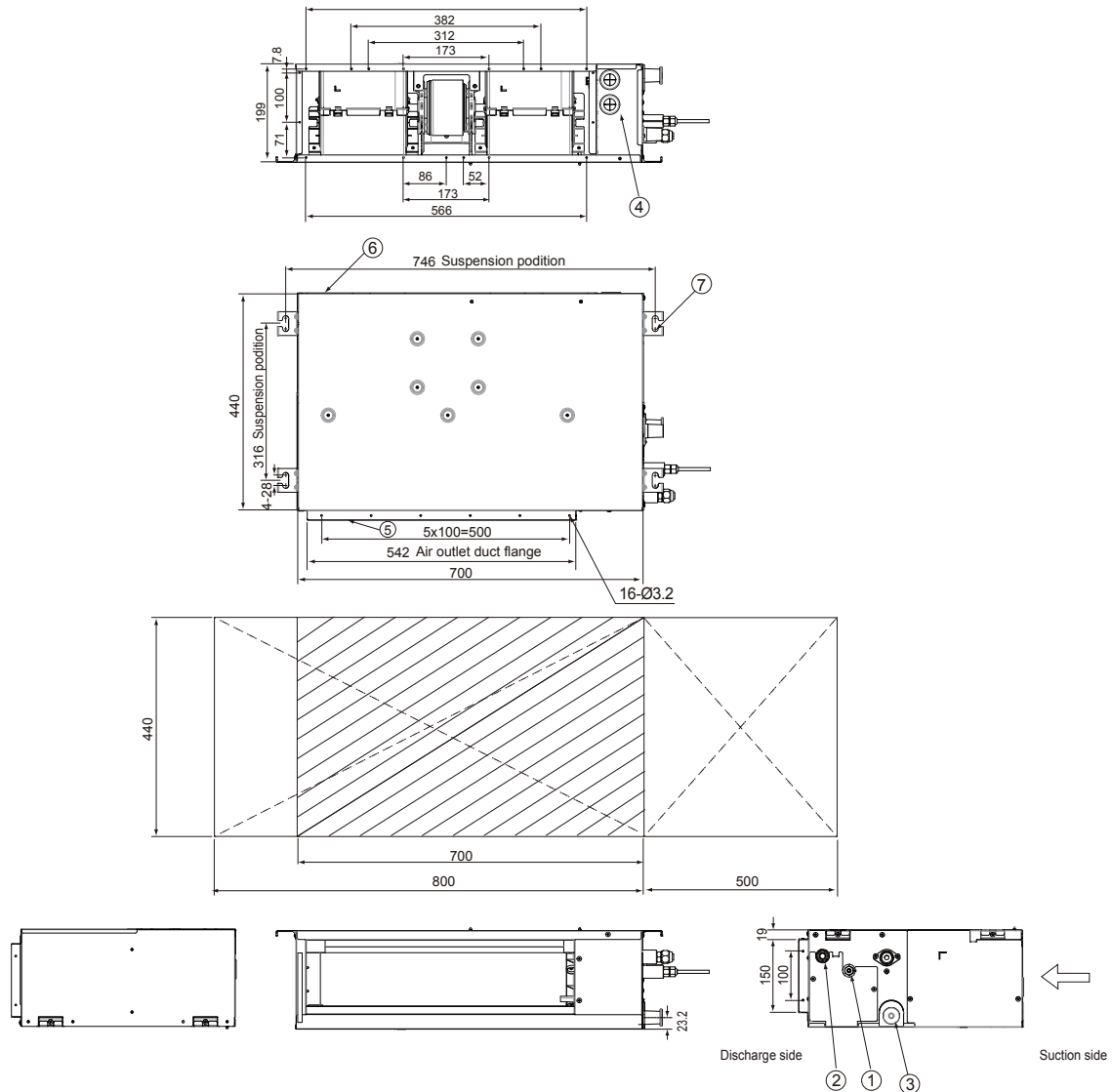

N.º	Nombre	Descripción
1	Tubería de refrigerante de líquido	Ø6,35 [1/4"]
2	Tubería de refrigerante de gas	Ø12,70 [1/2"]
3	Conexión de tubería de desagüe sin bomba de desagüe	VP25 (EXT. 32, INT. 25)
4	Conexión de alimentación/comunicación	-
5	Pestaña de la rejilla de descarga de aire	-
6	Lado de retorno de aire	-
7	Enganche	Ø9,52 o M10

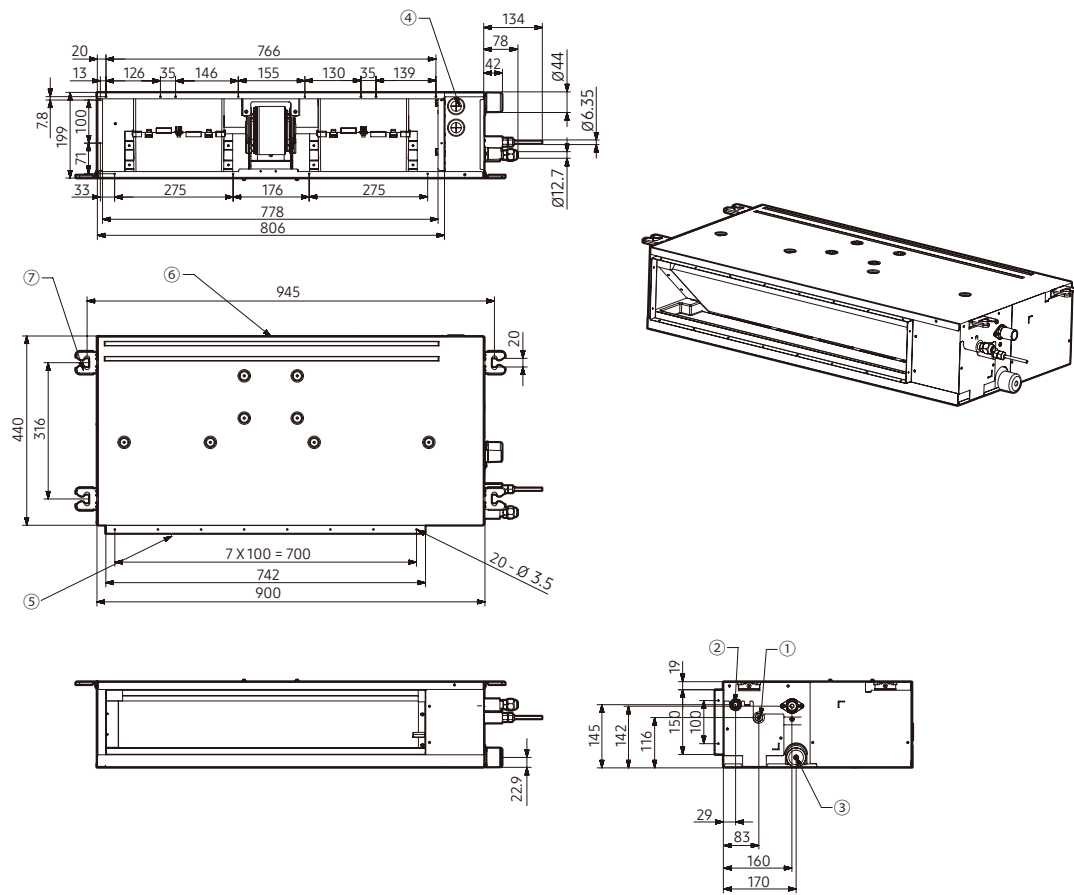

N.º	Nombre	Descripción
1	Tubería de refrigerante de líquido	Ø6,35 [1/4"] Conexión abocardada
2	Tubería de refrigerante de gas	Ø12,70 [1/2"] Conexión abocardada
3	Desagüe del condensado (opcional)	VP25 (EXT. 32, INT. 25)
4	Canaleta de cableado De alimentación y comunicación	-
5	Brida de aire de suministro	-
6	Brida de aire de retorno	-
7	Enganche	-

Planos técnicos 2/2

Conducto de baja presión (LSP) (bomba de desagüe no incluida, R410A)

AM071ANLDKH/EU

Unidades: mm
[pulgadas]

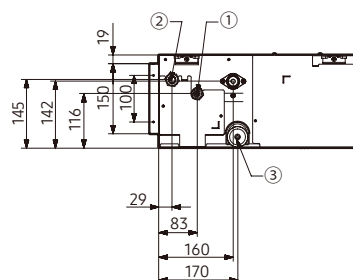
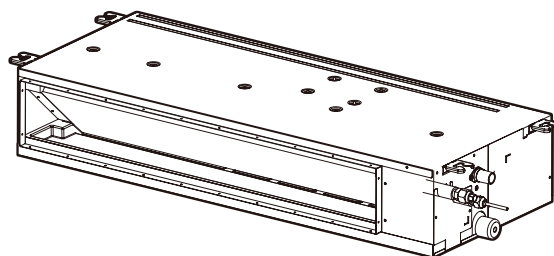
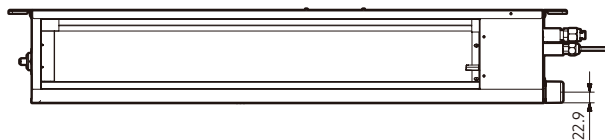
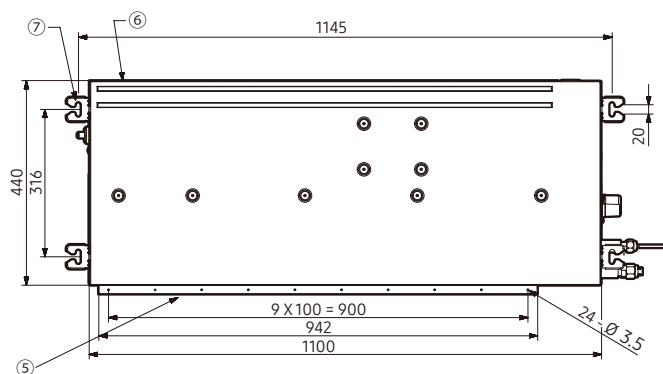
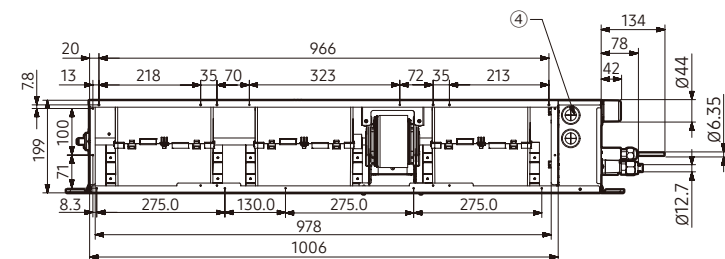

N.º	Nombre	Descripción
1	Tubería de refrigerante de líquido	Ø9,52 [3/8"] Conexión abocardada
2	Tubería de refrigerante de gas	Ø15,88 [5/8"] Conexión abocardada
3	Desagüe del condensado (opcional)	VP25 (EXT. 32, INT. 25)
4	Canaleta de cableado De alimentación y comunicación	-
5	Brida de aire de suministro	-
6	Brida de aire de retorno	-
7	Enganche	-

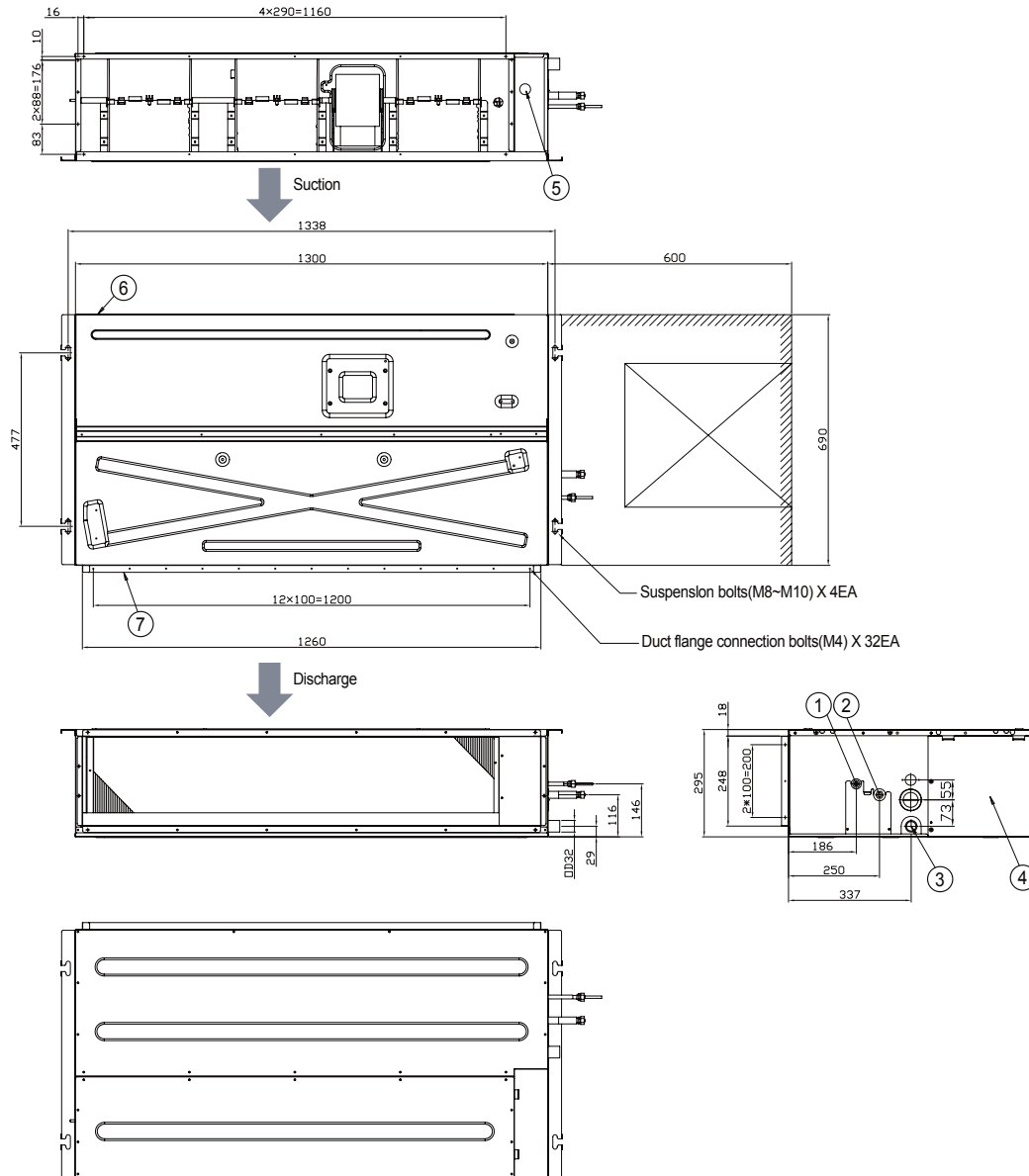

N.º	Nombre	Descripción
1	Tubería de refrigerante de líquido	Ø9,52 [3/8"] Conexión abocardada
2	Tubería de refrigerante de gas	Ø15,88 [5/8"] Conexión abocardada
3	Conexión de tubería de desagüe sin bomba de desagüe	VP25 (EXT. 32, INT. 25)
4	Unidad de control	-
5	Canaleta de cableado de alimentación y comunicación	-
6	Lado de retorno de aire	-
7	Brida del conducto de salida de aire	-

Planos técnicos 1/2

Universal Conducto de media presión (MSP) (bomba de desagüe incluida)

AM022DNMDKG/EU, AM028DNMDKG/EU, AM036DNMDKG/EU, AM045DNMDKG/EU, AM056DNMDKG/EU, AM071DNMDKG/EU

Unidades: mm
[pulgadas]

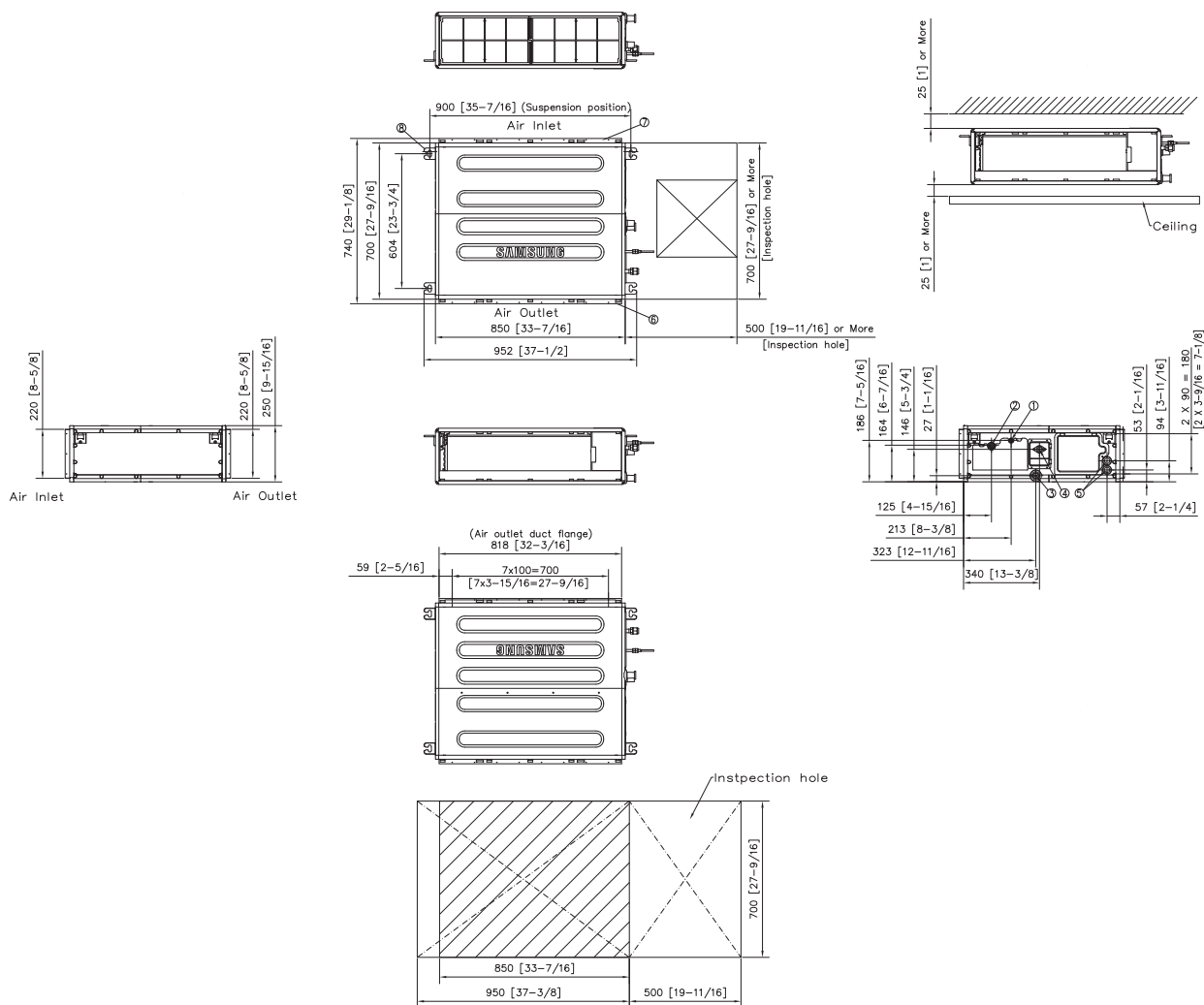

N.º	Nombre	Descripción
		AM022DNMDKG/EU, AM028DNMDKG/EU, AM036DNMDKG/EU, AM045DNMDKG/EU, AM056DNMDKG/EU
		AM071DNMDKG/EU
1	Conexión de tubería de gas	Ø12.70 (1/2")
2	Conexión de tubería de líquido	Ø6.35 (1/4")
3	Conexión de tubería de desagüe (sin bomba de desagüe)	VP25 (EXT. 32, INT. 25)
4	Conexión de tubería de desagüe (con bomba de desagüe)	-
5	Canaletas de alimentación y comunicación	-
6	Pestaña de la rejilla de descarga de aire	-
7	Lado de retorno de aire	-
8	Enganche	Ø9,52 o M10

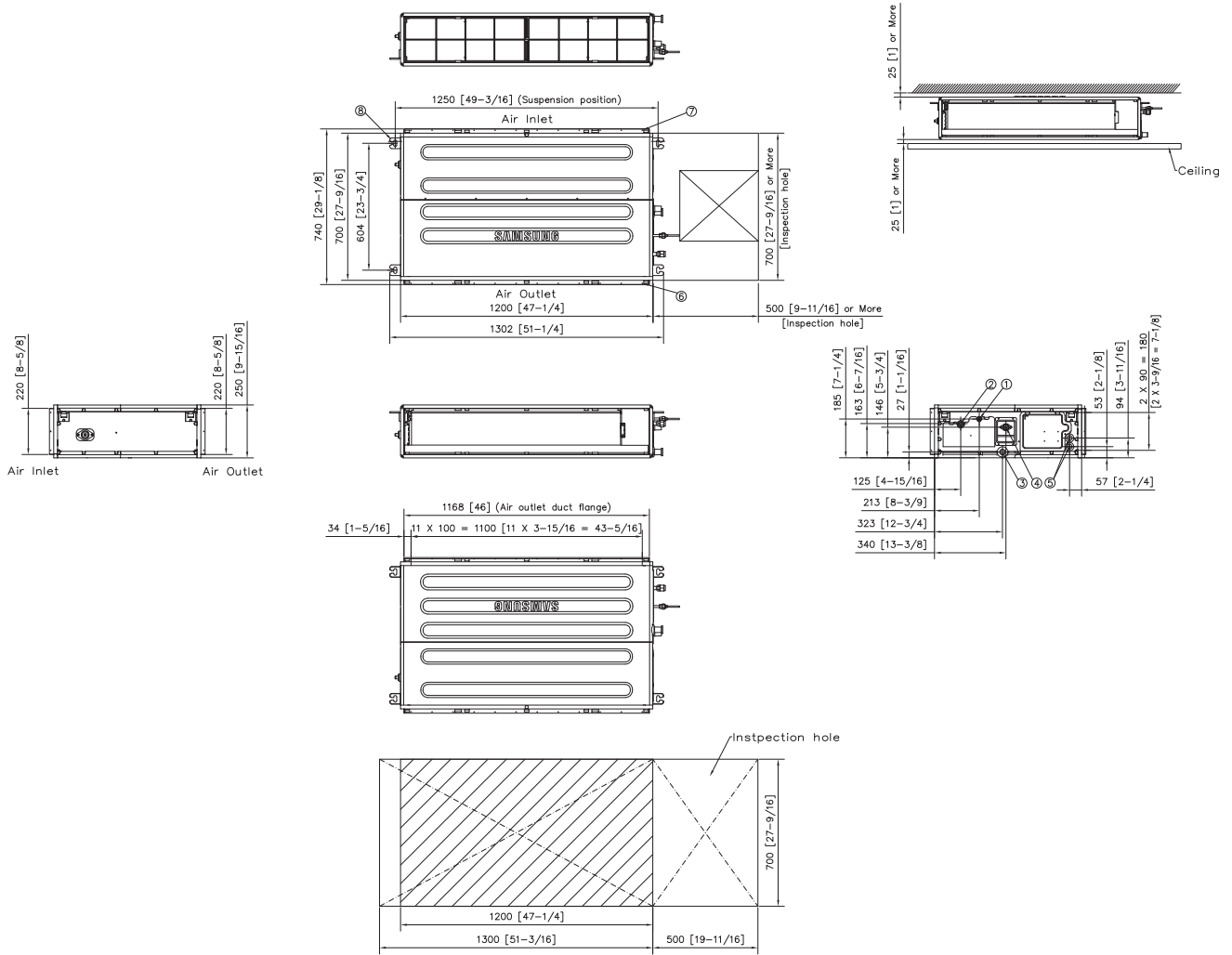

N.º	Nombre	Descripción
		AM022DNMFKG/EU, AM028DNMFKG/EU, AM036DNMFKG/EU, AM045DNMFKG/EU
		AM090DNHDKG/EU
1	Conexión de tubería de gas	Ø12.70 (1/2")
2	Conexión de tubería de líquido	Ø6.35 (1/4")
3	Conexión de tubería de desagüe (sin bomba de desagüe)	VP25 (EXT. 32, INT. 25)
4	Conexión de tubería de desagüe (con bomba de desagüe)	-
5	Canaletas de alimentación y comunicación	-
6	Pestaña de la rejilla de descarga de aire	-
7	Lado de retorno de aire	-
8	Enganche	Ø9,52 o M10

Planos técnicos 2/2

Universal Conducto de media presión (MSP) (bomba de desagüe incluida)

AM112DNMDKG/EU, AM128DNMDKG/EU, AM140DNMDKG/EU, AM160DNMDKG/EU, AM056DNMFKG/EU, AM071DNMFKG/EU

Unidades: mm
[pulgadas]

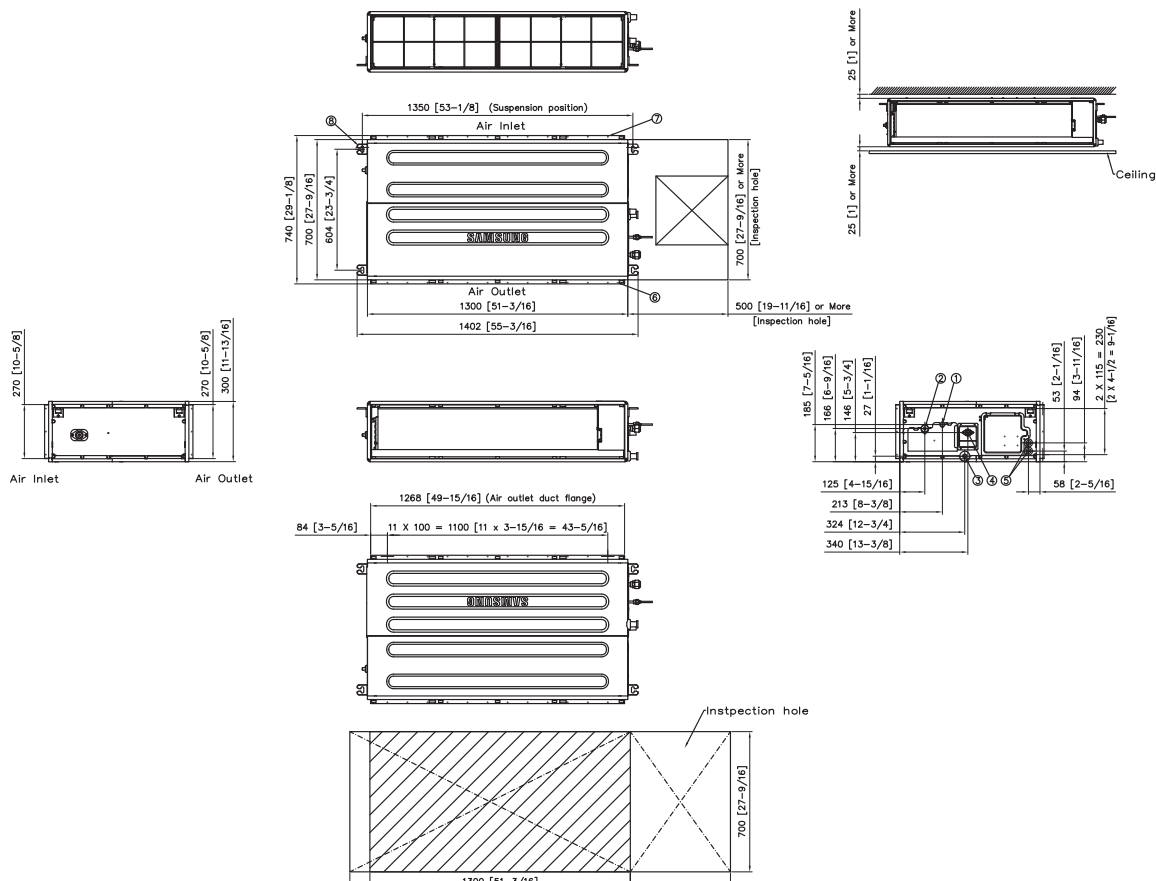

N.º	Nombre	Descripción	
		AM056DNMFKG/EU	AM112DNMDKG/EU, AM128DNMDKG/EU, AM140DNMDKG/EU, AM160DNMDKG/EU, AM071DNMFKG/EU
1	Conexión de tubería de gas	Ø12.70 (1/2")	Ø15.88 (5/8")
2	Conexión de tubería de líquido	Ø6.35 (1/4")	Ø9.52 (3/8")
3	Conexión de tubería de desagüe (sin bomba de desagüe)		VP25 (EXT. 32, INT. 25)
4	Conexión de tubería de desagüe (con bomba de desagüe)		-
5	Canaletas de alimentación y comunicación		-
6	Pestaña de la rejilla de descarga de aire		-
7	Lado de retorno de aire		-
8	Enganche		Ø9,52 o M10



Planos técnicos

Universal Conducto de alta presión (HSP)

AM090DNHDKG/EU

Unidades: mm
[pulgadas]

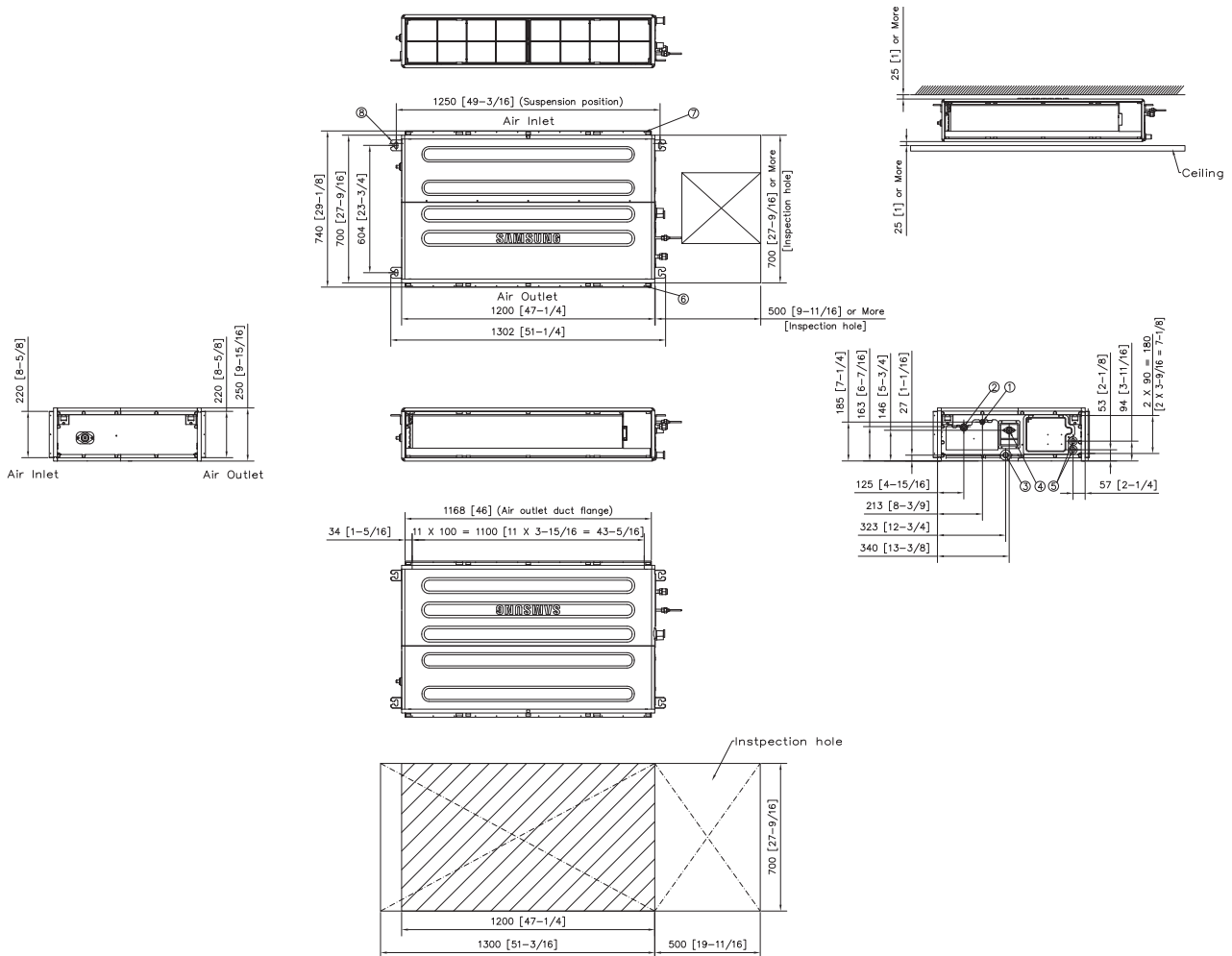

N.º	Nombre	Descripción
1	Conexión de tubería de líquido	Ø9,52 (3/8)
2	Conexión de tubería de gas	Ø15,88 (5/8)
3	Conexión de tubería de desagüe (sin bomba de desagüe)	VP25 (EXT. 32, INT. 25)
4	Conexión de tubería de desagüe (con bomba de desagüe)	-
5	Canaletas de alimentación y comunicación	-
6	Pestaña de la rejilla de descarga de aire	-
7	Pestaña de aspiración de aire	-
8	Enganche	Utilice tornillos M8-M10 (4 uds.)

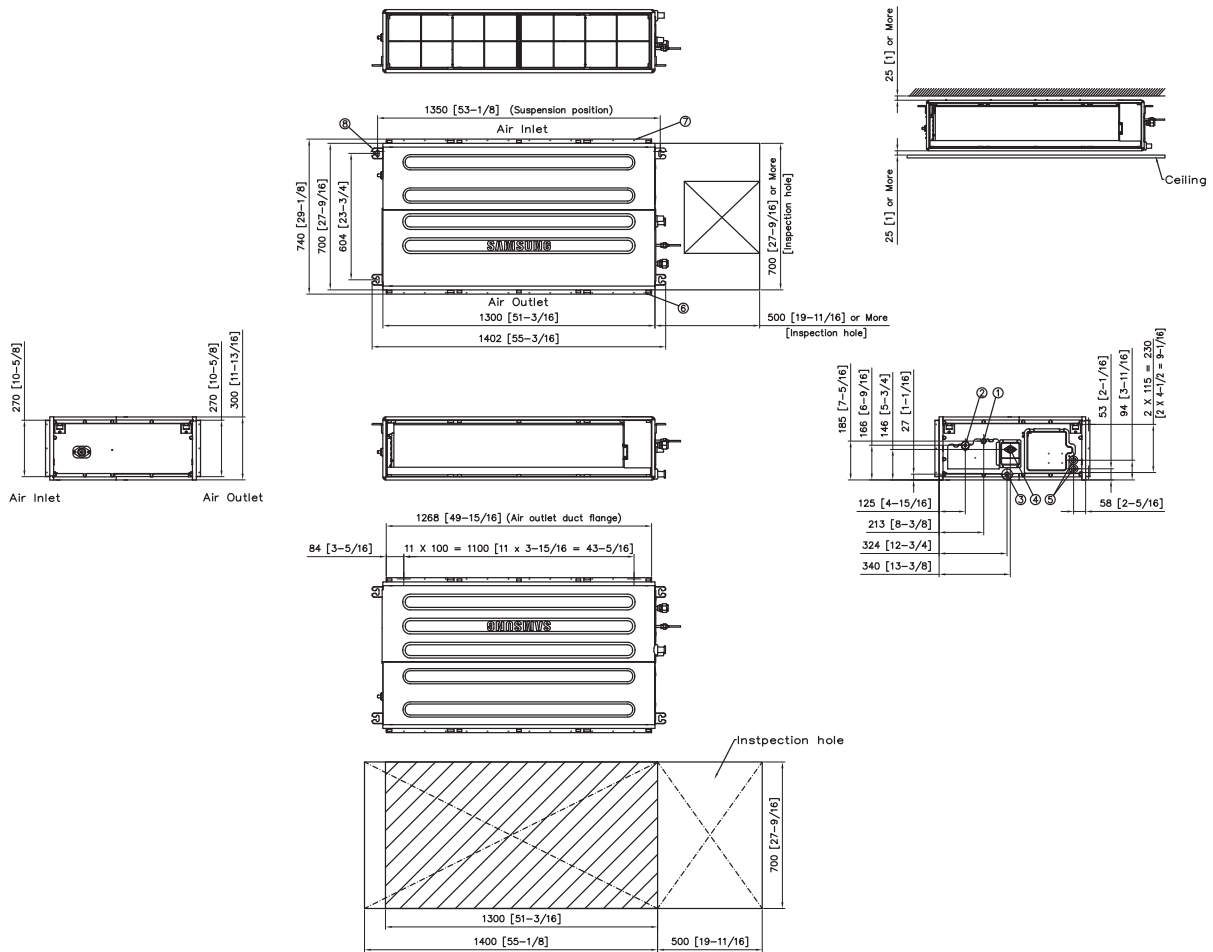

N.º	Nombre	Descripción
1	Conexión de tubería de líquido	Ø9,52 (3/8)
2	Conexión de tubería de gas	Ø15,88 (5/8)
3	Conexión de tubería de desagüe (sin bomba de desagüe)	VP25 (EXT. 32, INT. 25)
4	Conexión de tubería de desagüe (con bomba de desagüe)	-
5	Canaletas de alimentación y comunicación	-
6	Pestaña de la rejilla de descarga de aire	-
7	Pestaña de aspiración de aire	-
8	Enganche	Utilice tornillos M8-M10 (4 uds.)

Planos técnicos

Conducto de alta presión (HSP) (R410A)

AM180J/224JNHFKH/EU

Unidades: mm
[pulgadas]

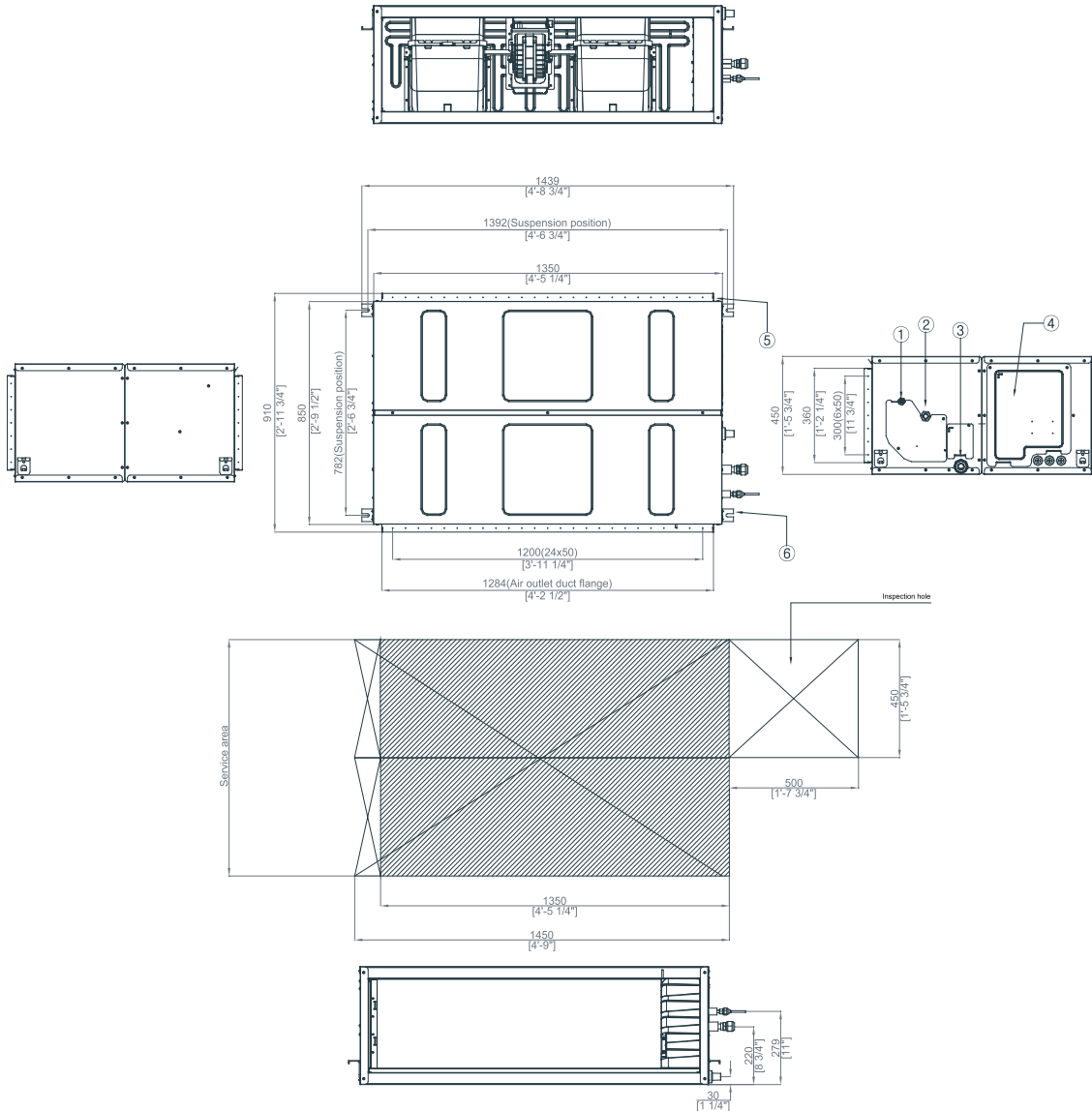

N.º	Nombre
1	Conexión de tubería de líquido
2	Conexión de tubería de gas
3	Conexión de tubería de desagüe
4	Conexión de alimentación
5	Pestaña de descarga de aire
6	Enganche

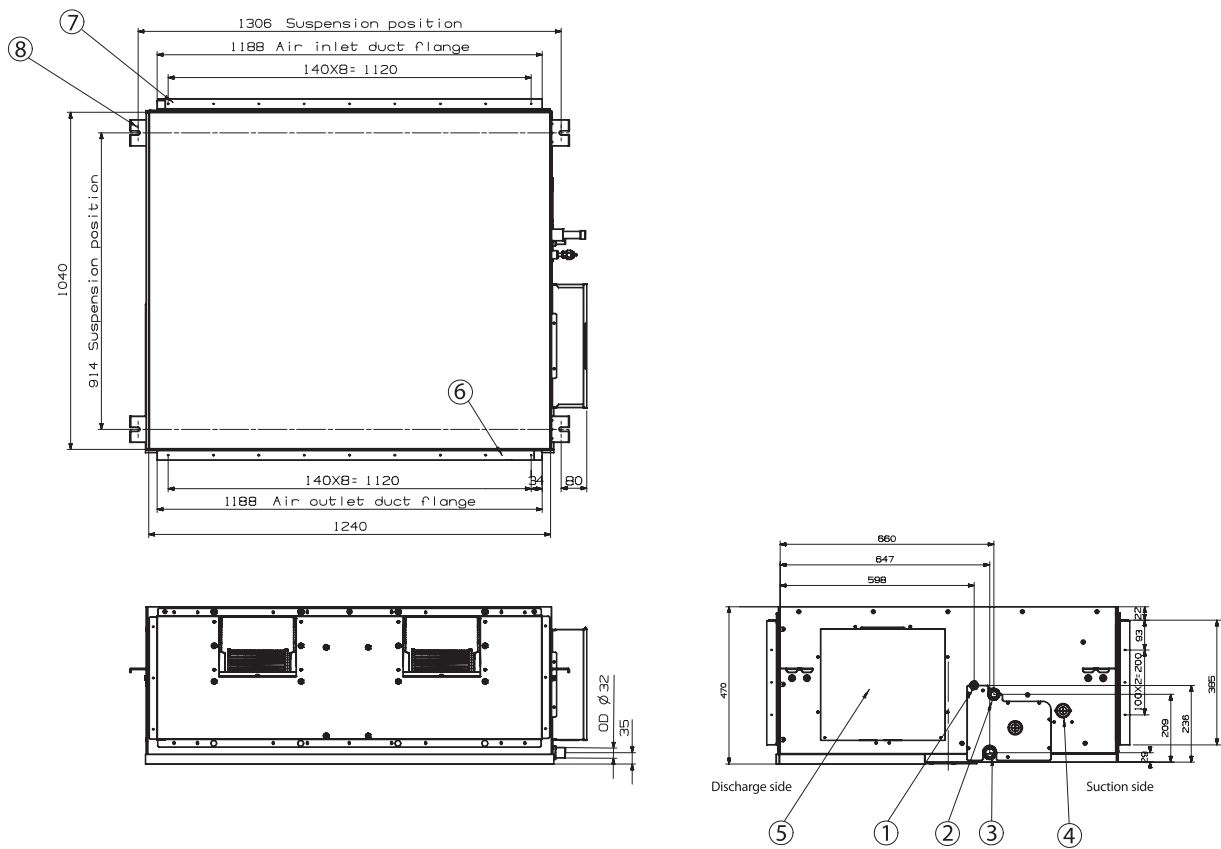

N.º	Nombre	Descripción
1	Conexión de tubería de líquido	Ø9,52 (3/8)
2	Conexión de tubería de gas	AM220***: Ø19,05 (3/4), AM280***: Ø22,22 (7/8)
3	Conexión de tubería de desagüe	VP25 (EXT. 32, INT. 25)
4	Conexión de alimentación	VP25 (EXT. 32, INT. 25)
5	Pestaña de descarga de aire	
6	Enganche	
7	Lama de aspiración	
8	Enganche	3/8 o M10

Planos técnicos 1/2

Consola (R410A)

AM022KNJDEH/EU, AM028/036FNJDEH/EU

Unidades: mm
[pulgadas]

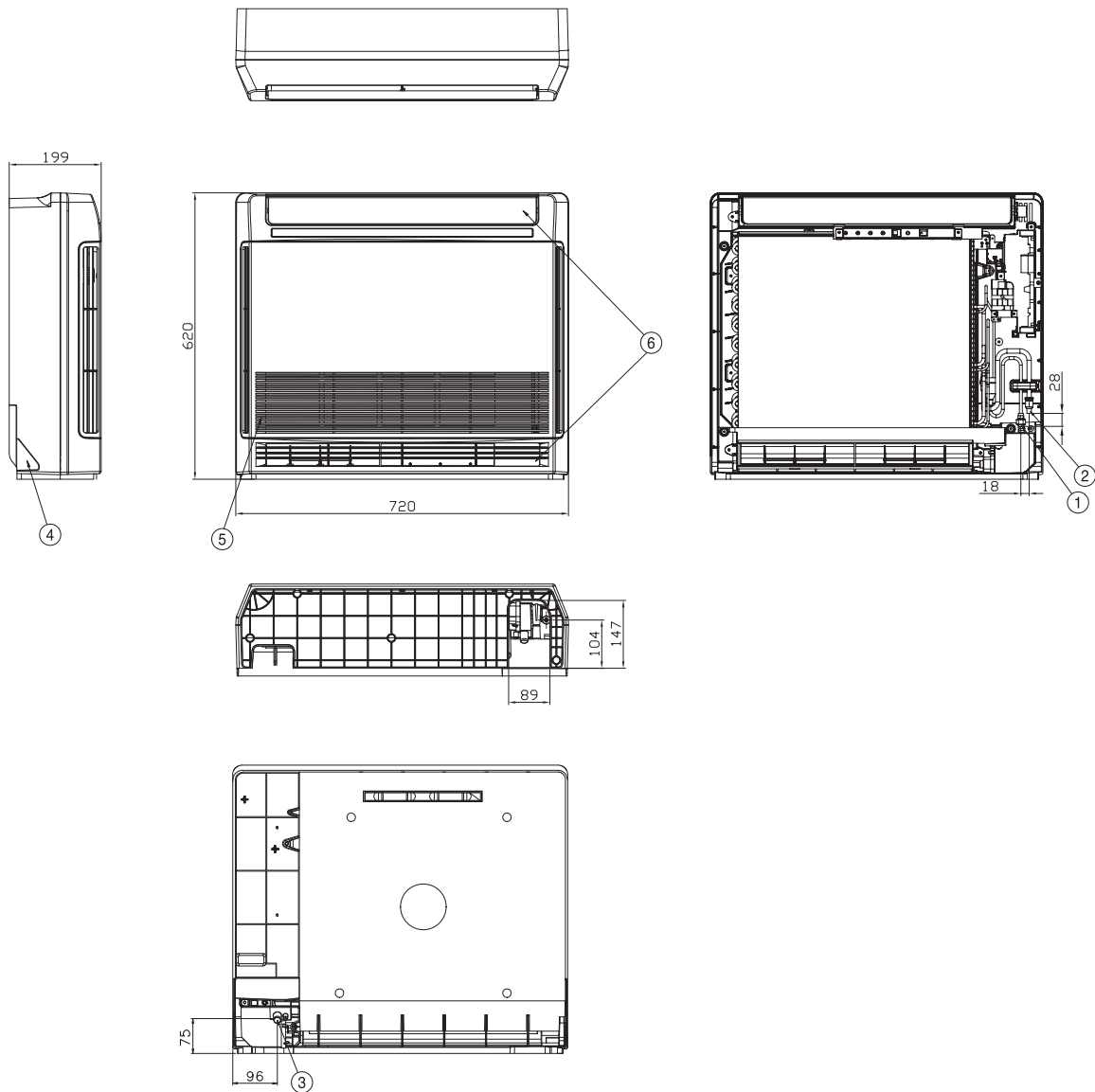

N.º	Nombre	Descripción
1	Conexión de tubería de líquido	Ø6,35, abocardada
2	Conexión de tubería de gas	Ø12,70, abocardada
3	Conexión de tubería de desagüe	Manguera Int. 18
4	Canaletas de cableado de comunicación/alimentación	
5	Rejilla de entrada de aire	
6	Lama de salida de aire	



Planos técnicos 2/2

Consola (R410A)

AM045KNJDEH/EU, AM056FNJDEH/EU

Unidades: mm
[pulgadas]

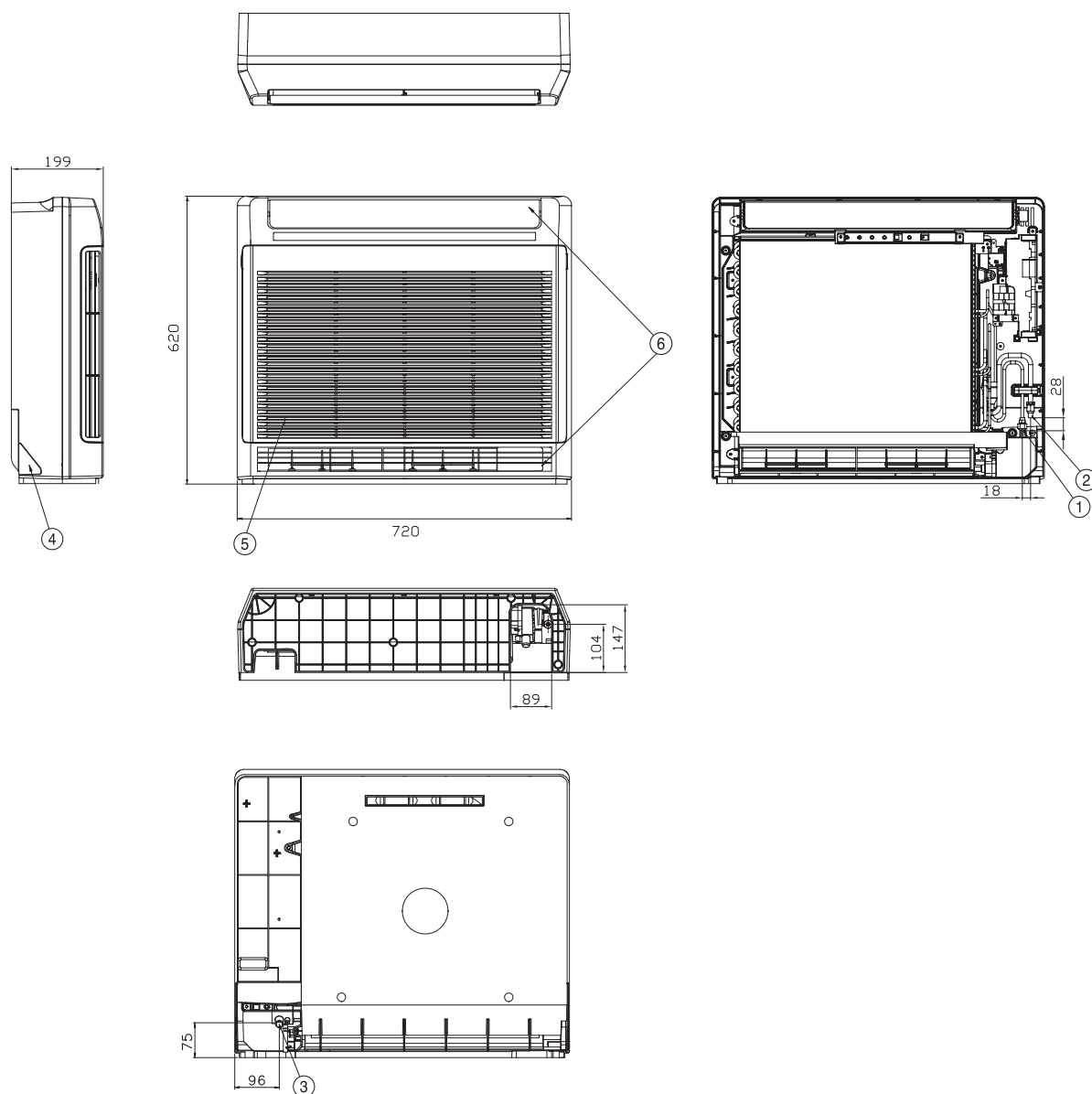

N.º	Nombre	Descripción
1	Conexión de tubería de líquido	Ø6,35, abocardada
2	Conexión de tubería de gas	Ø12,70, abocardada
3	Conexión de tubería de desagüe	Manguera Int. 18
4	Canaletas de cableado de comunicación/alimentación	
5	Rejilla de entrada de aire	
6	Lama de salida de aire	

Planos técnicos

Universal Suelo/Techo

AM056DNCDKG/EU

Unidades: mm
[pulgadas]

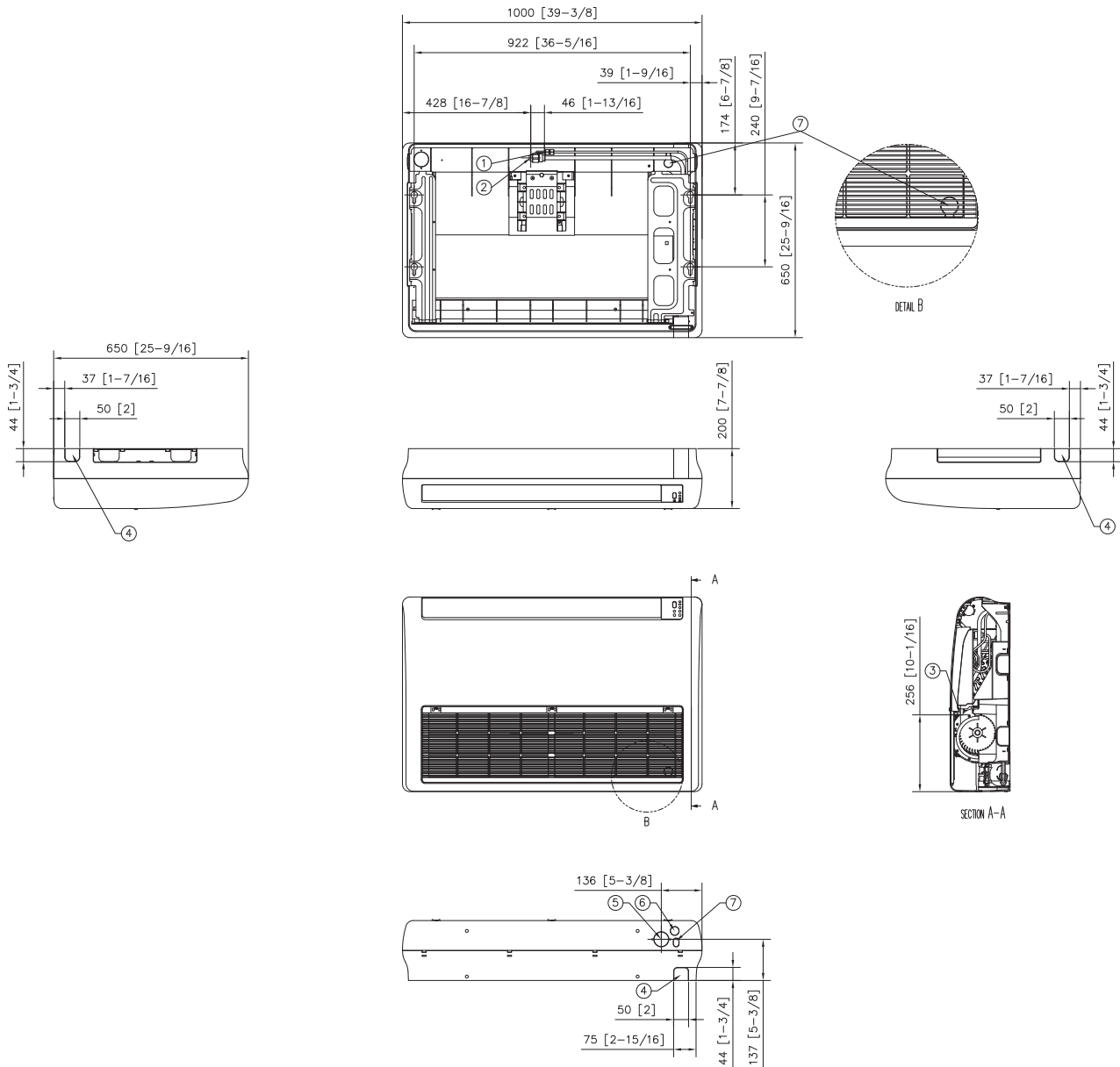

N.º	Nombre	Descripción
1	Tubería de refrigerante de gas	Ø12,7 (1/2)
2	Tubería de refrigerante de líquido	Ø6,35 (1/4)
3	Desagüe del condensado	Manguera INT. 18 mm [11/16"]
4	Orificio troquelado para tuberías	
5	Orificio troquelado para toma de aire	Ø50 [2]
6	Orificio troquelado para tubería de desagüe	
7	Orificio troquelado para cableado	

Planos técnicos

Universal Big Ceiling (consola de techo)

AM071DNCCKG/EU, AM112DNCCKG/EU

Unidades: mm
[pulgadas]

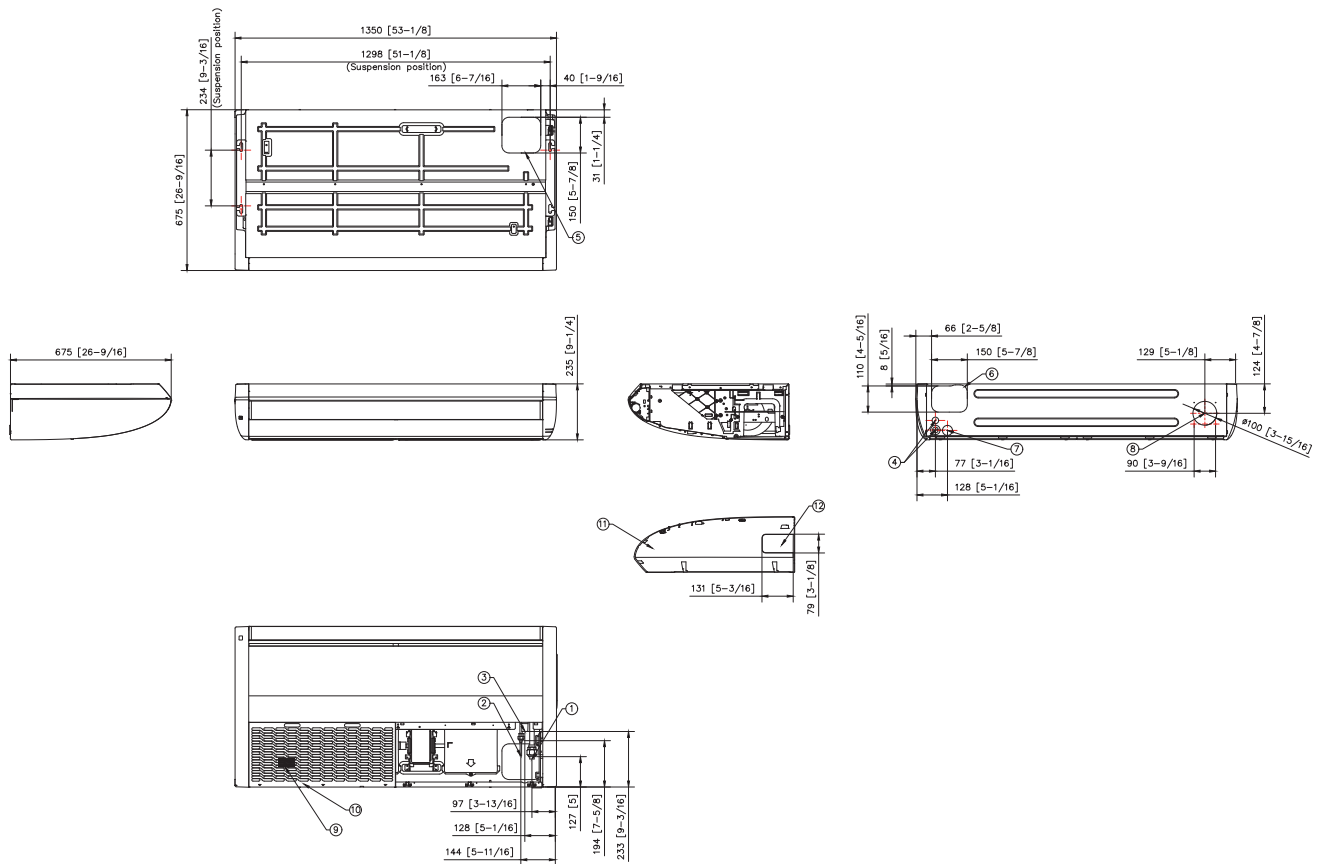

N.º	Nombre	Descripción
1	Tubería de refrigerante de gas	Ø15,88 (5/8)
2	Tubería de refrigerante de líquido	Ø9,52 (3/8)
3	Desagüe del condensado	VP25 (EXT. 32, INT. 25)
4	Orificio para canaleta	Ø28(Ø1-1/8)
5	Orificio troquelado para disposición de tuberías superiores	
6	Orificio troquelado para disposición de tuberías traseras	
7	Orificio troquelado para disposición de tubería de desagüe	
8	Orificio troquelado para entrada de aire exterior	Ø42 (Ø1-5/16)
9	Filtro de aire	
10	Rejilla de aspiración de aire	
11	Laterat de cubierta	
12	Orificio troquelado para disposición de tuberías laterales	

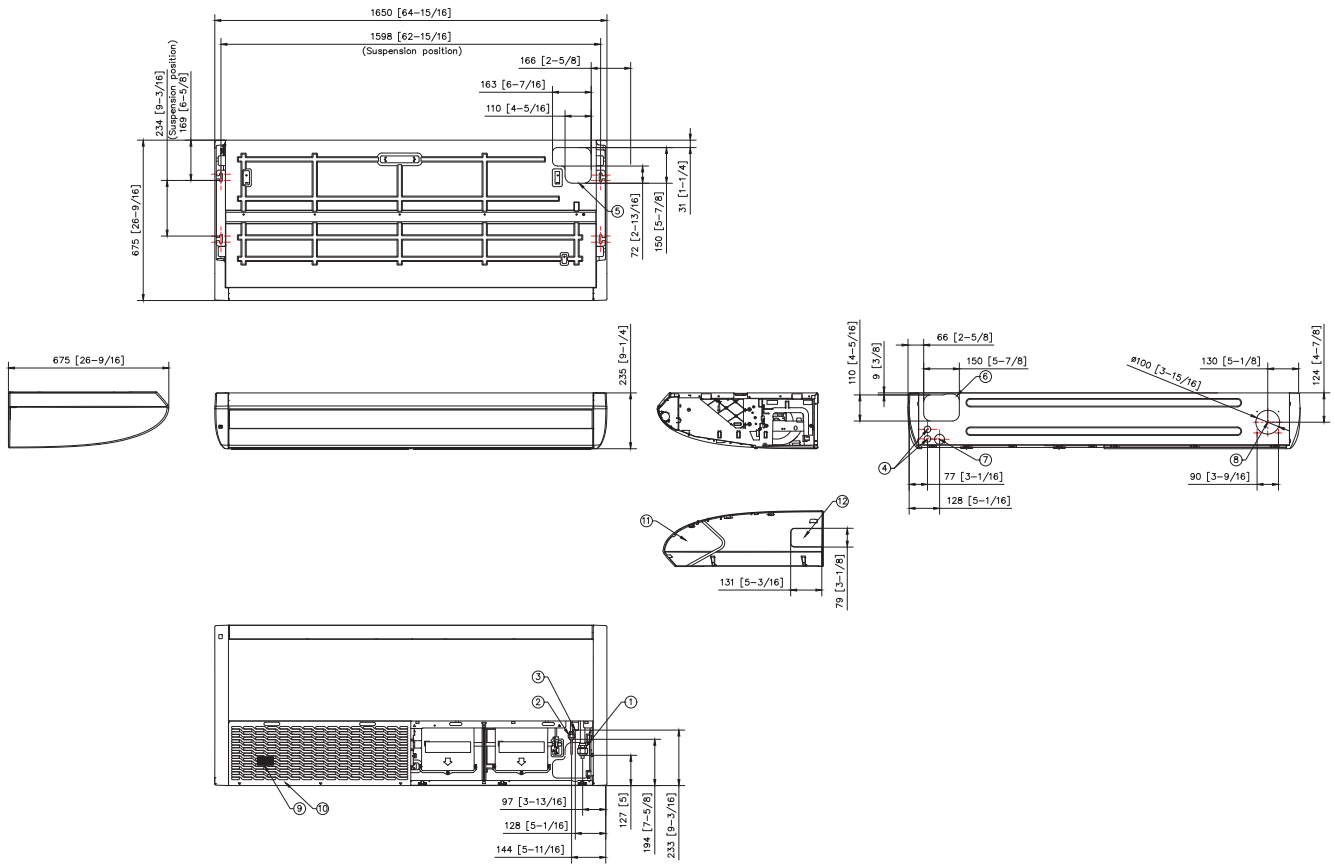

N.º	Nombre	Descripción
1	Conexión de tubería de gas	Ø15,88 (5/8)
2	Conexión de tubería de líquido	Ø9,52 (3/8)
3	Conexión de tubería de desagüe	VP25 (EXT. 32, INT. 25)
4	Orificio para canaleta	Ø28(Ø1-1/8)
5	Orificio troquelado para disposición de tuberías superiores	
6	Orificio troquelado para disposición de tuberías traseras	
7	Orificio troquelado para disposición de tubería de desagüe	
8	Orificio troquelado para entrada de aire exterior	Ø42 (Ø1-5/16)
9	Filtro de aire	
10	Rejilla de aspiración de aire	
11	Lateral de cubierta	
12	Orificio troquelado para disposición de tuberías laterales	

Planos técnicos

Unidad de suelo sin carcasa (R410A)

AM036/056/071FNFDEH/**

Unidades: mm
[pulgadas]

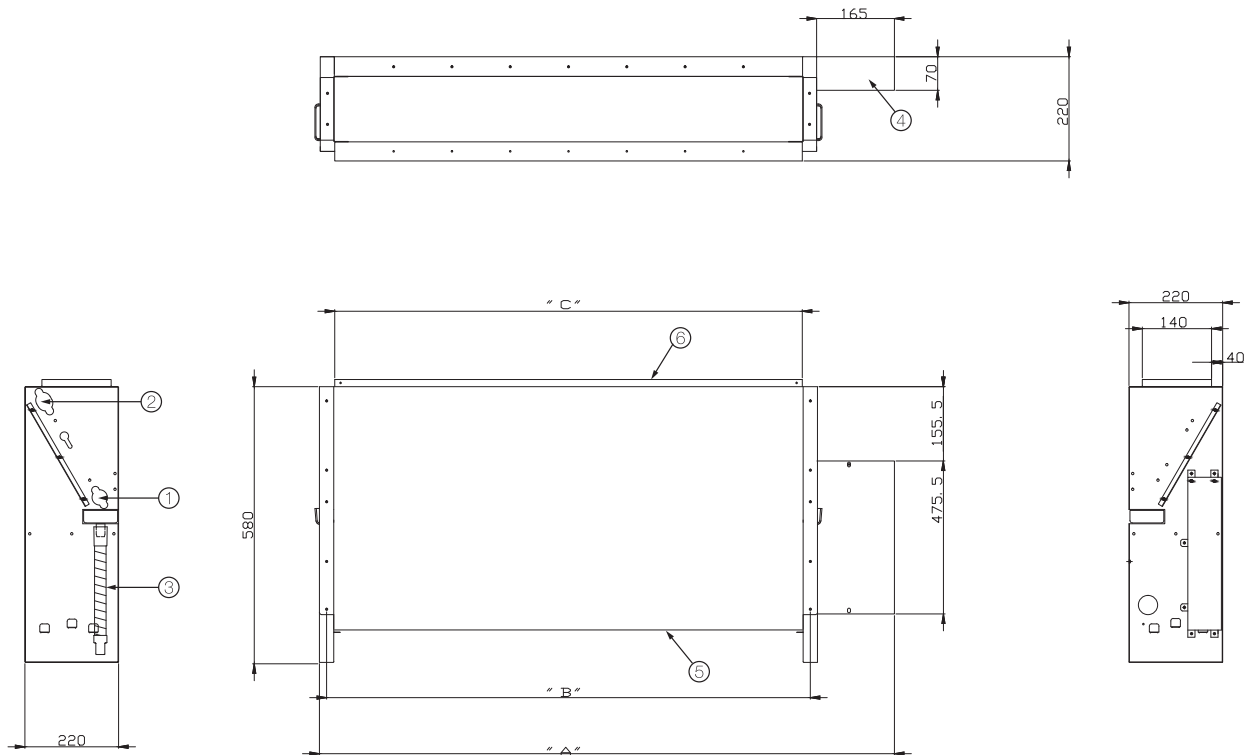

Modelo	A	B	C
AM036FNFDEH/EU	945	730	700
AM056/071FNFDEH/EU	1.225	1.010	980

N.º	Nombre	Descripción		
		3,6 kW	5,6 kW	7,1 kW
1	Conexión de tubería de líquido	Ø6,35, abocardada	Ø6,35, abocardada	Ø9,52, abocardada
2	Conexión de tubería de gas	Ø12,70, abocardada	Ø12,70, abocardada	Ø15,88, abocardada
3	Conexión de tubería de desagüe		Manguera Int. 18	
4	Canaletas de cableado de comunicación/alimentación			
5	Rejilla de entrada de aire			
6	Lama de salida de aire			

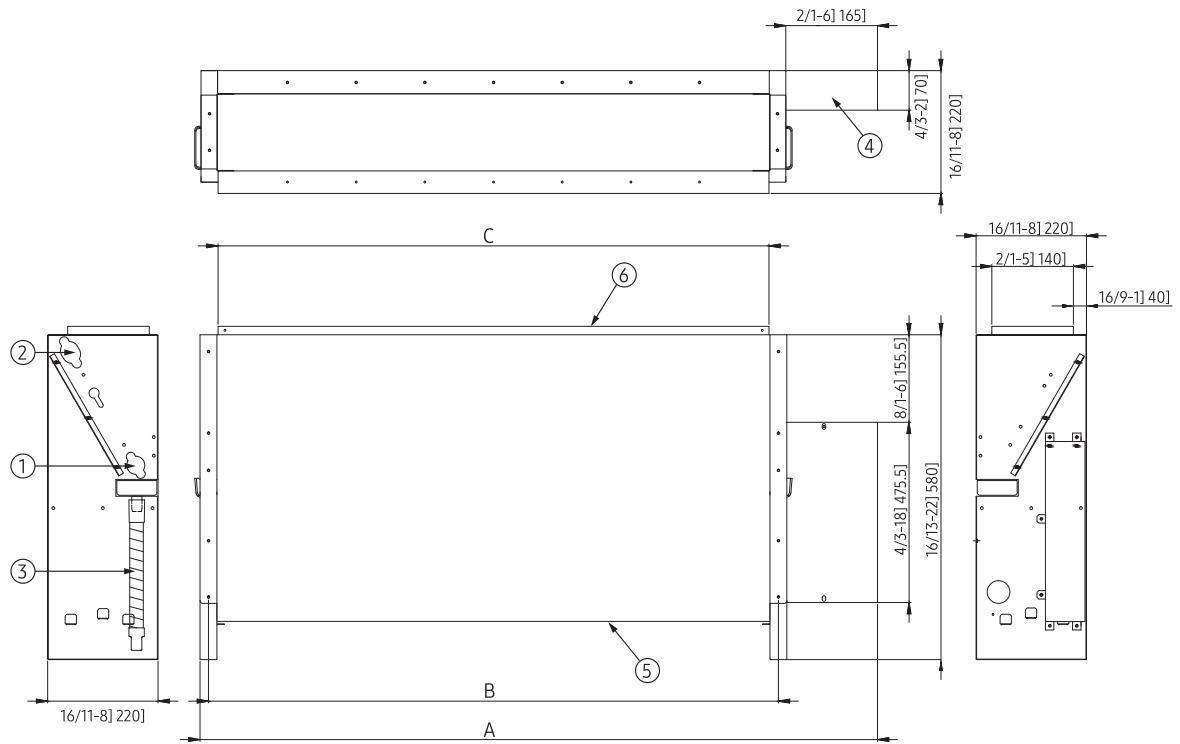

Modelo	A	B	C
AM036MNFDEH/EU	945	730	700
AM056/071MNFDEH/EU	1.225	1.010	980

N.º	Nombre	Descripción		
		3,6 kW	5,6 kW	7,1 kW
1	Conexión de tubería de líquido	Ø6,35, abocardada	Ø6,35, abocardada	Ø9,52, abocardada
2	Conexión de tubería de gas	Ø12,70, abocardada	Ø12,70, abocardada	Ø15,88, abocardada
3	Conexión de tubería de desagüe		Manguera Int. 18	
4	Canaletas de cableado de comunicación/alimentación			
5	Rejilla de entrada de aire			
6	Lama de salida de aire			

Planos técnicos

Unidad de suelo vertical (R410A)

AM140RNPDKH/EU

Unidades: mm
[pulgadas]

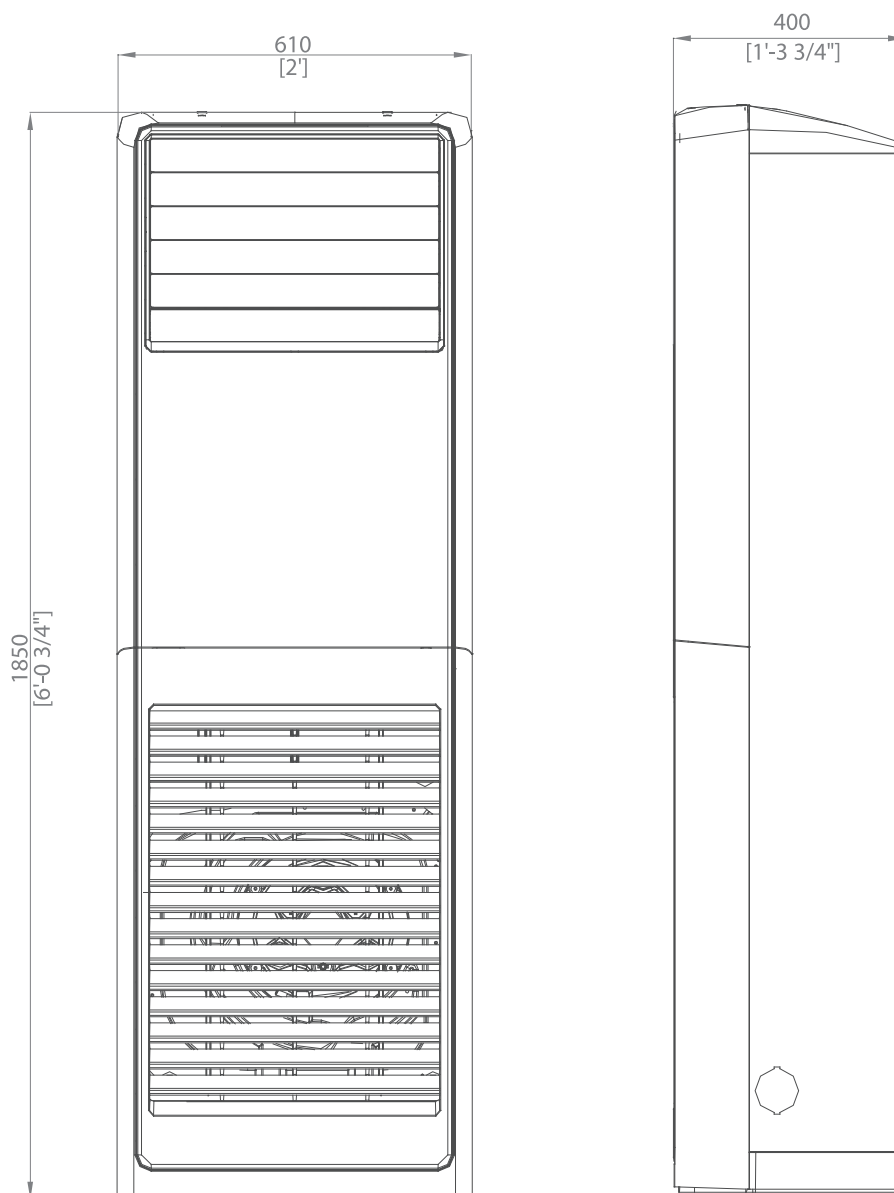

N.º	Nombre	Descripción
1	Refrigerante para tubería de gas	Ø15,88 (5/8)
2	Refrigerante para tubería de líquido	Ø9,52 (3/8)
3	Tubería de desagüe de condensado	-

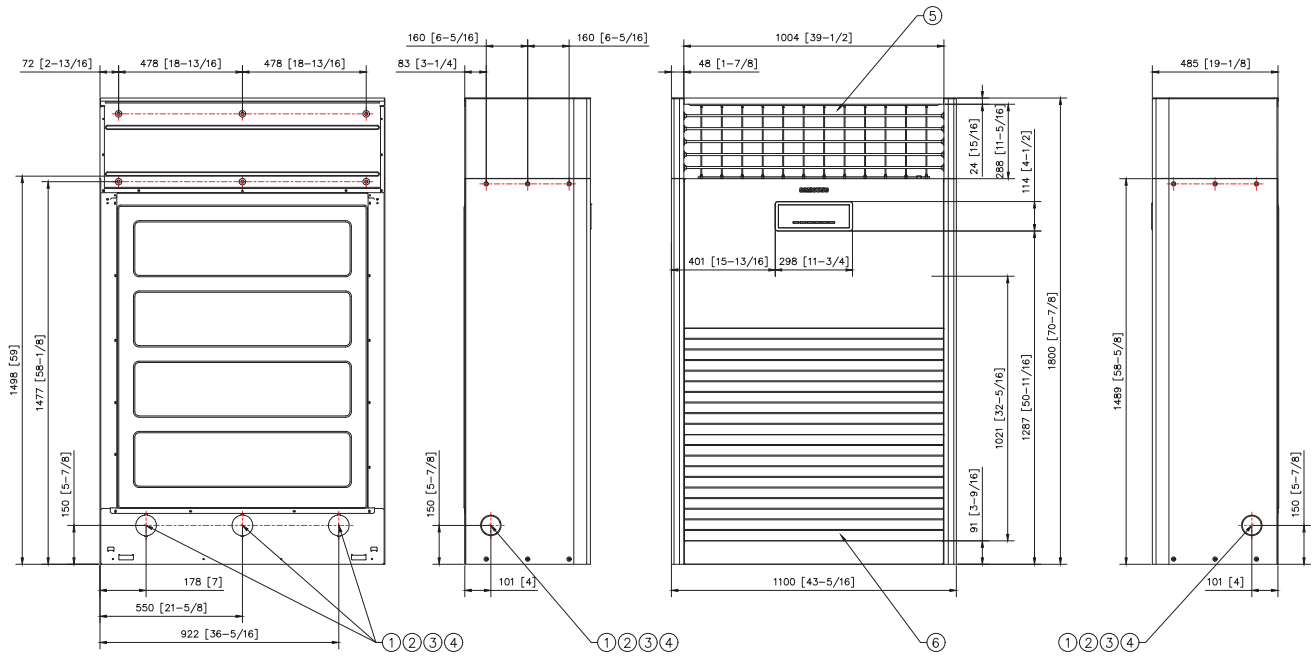

N.º	Nombre	Descripción
1	Conexión de tubería de gas	Ø22,22 [7/8]
2	Conexión de tubería de líquido	Ø9,52 [3/8]
3	Conexión de manguera de desagüe	-
4	Canaleta de cableado de comunicación/alimentación	-
5	Rejilla de salida de aire	-
6	Rejilla de entrada de aire	-

Planos técnicos

Universal WindFree™ Deluxe (EEV incluida)

AM015DNVDKG/EU, AM022DNVDKG/EU, AM028DNVDKG/EU, AM036DNVDKG/EU

Unidades: mm
[pulgadas]

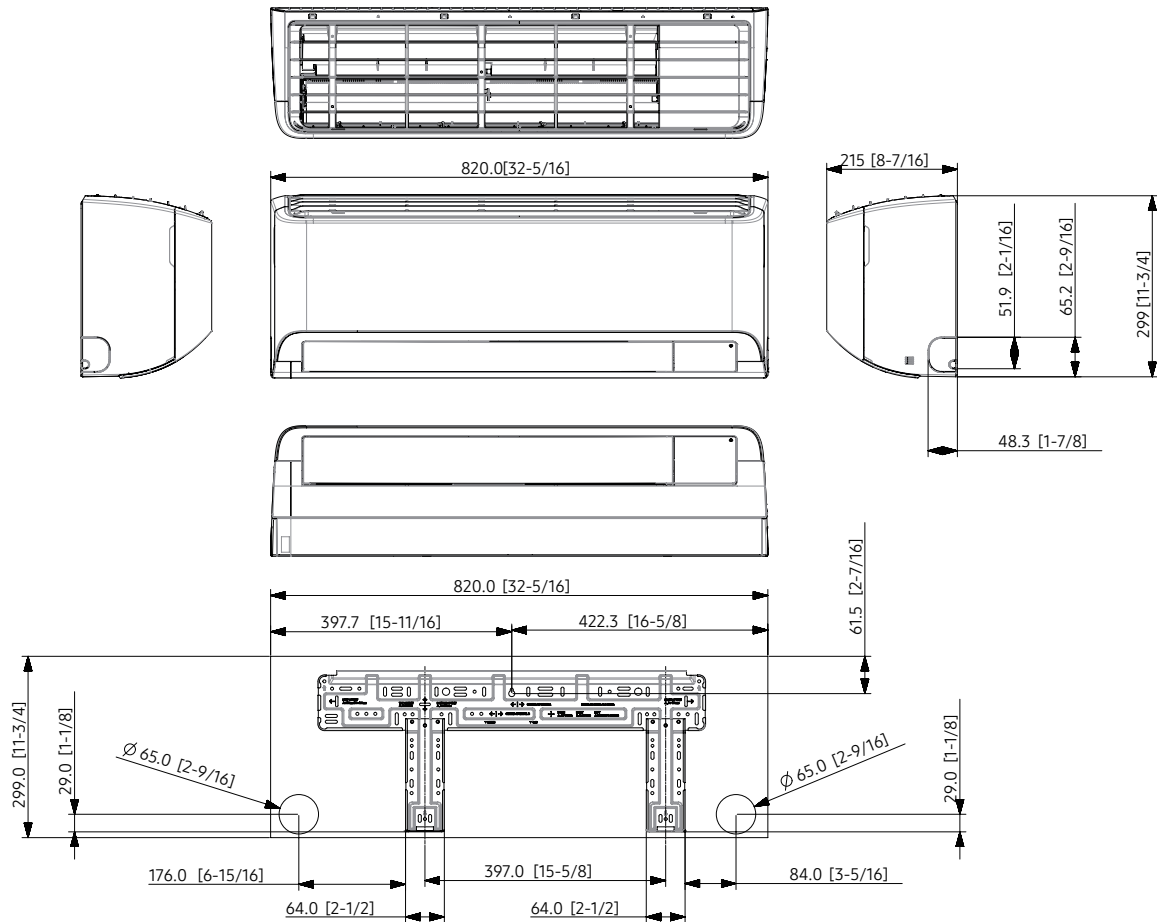

N.º	Nombre	Descripción
1	Tubería de refrigerante de gas	Ø12,70 (1/2) Abocardada
2	Tubería de refrigerante de líquido	Ø6,35 (1/4) Abocardada
3	Conexión de tubería de desagüe	Manguera Int. 18

Planos técnicos

WindFree™ Deluxe (EEV no incluida, R410A)

AM015TNADKH/EU AM022TNADKH/EU AM028TNADKH/EU AM036TNADKH/EU

Unidades: mm
[pulgadas]

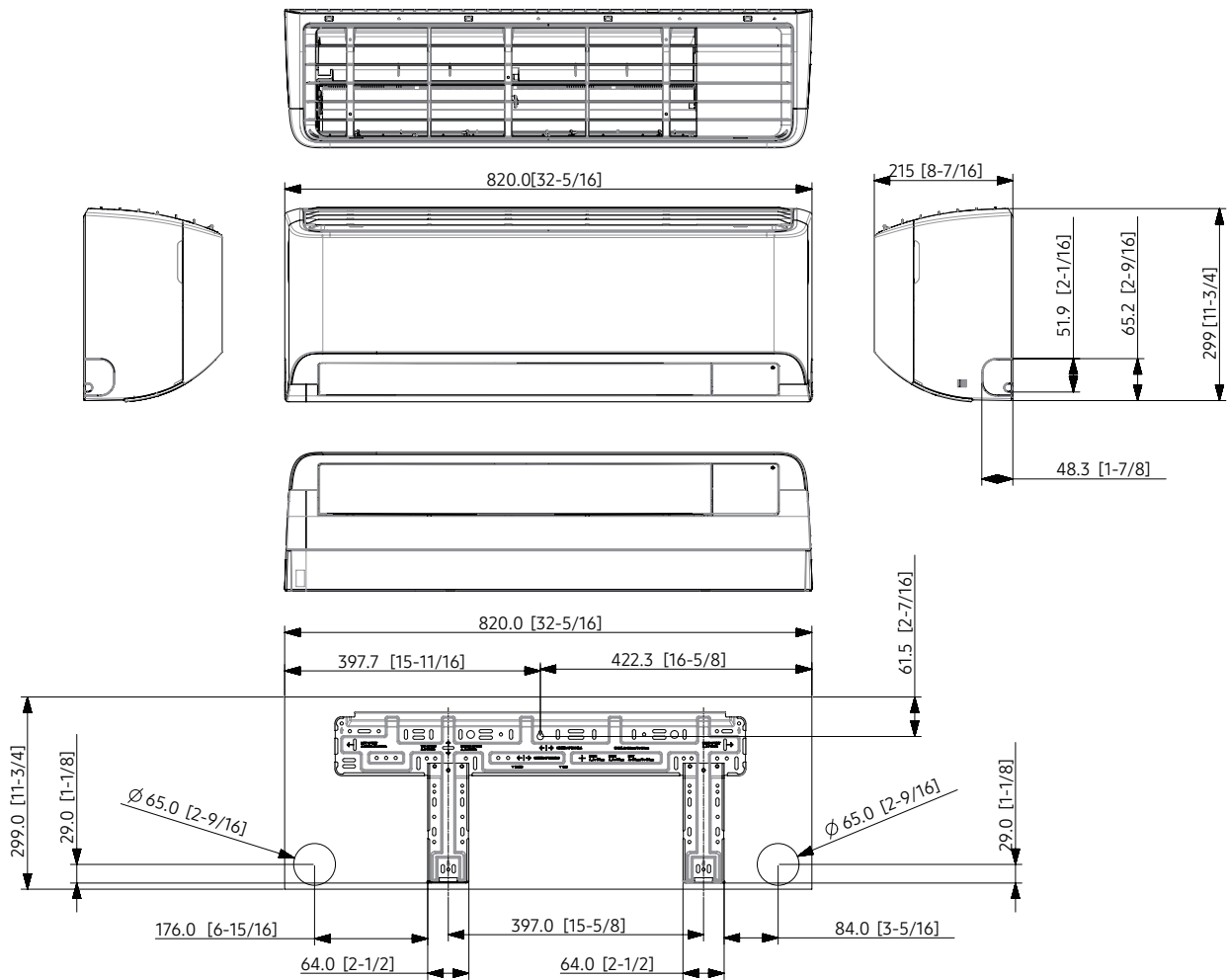

N.º	Nombre	Descripción
1	Tubería de refrigerante de gas	Ø12,70 (1/2) Abocardada
2	Tubería de refrigerante de líquido	Ø6,35 (1/4) Abocardada
3	Conexión de tubería de desagüe	Manguera Int. 18

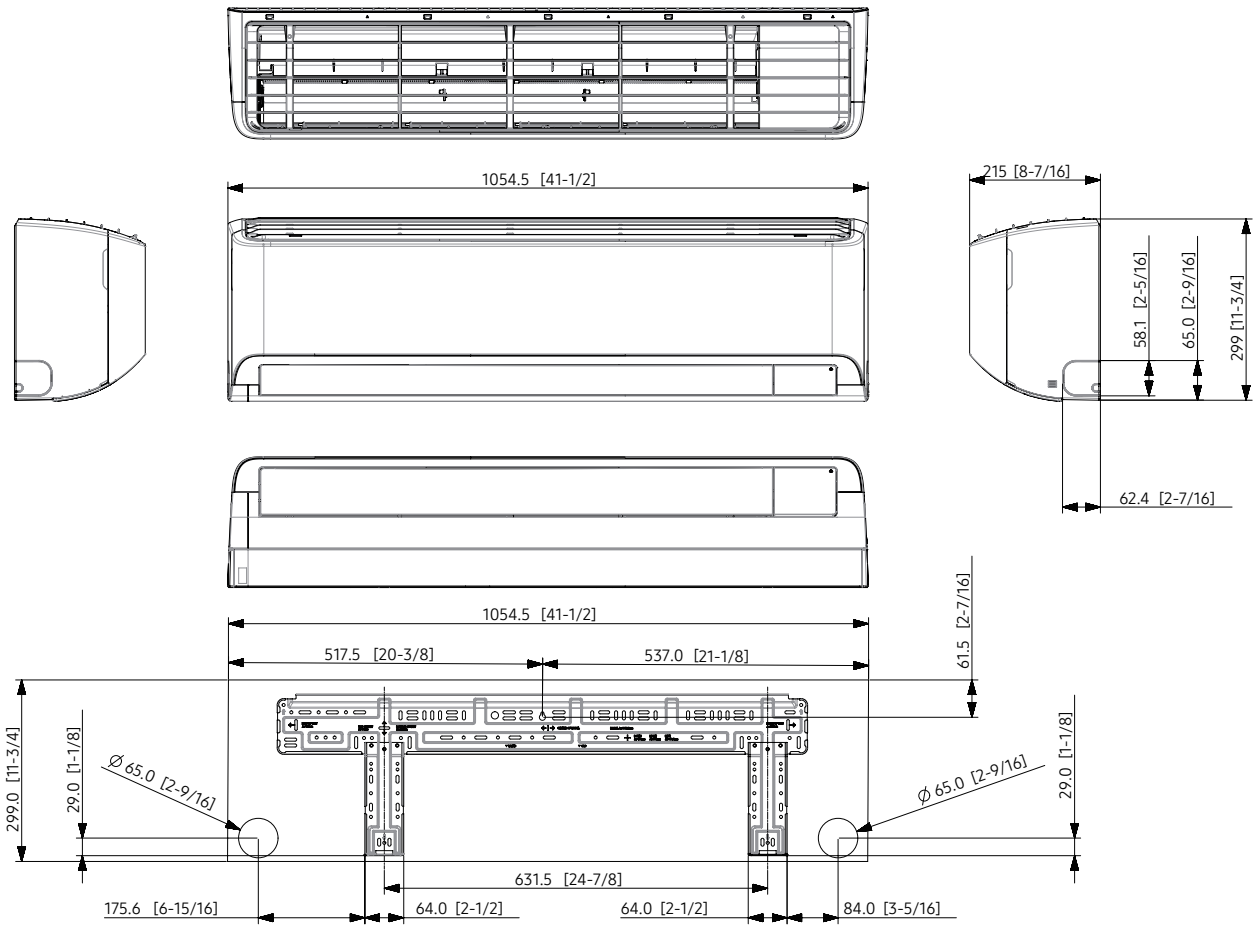

N.º	Nombre	Descripción
1	Tubería de refrigerante de gas	Ø12,70 (1/2) Abocardada
2	Tubería de refrigerante de líquido	Ø6,35 (1/4) Abocardada
3	Conexión de tubería de desagüe	Manguera Int. 18

Planos técnicos

Universal Montaje en pared MAX

AM093DNQDKG/EU

Unidades: mm
[pulgadas]

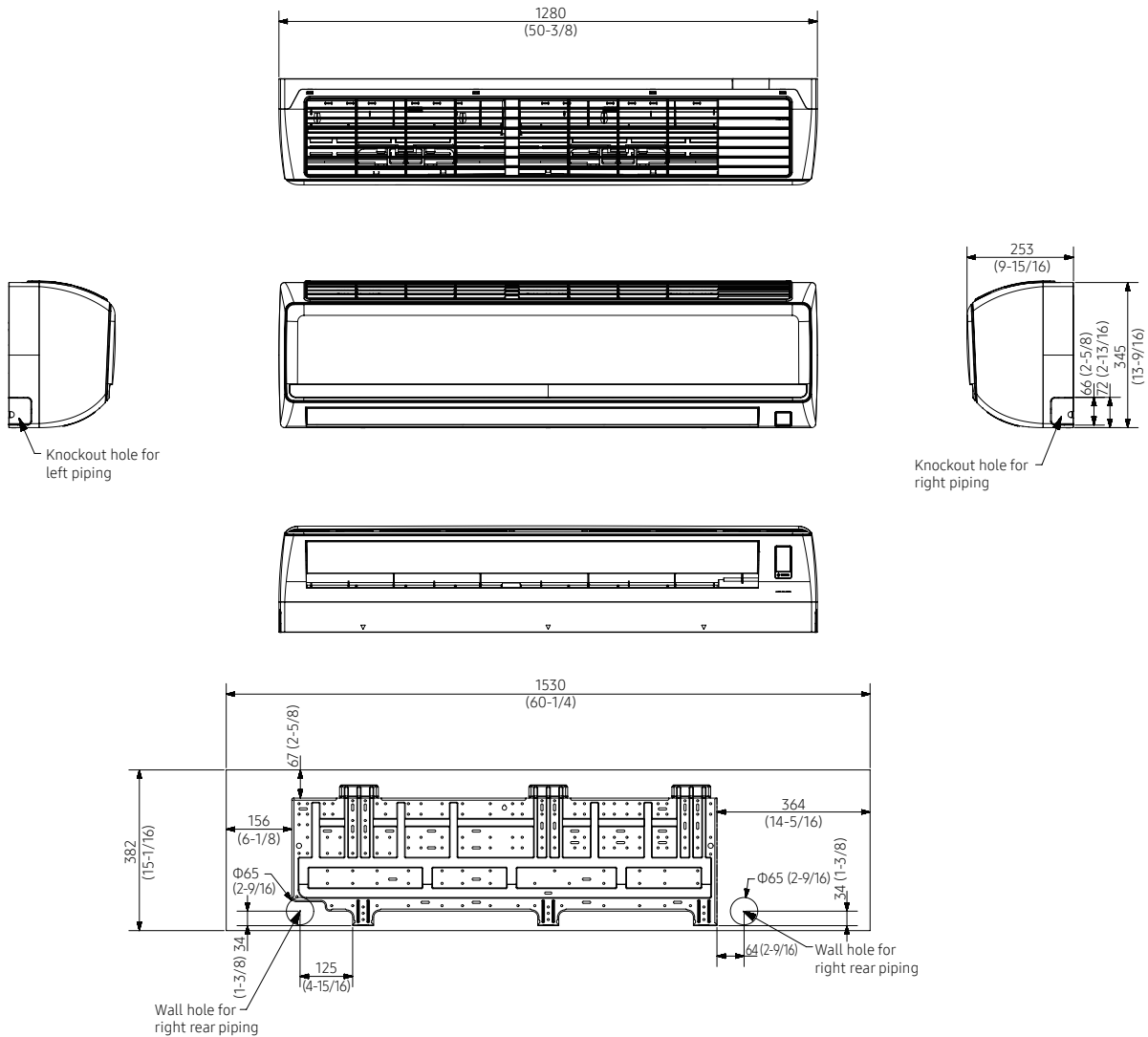

N.º	Nombre	Descripción
1	Conexión de tubería de líquido	$\phi 9,52$ (3/8)
2	Conexión de tubería de gas	$\phi 15,88$ (5/8)
3	Conexión de tubería de desagüe	MANGUERA INT. 18
4	Canaletas de cableado de comunicación/alimentación	-



Planos técnicos

Hydrokit (R410A)

AM***FNDEH/EU

Unidades: mm
[pulgadas]

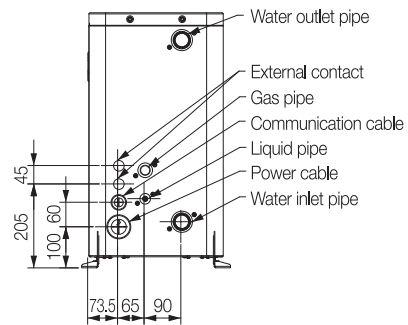
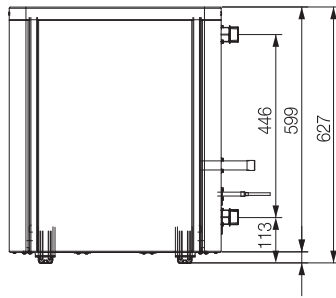
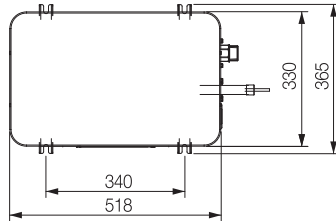

AM***TNBF*B/EU

Unidades: mm
[pulgadas]

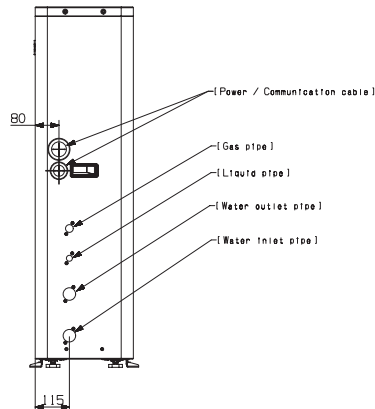
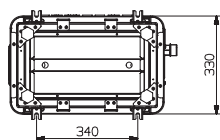
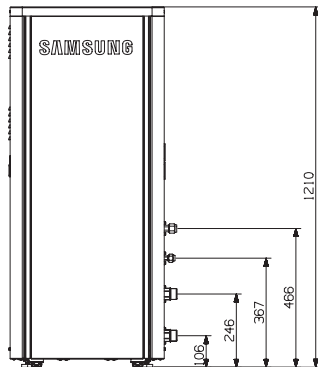
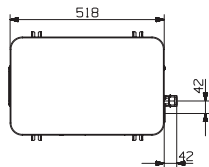

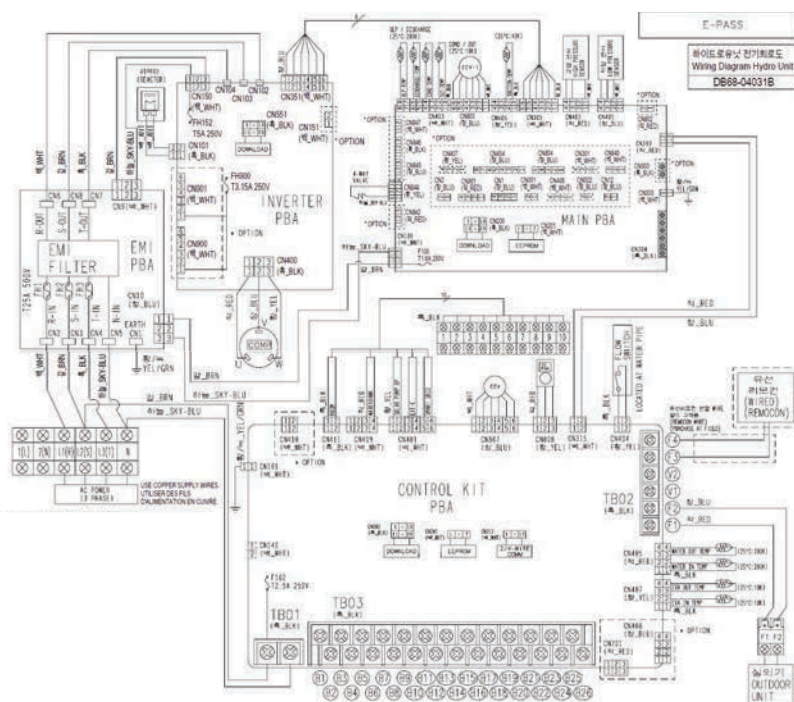
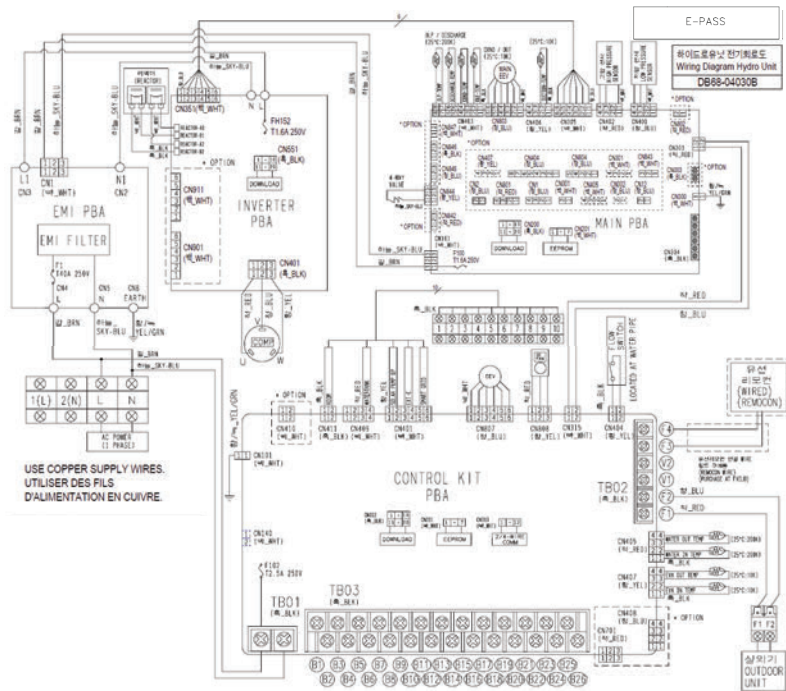

Planos técnicos 1/4

Unidad de control de modo (MCU, R410A)

MCU-R4NEK0N

Unidades: mm
[pulgadas]

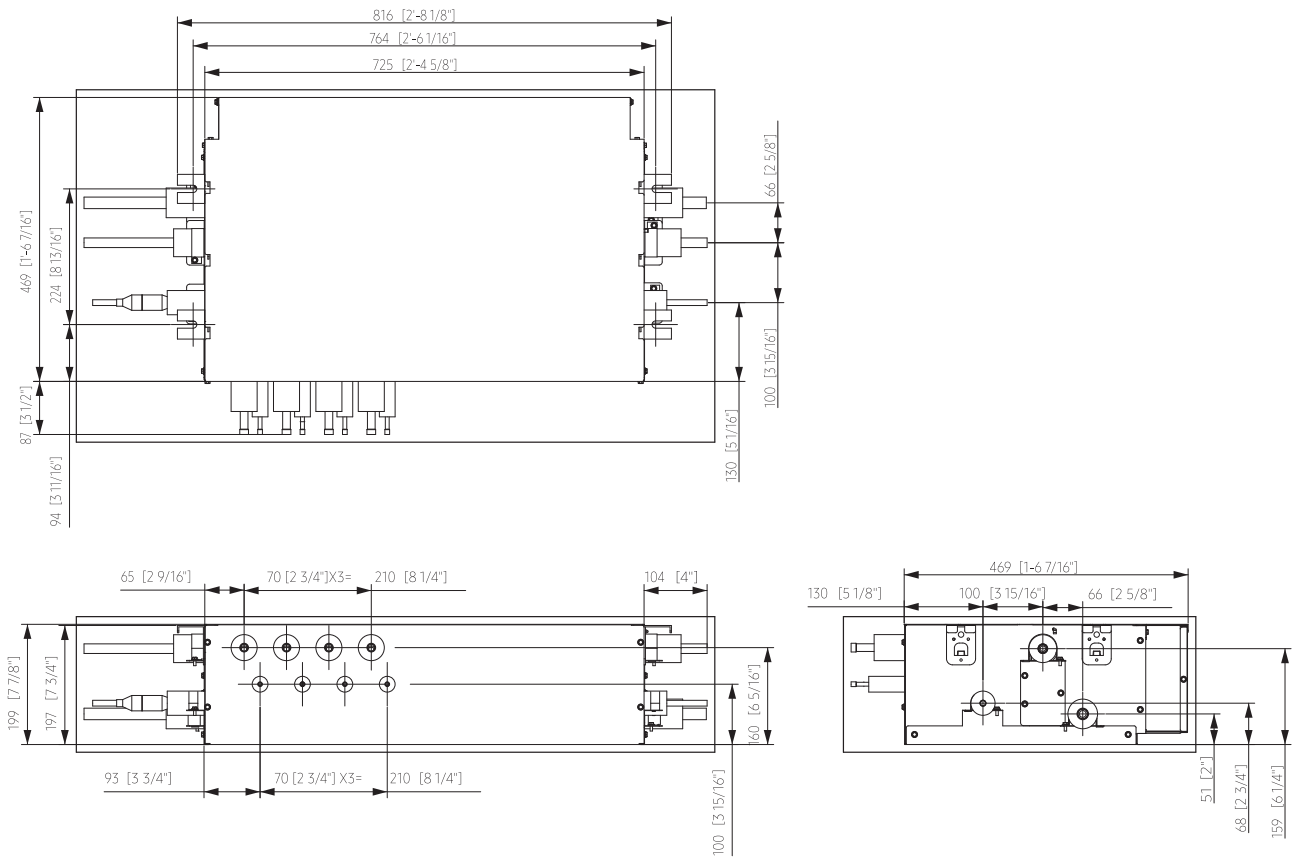

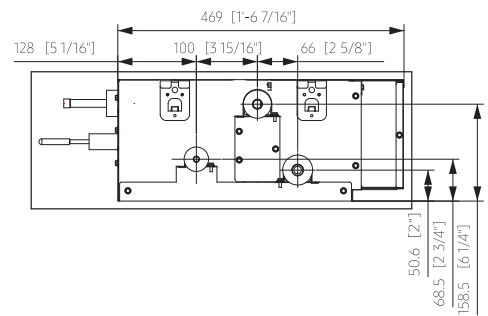
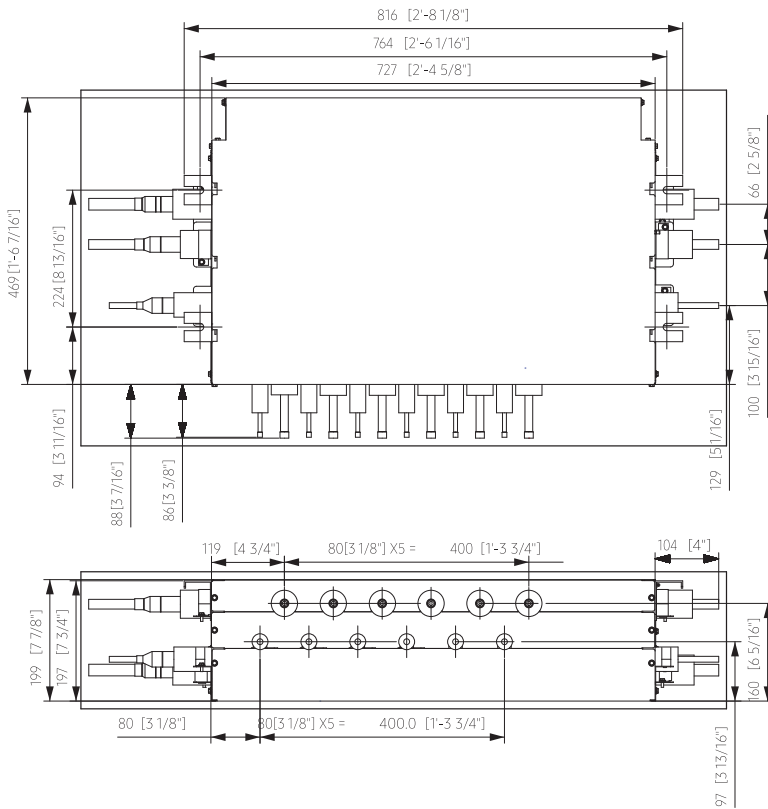

Planos técnicos 2/4

Unidad de control de modo (MCU, R410A)

MCU-S1NEK1N

Unidades: mm
[pulgadas]

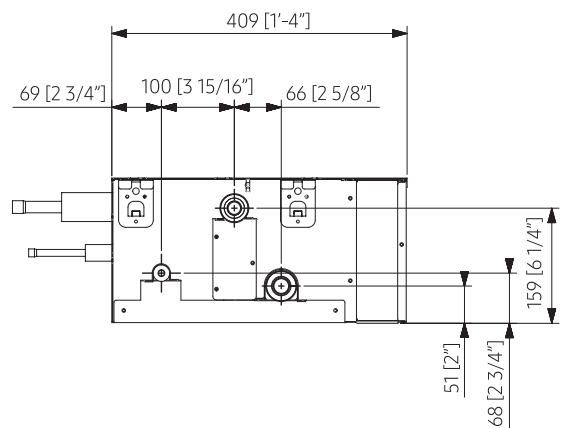
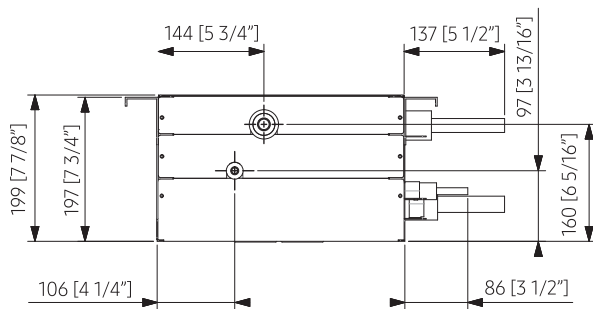
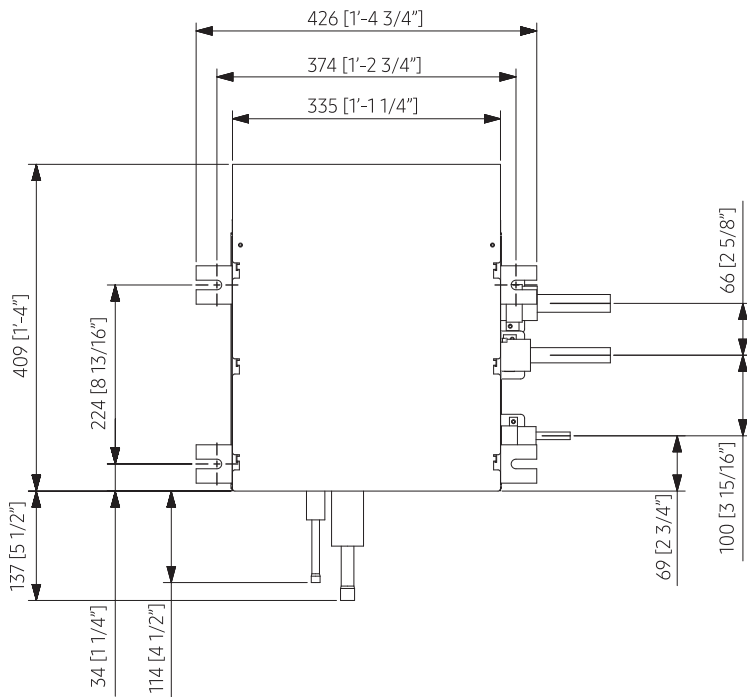

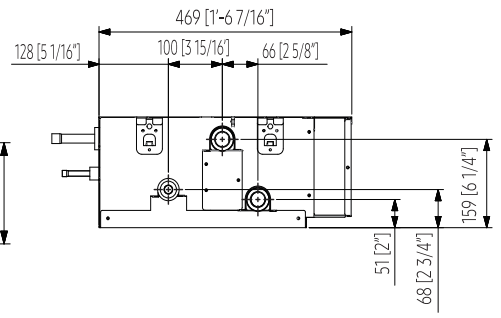
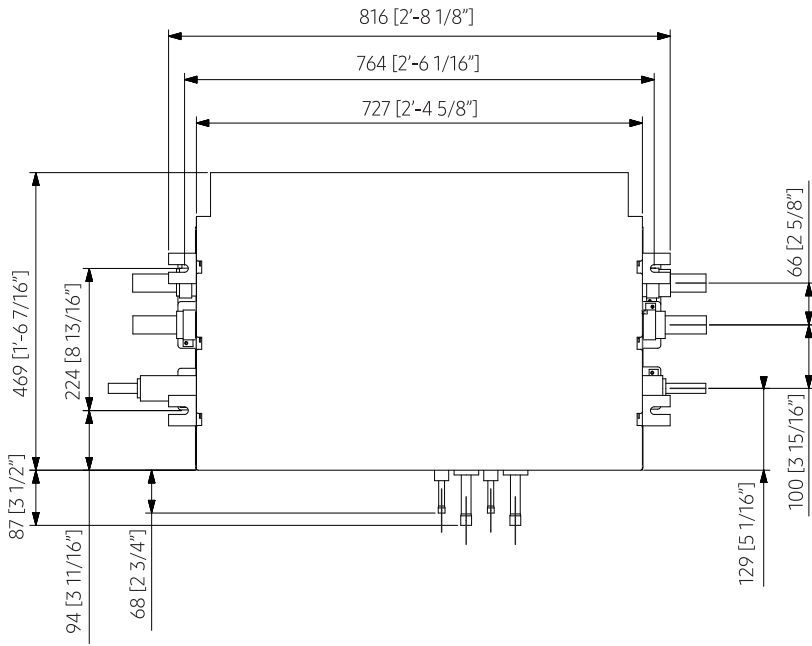

Planos técnicos 3/4

Unidad de control de modo (MCU, R410A)

MCU-S4NEK3N

Unidades: mm
[pulgadas]

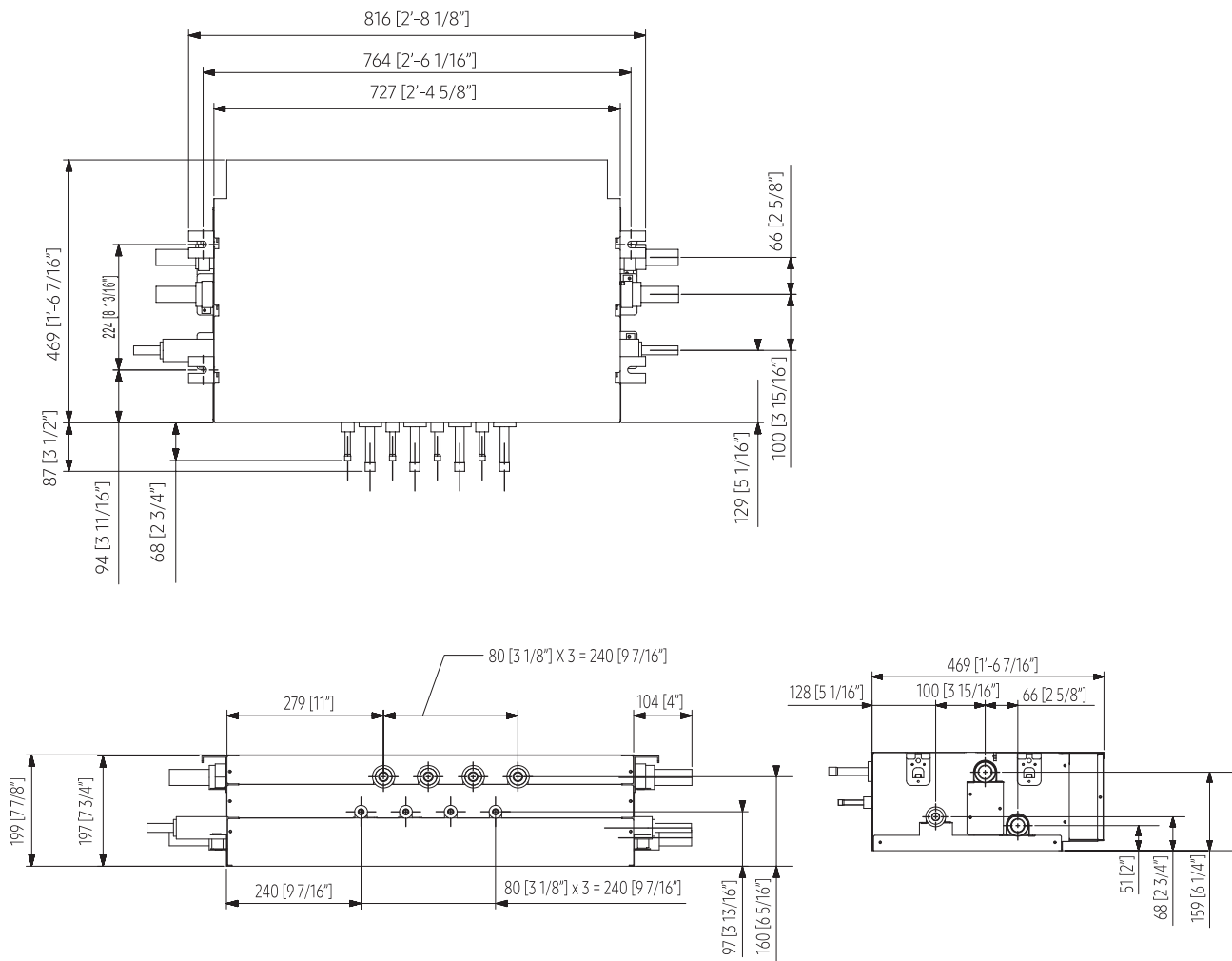

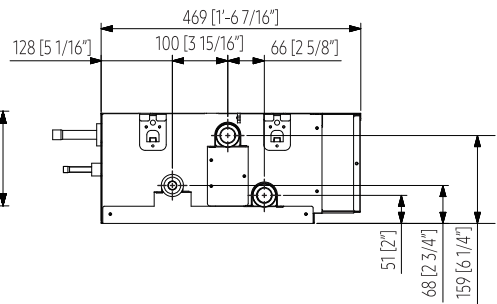
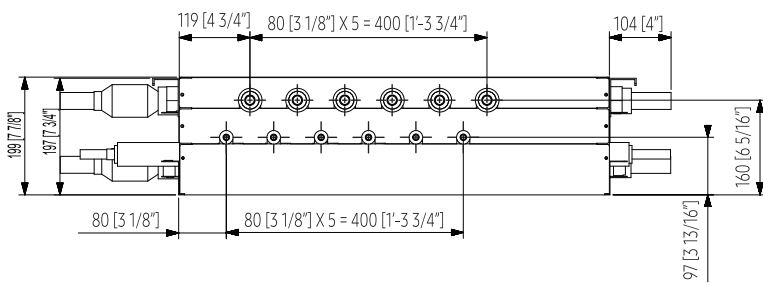
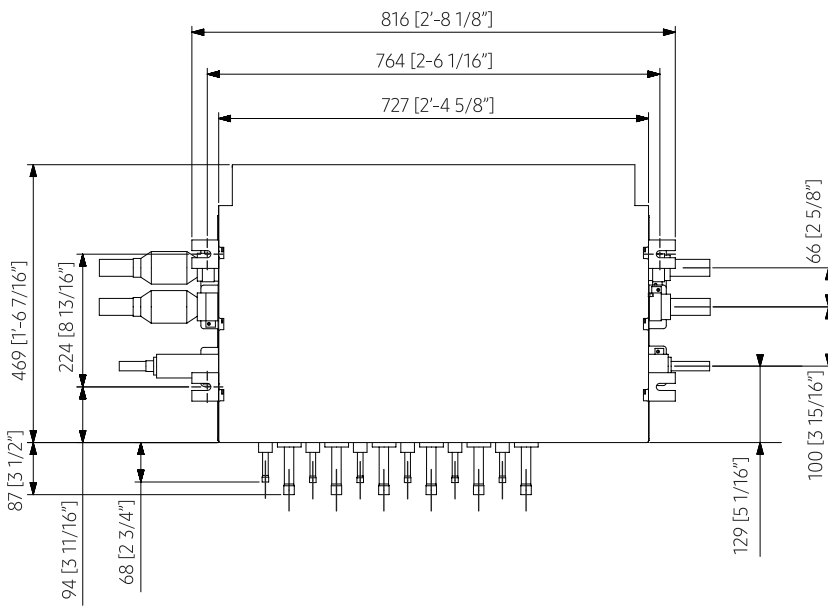

Planos técnicos 4/4

Unidad de control de modo (MCU, R410A)

MCU-S8NEK1N

Unidades: mm
[pulgadas]

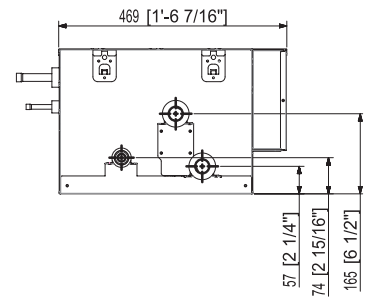
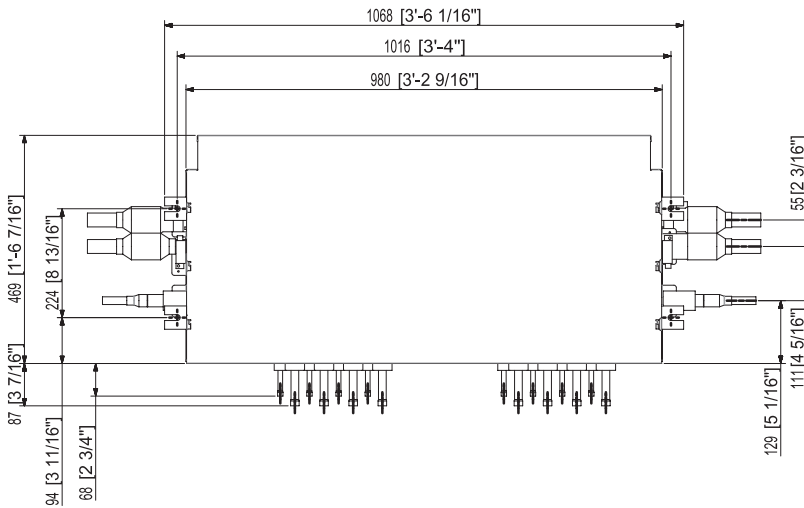

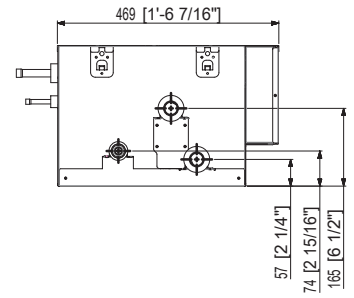
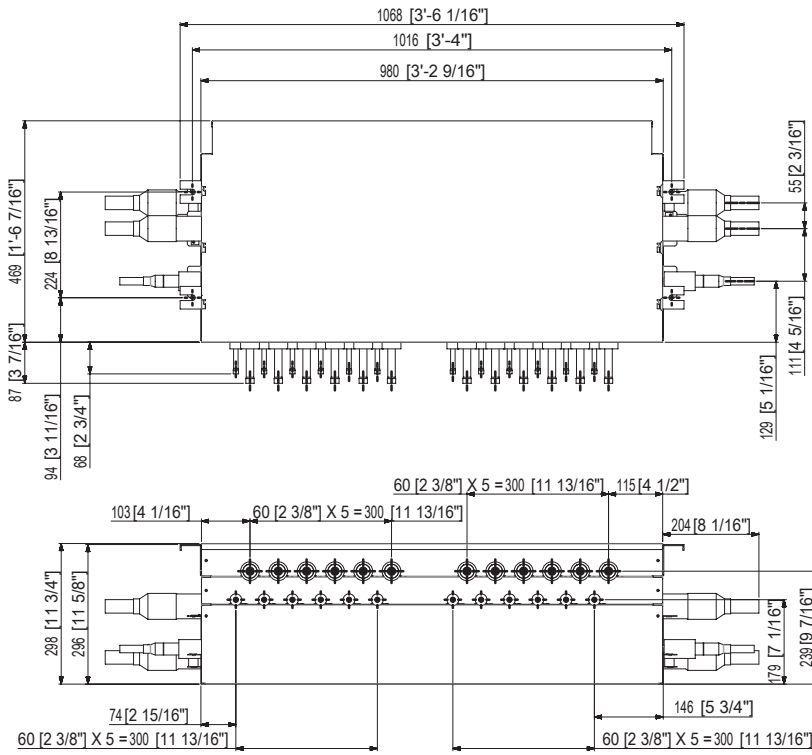

VRF Chillers

HVM: refrigeración y calefacción con agua de zonas individuales

Un sistema Hydro Variable Multi (HVM) combina las ventajas de las tecnologías VRF y Chiller para ofrecer una solución basada en el agua para proyectos de renovación y de nuevo diseño.

Se trata de una bomba de calor aire-agua que puede conectarse mediante tuberías de agua a una variedad de unidades de fancoil (FCU) interiores, como el Cassette 360 o un Cassette de una vía, para proporcionar enfriamiento y calefacción a zonas individuales. Un sistema HVM también puede conectarse a sistemas de almacenamiento térmico y sistemas de agua caliente.





Serie exterior

Tipo de modelo	Imagen	42 kW	56 kW	65 kW
Modelo Estándar (bomba no incluida)		AG042KSVANH/EU AG042FAVANG/EU R32 NUEVO	AG056KSVANH/EU AG056FAVANG/EU R32 NUEVO	AG070KSVANH/EU

La combinación de módulos permite que cada producto funcione a una alta capacidad. Puede combinar hasta 16 módulos.





Guía de combinación exterior

Guía de modulación

Capacidad total (kW)	Modelo			Ø recomendado Tuberías del control de tipo agua
	AG042	AG056	AG070	
42	1			40
56		1		40
65			1	50
84	2			50
112		2		65
126	3			65
130			2	80
168		3		80
168 (alta eficiencia)	4			80
195			3	80
210	5			80
224		4		100
252	6			100
260			4	100
280		5		100
294	7			100
325			5	100
336		6		100
336 (alta eficiencia)	8			100
378	9			100
390			6	100
392		7		100
420	10			100
448		8		125

Capacidad total (kW)	Modelo			Ø recomendado Tuberías del control de tipo agua
	AG042	AG056	AG070	
455			7	125
462	11			125
504		9		125
504 (alta eficiencia)	12			125
520			8	125
546	13			125
560		10		125
585			9	125
588	14			125
616		11		125
630	15			125
650			10	125
672		12		125
672 (alta eficiencia)	16			125
715			11	150
728		13		125
780			12	150
784		14		150
840		15		150
845			13	150
896		16		150
910			14	150
975			15	150
1.040			16	150

Serie interior

Tipo de modelo	Imagen	1,9 kW	2,6 kW	3,0 kW	4,2 kW	6,0 kW	7,2 kW	7,8 kW	9,0 kW	10,0 kW
Fancoil de Cassette de 1 vía WindFree™			•	•	•					
Fancoil de Cassette de 4 vías WindFree™						•	•		•	•
Fancoil de Cassette 360						•	•		•	•
Fancoil sin carcasa		•		•	•		•	•		
Fancoil con carcasa		•		•	•		•	•		

Guía de selección

Cassette



Característica	Fancoil de Cassette de 1 vía WindFree™	Fancoil de Cassette de 4 vías WindFree™	Fancoil de Cassette 360
Intervalo de capacidad de enfriamiento (nominal)	2,6–4,15 kW	6,0–10,0 kW	6,0–10,0 kW
Intervalo de capacidad de calentamiento (nominal)	2,9–5,0 kW	7,3–10,7 kW	7,3–10,7 kW
Tipo de motor del ventilador	BLDC	BLDC	BLDC
Bomba de desagüe	Integrada	Integrada	Integrada
Filtro	Filtro de microfibra	Filtro de microfibra	Filtro de microfibra
Válvula de 3 vías	Opcional	Opcional	Opcional
2 tuberías	●	●	●
4 tuberías (opcional)			
Instalación	Horizontal	Horizontal	Horizontal

Sin carcasa y con carcasa



Característica	Fancoil sin carcasa	Fancoil con carcasa
Intervalo de capacidad de enfriamiento (nominal)	1,9–7,8 kW	1,9–7,8 kW
Intervalo de capacidad de calentamiento (nominal)	2,1–8,4 kW	2,1–8,4 kW
Tipo de motor del ventilador	Climatizador de tres pasos	Climatizador de tres pasos
Bomba de desagüe	Opcional	Opcional
Filtro	Polipropileno lavable	Polipropileno lavable
Válvula de 3 vías	Integrada	Integrada
2 tuberías	●	●
4 tuberías (opcional)	●	●
Instalación	Horizontal/vertical	Horizontal/vertical

¹ El Fancoil sin carcasa y el Fancoil con carcasa son productos de terceros.

Nomenclatura

Unidades interiores

AG	072	A	N	4	P	K	H
1	2	3	4	5	6	7	8

1	Clasificación	AG	Chiller/Unidad de fancoil (FCU)
2	Capacidad	x1/10 kW (3 dígitos)	
3	Versión	K	2016
		M	2017
		N	2018
		T	2020
		A	2021
4	Tipo de producto	N	Unidad interior
5	Calificación del producto	1	Cassette de 1 vía WindFree™
		4	Cassette de 4 vías WindFree™, Cassette 360
6	Característica	D	Deluxe
		P	Premium
7	Capacidad de voltaje	K	1Φ, 220~240 V, 50/60 Hz
8	Modo	H	Bomba de calor

Unidades interiores (de terceros)

ACL	65	D	F
1	2	3	4

1	Clasificación	ACL	Chiller/Unidad de fancoil (FCU)
2	Capacidad	x1/10 kW (3 dígitos)	
3	Calificación del producto	D	Fancoil de 2 tuberías
		Q	Fancoil de 4 tuberías
		A	Accesorio
4	Tipo de producto	F	Sin carcasa
		G	Con carcasa

Unidades exteriores

AG	070	K	S	V	A	N	H
1	2	3	4	5	6	7	8

1	Clasificación	AG	Chiller (HVM Chiller)
2	Capacidad	kW (3 dígitos)	
3	Versión	K	2016
		M	2017
		N	2018
4	Tipo de producto	S	Kit HVM Chiller
5	Calificación del producto	V	Inverter
6	Característica	A	Sin bomba
7	Capacidad de voltaje	N	3Φ, 380-415 V, 50/60 Hz
8	Modo	H	Bomba de calor

HVM Chiller



Función modular

Las unidades exteriores de bomba de calor del HVM Chiller están disponibles en tres tamaños diferentes: 42/56/65 kW. Se puede conectar un máximo de 16 unidades exteriores hasta alcanzar la capacidad máxima de 1040 kW. Al conectar varias unidades en un solo sistema, la carga de trabajo se ajusta automáticamente para

ofrecer la máxima eficiencia. El concepto basado en el agua del sistema HVM elimina la necesidad de refrigerante en el interior del edificio, lo que lo convierte en una solución más segura que los sistemas VRF tradicionales. Su carga de refrigerante es hasta un 65 % inferior¹ que la de los sistemas VRF tradicionales.

¹ En comparación con un Samsung DVM S de 60 HP con refrigerante R410A, conectado a doce unidades interiores de 14 kW y 100 metros de tuberías.

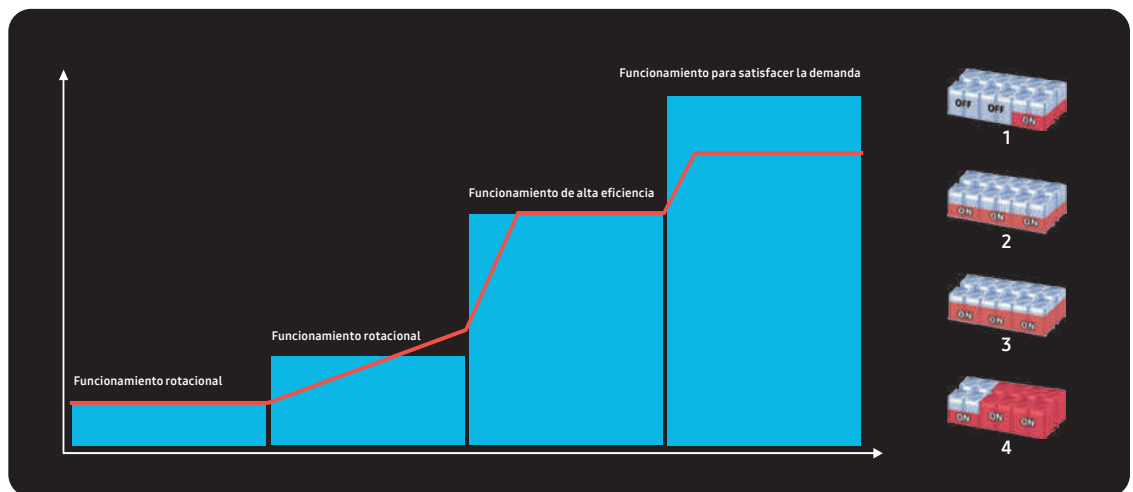

1. En caso de carga baja, las unidades exteriores variables se encienden a intervalos alternos.
- 2/3. En caso de carga media, las unidades exteriores funcionan a media carga para optimizar la eficiencia.
4. En caso de carga máxima, todos los compresores de las unidades exteriores funcionan a pleno rendimiento.

Controles locales y centralizados

El DVM Chiller utiliza los mismos sistemas de control integrados que un sistema VRF y se puede conectar a un sistema de gestión de edificios (BMS) externo. Gracias al uso del kit fancoil (FCU), también se pueden conectar unidades interiores y sistemas de control de terceros. Con Samsung DMS 2.5, el control y el mantenimiento resultan sencillos.

Control del sistema

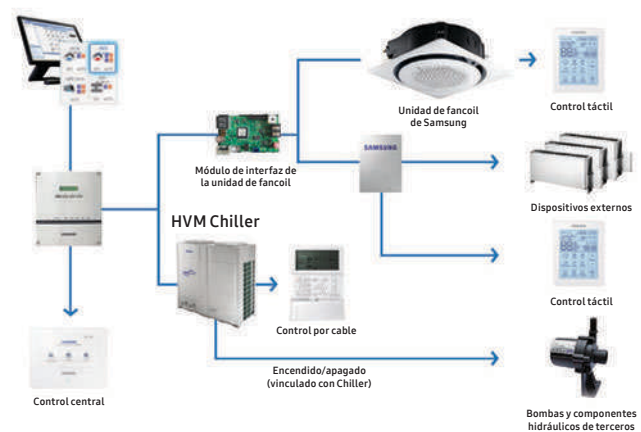



Cassette de 1 vía y de 4 vías WindFree™

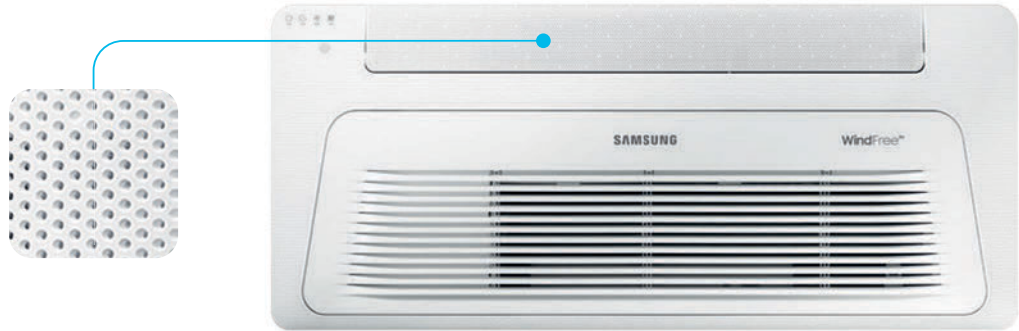

Tecnología WindFree™

El Cassette WindFree™¹ dirige el aire a través de miles de microorificios en el panel. Estos microorificios son fundamentales para crear un tipo de caudal de aire llamado «aire en calma»², que enfría la habitación de manera gradual y perceptible sin corrientes.

¹ El Cassette de 1 vía WindFree™ emplea 13.000 microorificios, el Cassette de 4 vías WindFree™ emplea 15.700 microorificios y el Cassette de 4 vías WindFree™ 600 x 600 emplea 9.000 microorificios.

² La ASHRAE (Sociedad Americana de Ingenieros de Calefacción, Refrigeración y Aire Acondicionado) define el «aire en calma» como corrientes de aire a velocidades inferiores a 0,15 m/s, por lo que no hay ráfagas de aire frío.

Modo Smart Comfort

El proceso de enfriamiento rápido ayuda a que una habitación alcance rápidamente la temperatura deseada. Al detectar simultáneamente los niveles de humedad¹, el modo Smart Comfort mantiene de forma automática la temperatura de la habitación.

¹ nivel de humedad solo se mostrará durante el funcionamiento de WindFree™ y el modo Seco a través de la pantalla de la aplicación SmartThings.

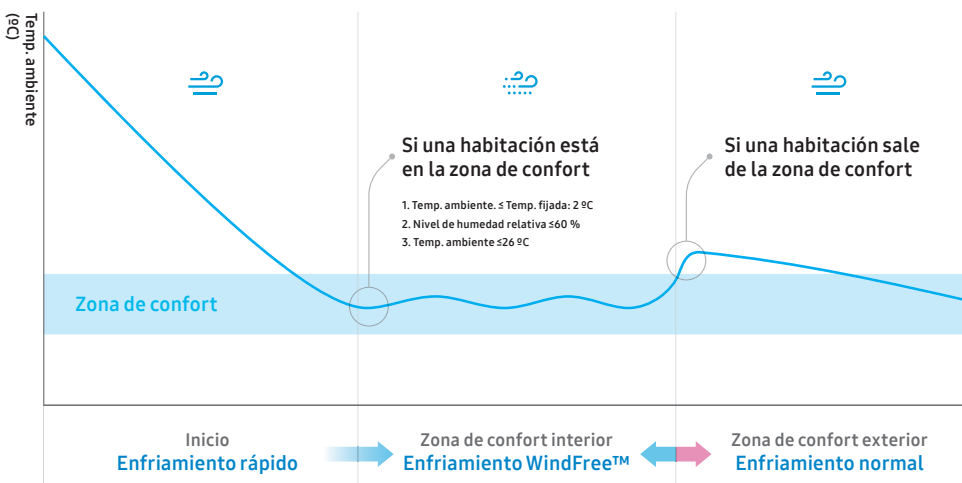

Instalación compacta

Con una altura de solo 135 mm¹, el Cassette de 1 vía WindFree™ es un equipo compacto y ligero (8-13,5 kg). Su diseño de baja silueta no solo lo hace visualmente atractivo, sino que también es más fácil de instalar y mantener, y se puede instalar en pequeños espacios o techos.

¹ 135 mm es la altura de la unidad hasta la placa del techo. 145 mm es la altura incluida la placa del techo. Hasta 3,6 kW (DVM) los modelos miden 135 mm (180 mm incluido el panel).

Lamas optimizadas

Las lamas, más grandes y optimizadas del Cassette de 1 vía y de 4 vías permiten una mejor cobertura del espacio para su enfriamiento y una mejor circulación del aire por la habitación. Esta avanzada tecnología también enfría el espacio mucho más rápido, sin que quede ninguna zona sin climatizar. Las lamas del Cassette de 4 vías son extraíbles y pueden lavarse fácilmente con agua para eliminar el polvo o la suciedad acumulados; esto permite disfrutar de la máxima calidad del caudal de aire, lo cual, a su vez, ayuda a mantener un ambiente más limpio.

¹ Cassette de 1 vía WindFree™, 100 mm; Cassette de 4 vías WindFree™, 84 mm; Cassette de 4 vías WindFree™ 600 x 600, 66 mm. Las pruebas de Samsung comparan el Cassette de 1 vía WindFree™ con un climatizador de Cassette de 1 vía convencional. Y el Cassette de 4 vías WindFree™ y el Cassette de 4 vías WindFree™ 600 x 600 con un climatizador del tipo Cassette de 4 vías anterior.

² Se basa en la unidad interior de 7,1 kW.



Cassette 360



Pantalla LED circular

La unidad cuenta con un elegante panel y una intuitiva pantalla LED circular que permite a los usuarios elegir o ajustar la dirección del caudal de aire con un intuitivo control remoto inalámbrico (jog/shuttle). Además, la pantalla LED también controla otra información esencial de funcionamiento, como el filtro, la dirección del caudal de aire, el estado del filtro y los posibles errores. Así pues, de un vistazo es posible saber hacia dónde va el aire y cuál es el rendimiento del Cassette 360.

Control del caudal de aire

El suministro de aire se ajusta fácilmente sin el uso de lamas. Los tres ventiladores de refuerzo trabajan para modificar la dirección del caudal de aire en el espacio vacío del Cassette. La distribución del aire de tipo lluvia (conocida como efecto «coanda») mantiene la habitación climatizada y confortable en todo momento. La innovadora tecnología supera los límites habituales de los dispositivos convencionales que utilizan lamas, ya que estas obstruyen el aire en ángulos bajos y provocan un caudal de aire considerablemente bajo¹. El sensor de detección de movimiento (MDS) está disponible para el Cassette 360.

¹ Se basa en pruebas internas en comparación con un climatizador general de Cassette de 4 vías.



Para ver más características del producto, consulte las páginas siguientes:

Cassette de 4 vías WindFree™: páginas 84-93

Cassette de 1 vía WindFree™: páginas 94-99

Cassette 360: páginas 100-107

Especificaciones

HVM Chiller



- Permite conectar hasta 16 módulos, ofreciendo una capacidad total de más de 1 MW.
- Bomba de calor del HVM Chiller enfriada por aire.
- Modulación de capacidad entre el 15% y el 100%.
- Cada unidad alberga dos compresores Inverter Scroll, ambos equipados con tecnología de inyección flash.



Modelo			AG042KSVANH/EU	AG056KSVANH/EU	AG070KSVANH/EU
Alimentación			Φ, n.º, V, Hz		
			3Φ, 4, 380-415 V, 50/60 Hz		
Rendimiento					
Capacidad (Nominal)	Enfriamiento	kW	42	56	65
	Calor	kW	42,0	56,0	69,5
Potencia					
Consumo (nominal)	Enfriamiento	kW	12,35	18,67	26,00
	Calor	kW	11,83	17,50	24,39
Intensidad nominal	Enfriamiento	A	19,6	29,6	41,2
	Calor	A	18,8	27,8	38,7
Corriente	Máxima corriente de consumo	A	32	46	58
	Máximo fusible admisible	A	40	60	75
Eficiencia					
EER Capacidad nominal en frío (la entrada de la bomba no está incluida)		W/W	3,4	3,0	2,5
COP Capacidad nominal en calor (la entrada de la bomba no está incluida)		W/W	3,55	3,20	2,85
ESEER (la entrada de la bomba no está incluida)		W/W	5,7	5,4	5,0
Ventilador					
Tipo			Ventilador axial		
Número de ventiladores			2		
Caudal de aire			m³/min		
			364 (182 x 2)		
			l/s		
			6,067		
Presión estática externa	Máx.	mmAq	8,00	8,00	8,00
		Pa	78,5	78,5	78,5
Motor del ventilador					
Tipo			Motor BLDC		
Potencia x n			W		
			630 x 2		
Tipo de					
Intercambiador de calor del lado agua			Placa de soldadura		
Caudal de agua (frío/calor)			l/min		
			120/120		
Descenso de presión (ajuste Especificado)			kPa		
			60		
Máx. Presión operativa			MPa		
			1		
Tipo de conexión			BRIDA		
Conexión de tuberías (entrada/salida)			Ø, mm		
			40		
			Ø, pulgadas		
			1 1/2		
Cantidad			2		
Conexiones de cableado					
Comunicación			Mín. Observación		
			mm2		
			0,75		
			F1, F2		
Tipo de					
Refrigerante			R410A (gas fluorado de efecto invernadero, GWP=2088)		
Carga de fábrica			kg/tCO ₂ e		
			18/37,58		
Sonido ²					
Presión sonora	Enfriamiento	dB(A)	60	62	63
	Calor	dB(A)	57	59	64
Potencia sonora		dB(A)	80	83	85
Dimensiones externas					
Peso neto			kg		
			446,0		
Dimensiones netas (ancho x alto x prof.)			mm		
			1.795 x 1.695 x 765		
Intervalo de temperatura del agua operativa					
Enfriamiento			°C		
			5,0-25,0		
Enfriamiento (si se utiliza agua salada)			°C		
			-10,0-25,0		
Calor			°C		
			25,0-55,0		
Intervalo de caudal de agua operativo					
Caudal de agua			l/min		
			60-240		
Almacenamiento mínimo de agua en el sistema			L		
			294		
Intervalo de temperatura ambiente operativa					
Enfriamiento			°C		
			-15,0-48,0		
Calor			°C		
			-25,0-43,0		

Accesorios



Control de módulos	DMS2.5	Pasarela BACnet	Control táctil centralizado	Control de encendido/apagado	Módulo PIM (módulo de interfaz analógico)	Pasarela LonWorks	Módulo de interfaz de contacto externo
MCM-A00N	MIM-D01AN	MIM-B17BN	MCM-A300N	MCM-A202DN	MIM-B16N	MIM-B18BN	MIM-B14



Especificaciones

Fancoil de Cassette de 1 vía WindFree™ ÚNICO

- Suministro de aire de una vía mediante una lama de 100 mm de ancho.
- Ventilador de flujo cruzado accionado por un motor BLDC.
- Bomba de desagüe de condensado integrada.
- Kit de válvula de 3 vías opcional.
- Disponible en función WindFree™.
- Se puede controlar desde un teléfono inteligente mediante kit Wi-Fi.



Modelo			AG026TN1DKH/EU	AG032TN1DKH/EU	AG042TN1DKH/EU
Alimentación			Φ, V, Hz		
			1Φ, 220-240 V, 50/60 Hz	1Φ, 220-240 V, 50/60 Hz	1Φ, 220-240 V, 50/60 Hz
Modo			HP		
Rendimiento					
Capacidad (Nominal)	Enfriamiento	kW	2,60	3,00	4,20
	Calor	kW	2,90	3,40	5,00
Potencia					
Consumo (nominal)	Enfriamiento	W	27	35	55
	Calor	W	27	35	55
Intensidad nominal	Enfriamiento	A	0,14	0,19	0,29
	Calor	A	0,14	0,19	0,29
Intercambiador de calor					
Tipo			-		
			Lama y tubo	Lama y tubo	Lama y tubo
Ventilador					
Tipo			-		
			Ventilador de flujo cruzado	Ventilador de flujo cruzado	Ventilador de flujo cruzado
Número de ventiladores			ea		
			1	1	1
Caudal de aire		A/M/B	m³/min		
			6,8/5,8/4,9	7,8/6,8/5,8	14,6/12,6/10,7
Motor del ventilador					
Tipo			-		
			BLDC	BLDC	BLDC
Potencia x n		W	W		
			27 x 1	27 x 1	65 x 1
Agua					
Caudal de agua	Enfriamiento	l/min	7,5	9,6	11,9
	Calor	l/min	8,4	9,7	14,4
Descenso de presión	Enfriamiento	kPa	23,0	34,5	45,0
	Calor	kPa	28,0	35,8	64,6
Conexiones de tuberías					
Tubería de líquido (ENTRADA)		Tipo	PF MACHO		
		Ø, mm (pulgadas)	20A (3/4")		
Tubería de líquido (SALIDA)		Tipo	PF MACHO		
		Ø, mm (pulgadas)	20A (3/4")		
Aislamiento térmico			-		
Tubería de desagüe		Ø, mm	Tuberías de entrada y salida		
			VP20 (EXT. 26, INT. 20)	VP20 (EXT. 26, INT. 20)	VP25 (EXT. 32, INT. 25)
Sonido					
Presión sonora1		(A/M/B)	dB(A)		
			33/31/29	38/35/31	40/37/33
Potencia sonora		Enfriamiento	dB(A)		
			50	53	59
Dimensiones					
Peso neto		kg	kg		
			10,1	10,1	14,0
Dimensiones netas (ancho x alto x prof.)		mm	mm		
			970 × 135 × 410	970 × 135 × 410	1.200 × 138 × 450
Cubierta					
Material			-		
			Plástico	Plástico	Plástico
Panel					
Modelo del panel			-		
			PC1NWFMBN(WindFree™)	PC1NWFMBN(WindFree™)	PC1BWFMBN(WindFree™)
Accesorios adicionales					
Bomba de desagüe		Tipo	-		
			Integrada	Integrada	Integrada
Máx. Altura de elevación/capacidad		mm/(cc/min)	mm/(cc/min)		
			750/400	750/400	750/400
Kit de válvula de 3 vías (opcional)			-		
			ACL-A60V3	ACL-A60V3	ACL-A60V3
Filtro			-		

Accesorios



Panel WindFree™ (opcional)	Panel WindFree™ (opcional)	Módulo de interfaz de fancoil	Control remoto inalámbrico	Control de tipo simple	Control táctil	Control remoto por cable
PC1NWFMBN	PC1BWFMBN	MIM-F10N	AR-EH03E, AR-CH01E	MWR-SH00N	MWR-SH11N	MWR-WG00*N

Enfriamiento: Temperatura interior 27 °C DB, 19 °C WB/ Temperatura de entrada/salida del agua 7 °C, 12 °C Calefacción: Temperatura interior 20 °C DB, 15 °C WB/ Temperatura de entrada/salida del agua 45 °C, 40 °C. El nivel acústico se ha medido en una cámara anecoica. Por tanto, el nivel de ruido real podrá diferir en función de las condiciones de instalación. Las especificaciones están sujetas a cambios sin aviso previo. Seleccione el tamaño del cable según el valor de la máxima corriente de consumo (MCA).

Especificaciones

Fancoil de Cassette de 4 vías WindFree™ ÚNICO

- Suministro de aire de cuatro vías mediante lamas ajustables de modo independiente.
- Ventilador de transmisión directa accionado por un motor BLDC.
- Bomba de desagüe de condensado integrada.
- Kit de válvula de 3 vías opcional.
- Se puede controlar desde un teléfono inteligente mediante kit Wi-Fi.
- Disponible en función WindFree™.



			AG060AN4DKH/EU	AG072AN4DKH/EU	AG090AN4DKH/EU	AG105AN4DKH/EU
Alimentación			1Φ, 220-240 V, 50/60 Hz			
Modo			HP			
Rendimiento						
Capacidad (Nominal)	Enfriamiento	kW	6,0	7,2	9,0	10,0
	Calor	kW	7,3	8,5	10,0	10,7
Potencia						
Consumo (nominal)	Enfriamiento	W	50	73	82	99
	Calor	W	50	73	82	99
Intensidad nominal	Enfriamiento	A	0,37	0,50	0,58	0,79
	Calor	A	0,37	0,50	0,58	0,79
Intercambiador de calor						
Tipo			Lama y tubo			
Ventilador						
Tipo			Turboventilador			
Número de ventiladores			1			
Caudal de aire	A/M/B	m ³ /min	18.9/16.5/13.6	21.3/18.2/13.6	23.3/21.3/19.4	30.1/26.2/19.4
Motor del ventilador						
Tipo			BLDC			
Potencia x n			65 x 1			
Agua						
Caudal de agua	Enfriamiento	l/min	17,5	20,8	26,0	28,9
Caudal de agua	Calor	l/min	21,1	24,5	28,9	30,9
Descenso de presión	Enfriamiento	kPa	27,0	36,0	46,8	56,3
Descenso de presión	Calor	kPa	37,3	48,6	56,3	63,4
Conexiones de tuberías						
Tubería de líquido (ENTRADA)						
Tipo			PF MACHO			
Ø, mm (pulgadas)			20A (3/4)			
Tubería de líquido (SALIDA)						
Tipo			PF MACHO			
Ø, mm (pulgadas)			20A (3/4)			
Aislamiento térmico						
Tubería de desagüe			VP25 (EXT. 32, INT. 25)			
Sonido						
Presión sonora	(A/M/B)	dB(A)	37/33/30	41/36/30	42/39/36	45/41/37
Potencia sonora	Enfriamiento	dB(A)	56	60	58	60
Dimensiones						
Peso neto			kg			
Dimensiones netas (ancho x alto x prof.)			mm			
Panel						
Modelo del panel			PC4NUFMAN			
Accesorios adicionales						
Bomba de desagüe						
Tipo			Integrada			
Máx. Altura de elevación/capacidad			mm/(cc/min)			
Kit de válvula de 3 vías (opcional)			ACL-A60V3			
Filtro			Filtro de microfibra			

Accesorios



Panel WindFree	Módulo de interfaz de fancoil	Control remoto inalámbrico	Control de tipo simple	Control táctil	Control remoto por cable
PC4NUFMAN	MIM-F10N	AR-EH03E, AR-CH01E	MWR-SH00N	MWR-SH11N	MWR-WG00*N

Enfriamiento: Temperatura interior 27 °C DB, 19 °C WB/Temperatura de entrada/salida del agua 7 °C, 12 °C Calefacción: Temperatura interior 20 °C DB, 15 °C WB/Temperatura de entrada/salida del agua 45 °C, 40 °C. El nivel acústico se ha medido en una cámara anecoica. Por tanto, el nivel de ruido real podrá diferir en función de las condiciones de instalación. Las especificaciones están sujetas a cambios sin aviso previo. Seleccione el tamaño del cable según el valor de la máxima corriente de consumo (MCA).



Accesorios



Panel (obligatorio)

Panel (obligatorio)

Panel (obligatorio)

Panel (obligatorio)

Módulo de interfaz de fancoil

Control remoto inalámbrico

Control táctil

Control remoto por cable

Control de tipo simple

Sensor de detección de movimiento (opcional)

PC4NBDMAN

PC4NBNMAN

PC4NUDMAN

PC4NUNMAN

MIM-F10N

AR-EH03E,
AR-CH01E

MWR-SH11N

MWR-WG00*N

MWR-SH00N

MCR-SME

Especificaciones

Fancoil sin carcasa

- Solución lista para utilizar en combinación con el HVM Chiller.
- Instalación vertical u horizontal opcional.
- Kit de válvula de 3 vías incluido de serie.
- Kit de fancoil incluido de serie.
- Tubería de desagüe opcional.
- Batería de calor de 4 tuberías opcional.
- Kit de válvula de 3 vías de 4 tuberías opcional.
- Depósito de desagüe auxiliar vertical/horizontal.



Modelo			ACL-18DF	ACL-25DF	ACL-35DF	
Alimentación			Φ, V, Hz			
			1Φ, 220-240 V, 50/60 Hz			
Modo			HP			
Rendimiento			HP			
Capacidad (Nominal)	Enfriamiento (A/M/B)	kW	1.91/1.66/1.34	2.87/2.34/1.73	4.24/3.20/2.47	
	Calor (A/M/B)	kW	2.15/1.81/1.50	2.91/2.35/1.73	4.24/3.24/2.47	
Potencia						
Consumo (nominal)	Enfriamiento (A/M/B)	W	53/36/24	56/43/29	90/50/40	
	Calor (A/M/B)	W	53/36/24	56/43/29	90/50/40	
Intensidad nominal	Enfriamiento	A	0,26	0,28	0,45	
	Calor	A	0,26	0,28	0,45	
Intercambiador de calor						
Tipo			-			
			Lama y tubo			
Ventilador						
Tipo			-			
			Ventilador centrífugo de doble aspiración			
Número de ventiladores			ea			
			2			
Caudal de aire			A/M/B			
			m3/min			
			5.7/4.5/3.5			
			7.6/5.7/4.0			
			11.7/8.3/6.0			
Motor del ventilador						
Tipo			-			
			Climatizador de tres pasos			
Potencia x n			W			
			53/36/24			
			56/43/29			
			90/50/40			
Agua						
Caudal de agua	Enfriamiento	l/min	5,6	8,4	12,4	
	Calor	l/min	6,2	8,4	12,4	
Descenso de presión	Enfriamiento	kPa	17	24	35	
	Calor	kPa	20	24	35	
Conexiones de tuberías						
Tubería de líquido (ENTRADA)	Tipo	-	Hembra	Hembra	Hembra	
	Dimensión	Ø, mm (pulgadas)	1/2	1/2	1/2	
Tubería de líquido (SALIDA)	Tipo	-	Hembra	Hembra	Hembra	
	Dimensión	Ø, mm (pulgadas)	1/2	1/2	1/2	
Aislamiento térmico			-			
Tubería de desagüe			Ø, mm			
			-			
Sonido						
Presión sonora		(A/M/B)	dB(A)	42/36/32	40/34/28	45/35/27
Potencia sonora		(A/M/B)	dB(A)	50/44/40	48/42/36	53/43/35
Dimensiones						
Peso neto			kg			
			18,0			
Dimensiones netas (ancho x alto x prof.)			mm			
			725 x 224 x 535			
			935 x 224 x 535			
			1.145 x 224 x 535			
Cubierta						
Material			-			
Panel						
Modelo del panel			-			
Accesorios adicionales						
Bomba de desagüe	Tipo	opcional	ACL-ADP	ACL-ADP	ACL-ADP	
	Máx. Altura de elevación/capacidad	mm/(cc/min)	750/133	750/133	750/133	
Batería de calor	4 tuberías	opcional	ACL-A018HC	ACL-A025HC	ACL-A035HC	
Válvula de 3 vías	4 tuberías	opcional	ACL-A018V3	ACL-A018V3	ACL-A018V3	
Depósito de desagüe auxiliar	Vertical	opcional	ACL-ADV	ACL-ADV	ACL-ADV	
	Horizontal	opcional	ACL-ADH	ACL-ADH	ACL-ADH	
Filtro		-	Polipropileno lavable	Polipropileno lavable	Polipropileno lavable	

Enfriamiento: Temperatura interior 27 °C DB, 19 °C WB/Temperatura de entrada/salida del agua 7 °C, 12 °C Calefacción: Temperatura interior 20 °DB, 15 °C WB/Temperatura de entrada/salida del agua 45 °C, 40 °C. El nivel acústico se ha medido en una cámara anecoica. Por tanto, el nivel de ruido real podrá diferir en función de las condiciones de instalación. Las especificaciones están sujetas a cambios sin aviso previo. Seleccione el tamaño del cable según el valor de la máxima corriente de consumo (MCA).



ACL-55DF	ACL-65DF
1Φ, 220-240 V, 50/60 Hz	1Φ, 220-240 V, 50/60 Hz
HP	HP
7.19/5.69/4.32	7.78/6.07/4.00
7.19/5.69/4.32	8.37/6.53/4.39
182/127/86	244/169/109
182/127/86	244/169/109
0,90	1,20
0,90	1,20
Lama y tubo	Lama y tubo
Ventilador centrífugo de doble aspiración	Ventilador centrífugo de doble aspiración
3	3
16.8/12.8/9.5	23.2/17.0/10.7
Climatizador de tres pasos	Climatizador de tres pasos
182/127/86	244/169/109
21,1	22,9
20,2	24,2
39	42
35	47
Hembra	Hembra
3/4	3/4
Hembra	Hembra
3/4	3/4
-	-
-	-
53/46/39	59/52/41
61/54/47	67/60/49
37,0	37,0
1.355 x 249 x 535	1.355 x 249 x 535
-	-
-	-
ACL-ADP	ACL-ADP
750/133	750/133
ACL-A055HC	ACL-A055HC
ACL-A055V3	ACL-A055V3
ACL-ADV	ACL-ADV
ACL-ADH	ACL-ADH
Polipropileno lavable	Polipropileno lavable

Accesorios



Módulo de interfaz de fancoil

Kit fancoil

Control táctil

MIM-F10N

MIM-F00N

MWR-SH11N



Control remoto por cable

Control de tipo simple

MWR-WG00*N

MWR-SH00N

Especificaciones

Fancoil con carcasa

- Solución lista para utilizar en combinación con el HVM Chiller.
- Instalación vertical u horizontal opcional.
- Kit de válvula de 3 vías incluido de serie.
- Kit de fancoil incluido de serie.
- Tubería de desagüe opcional.
- Batería de calor de 4 tuberías opcional.
- Kit de válvula de 3 vías de 4 tuberías opcional.
- Depósito de desagüe auxiliar vertical/horizontal.



Modelo			ACL-18DG	ACL-25DG	ACL-35DG	
Alimentación		Φ, V, Hz	1Φ, 220-240 V, 50/60 Hz	1Φ, 220-240 V, 50/60 Hz	1Φ, 220-240 V, 50/60 Hz	
Modo			HP	HP	HP	
Rendimiento						
Capacidad (Nominal)	Enfriamiento (A/M/B)	kW	1.91/1.66/1.34	2.87/2.34/1.73	4.24/3.20/2.47	
	Calor (A/M/B)	kW	2.15/1.81/1.50	2.91/2.35/1.73	4.24/3.24/2.47	
Potencia						
Consumo (nominal)	Enfriamiento (A/M/B)	W	53/36/24	56/43/29	90/50/40	
	Calor (A/M/B)	W	53/36/24	56/43/29	90/50/40	
Intensidad nominal	Enfriamiento	A	0,26	0,28	0,45	
	Calor	A	0,26	0,28	0,45	
Intercambiador de calor						
Tipo		-	Lama y tubo	Lama y tubo	Lama y tubo	
Ventilador						
Tipo		-	Ventilador centrífugo de doble aspiración	Ventilador centrífugo de doble aspiración	Ventilador centrífugo de doble aspiración	
Número de ventiladores		-	2	2	2	
Caudal de aire		A/M/B	m3/min	5.7/4.5/3.5	7.6/5.7/4.0	11.7/8.3/6.0
Motor del ventilador						
Tipo		-	Climatizador de tres pasos	Climatizador de tres pasos	Climatizador de tres pasos	
Potencia x n		W	53/36/24	56/43/29	90/50/40	
Agua						
Caudal de agua	Enfriamiento	l/min	5,6	8,4	12,4	
	Calor	l/min	6,2	8,4	12,4	
Descenso de presión	Enfriamiento	kPa	17	24	35	
	Calor	kPa	20	24	35	
Conexiones de tuberías						
Tubería de líquido (ENTRADA)	Tipo	-	Hembra	Hembra	Hembra	
	Dimensión	Ø, mm (pulgadas)	1/2	1/2	1/2	
Tubería de líquido (SALIDA)	Tipo	-	Hembra	Hembra	Hembra	
	Dimensión	Ø, mm (pulgadas)	1/2	1/2	1/2	
Aislamiento térmico		-	-	-	-	
Tubería de desagüe		Ø, mm	-	-	-	
Sonido						
Presión sonora (A/M/B)		dB(A)	42/36/32	40/34/28	45/35/27	
Potencia sonora (A/M/B)		dB(A)	50/44/40	48/42/36	53/43/35	
Dimensiones						
Peso neto		kg	22,0	29,0	35,0	
Dimensiones netas (ancho x alto x prof.)		mm	774x564x226	984x564x226	1194 x 564 x 226	
Cubierta						
Material		-	-	-	-	
Panel						
Modelo del panel		-	-	-	-	
Accesorios adicionales						
Bomba de desagüe	Tipo	opcional	ACL-ADP	ACL-ADP	ACL-ADP	
	Máx. Altura de elevación/capacidad	mm/(cc/min)	750/133	750/133	750/133	
Batería de calor		4 tuberías	opcional	ACL-A018HC	ACL-A025HC	ACL-A035HC
Válvula de 3 vías		4 tuberías	opcional	ACL-A018V3	ACL-A018V3	ACL-A018V3
Depósito de desagüe auxiliar		Vertical	opcional	ACL-ADV	ACL-ADV	ACL-ADV
Depósito de desagüe auxiliar		Horizontal	opcional	ACL-ADH	ACL-ADH	ACL-ADH
Filtro		-	Polipropileno lavable	Polipropileno lavable	Polipropileno lavable	

Enfriamiento: Temperatura interior 27 °C DB, 19 °C WB/ Temperatura de entrada/salida del agua 7 °C, 12 °C Calefacción: Temperatura interior 20 °C DB, 15 °C WB/ Temperatura de entrada/salida del agua 45 °C, 40 °C.
El nivel acústico se ha medido en una cámara anecoica. Por tanto, el nivel de ruido real podrá diferir en función de las condiciones de instalación.
Las especificaciones están sujetas a cambios sin aviso previo.
Seleccione el tamaño del cable según el valor de la máxima corriente de consumo (MCA).



ACL-55DG

ACL-65DG

ACL-55DG	ACL-65DG
1Φ, 220-240 V, 50/60 Hz HP	1Φ, 220-240 V, 50/60 Hz HP
719/5.69/4.32	778/6.07/4.00
719/5.69/4.32	8.37/6.53/4.39
182/127/86	244/169/109
182/127/86	244/169/109
0,90	1,20
0,90	1,20
Lama y tubo	Lama y tubo
Ventilador centrífugo de doble aspiración 3	Ventilador centrífugo de doble aspiración 3
16.8/12.8/9.5	23.2/17.0/10.7
Climatizador de tres pasos 182/127/86	Climatizador de tres pasos 244/169/109
21,1	22,9
20,2	24,2
39	42
35	47
Hembra 3/4	Hembra 3/4
Hembra 3/4	Hembra 3/4
-	-
-	-
53/46/39	59/52/41
61/54/47	67/60/49
45,0	45,0
1404 x 564 x 251	1404 x 564 x 251
-	-
-	-
ACL-ADP 750/133	ACL-ADP 750/133
ACL-A055HC	ACL-A055HC
ACL-A055V3	ACL-A055V3
ACL-ADV	ACL-ADV
ACL-ADH	ACL-ADH
Polipropileno lavable	Polipropileno lavable

Accesorios



Módulo de interfaz de fancoil

Kit fancoil

Control táctil

MIM-F10N

MIM-F00N

MWR-SH11N



Control remoto por cable

Control de tipo simple

MWR-WG00*N

MWR-SH00N

Planos técnicos

HVM Chiller

AG042/056/070KSVANH/EU

Unidades: mm
[pulgadas]

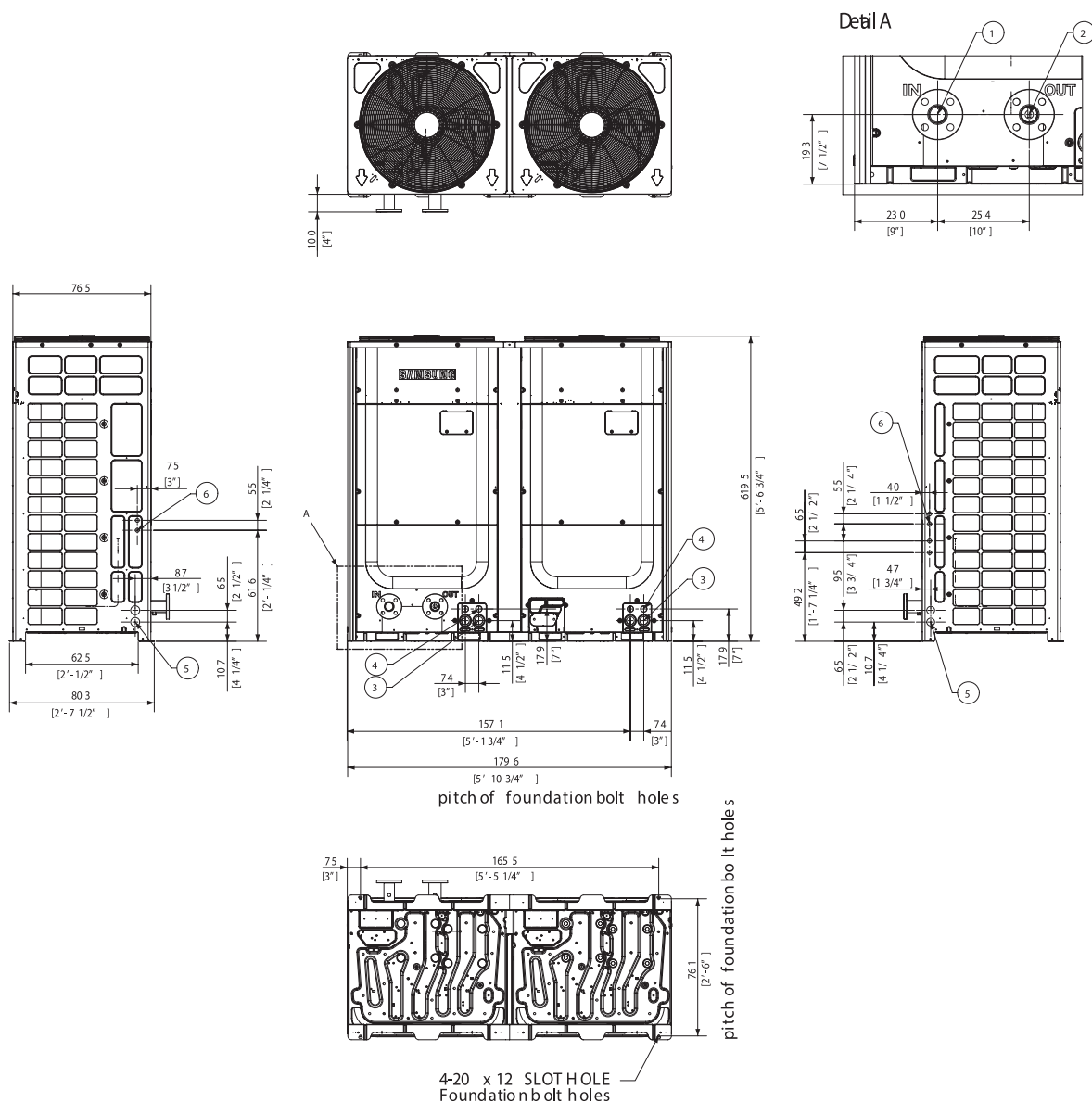

N.º	Nombre	Descripción
1	Brida de agua de entrada	15/20 hp: brida DIN 40A, 25 hp: Brida DIN 50A
2	Brida de agua de salida	15/20 hp: brida DIN 40A, 25 hp: Brida DIN 50A
3	Canaletas de cableado de alimentación	Orificio troquelado (frontal)
4	Canaletas de cableado de comunicación	Orificio troquelado (frontal)
5	Canaletas de cableado de alimentación	Orificio troquelado (lateral)
6	Canaletas de cableado de comunicación	Orificio troquelado (lateral)



Planos técnicos

Fancoil de Cassette de 1 vía WindFree™

AG026/032TN1DKH/EU

Unidades: mm
[pulgadas]

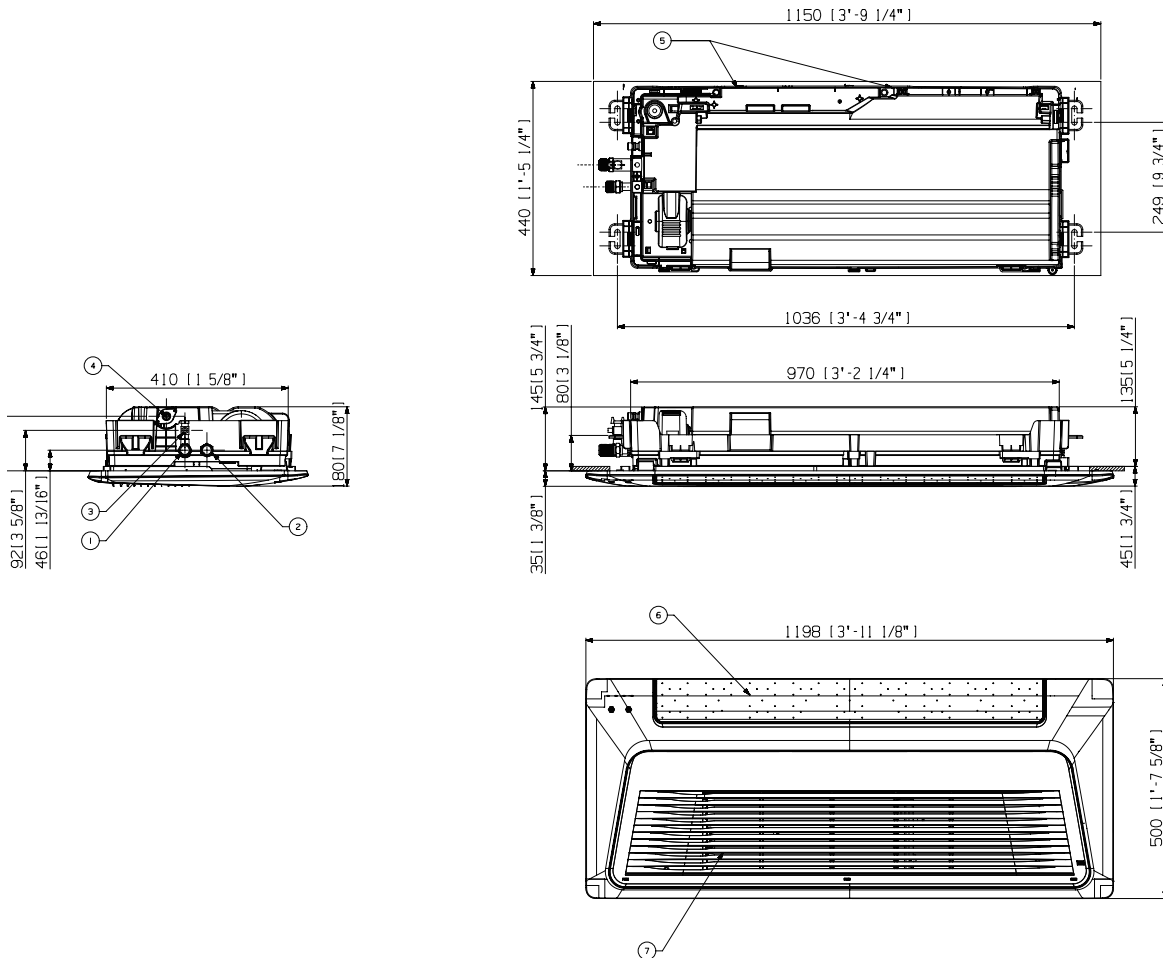

N.º	Nombre	Descripción
1	Conexión de tuberías de agua de salida	PF Macho 3/4" (20A)
2	Conexión de tuberías de agua de entrada	PF Macho 3/4" (20A)
3	Válvula de purga de aire	
4	Manguera de desagüe	VP20 (EXT. 26, INT. 20)
5	Canaletas de cableado de comunicación/alimentación	
6	Parte de descarga de aire	
7	Parte de aspiración de aire	

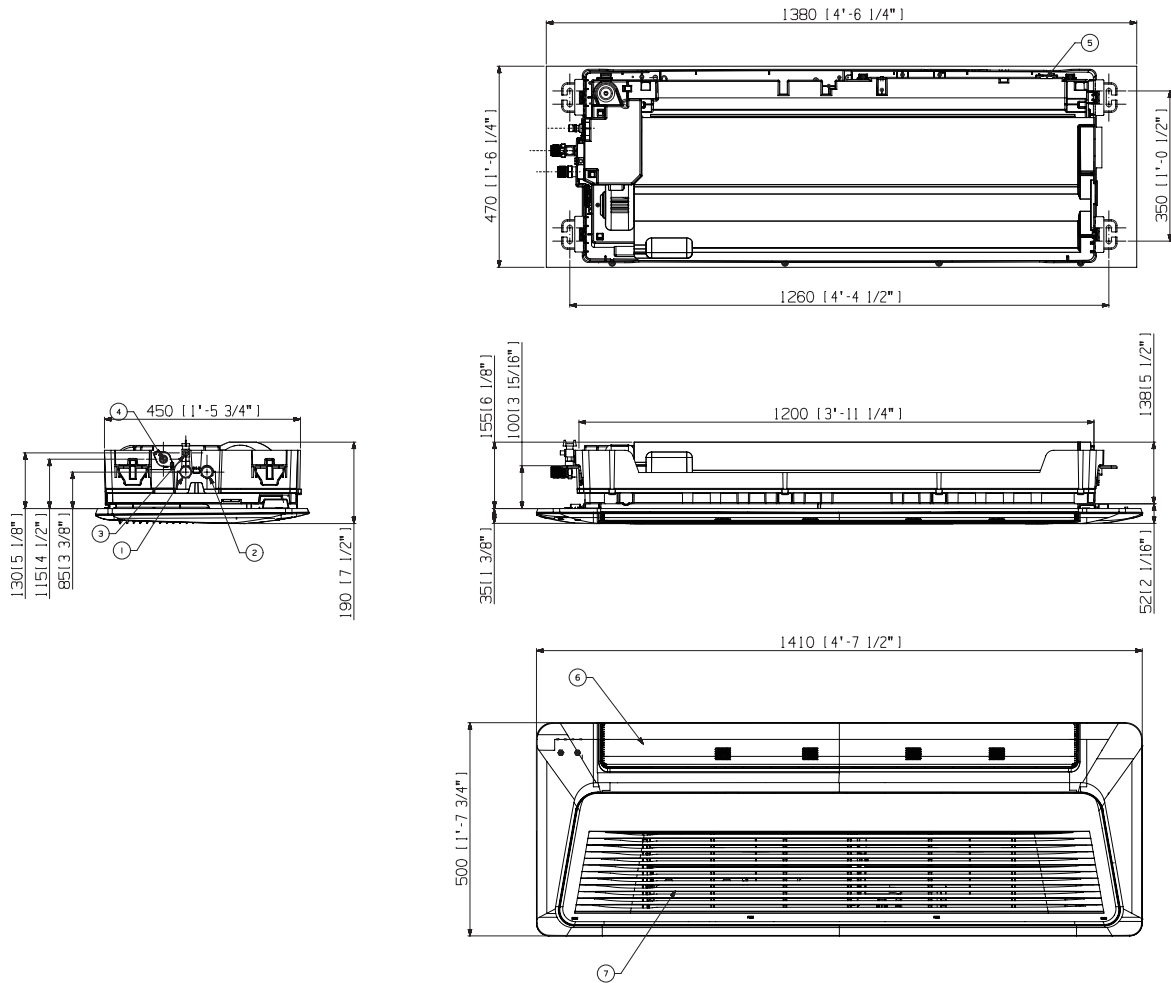

N.º	Nombre	Descripción
1	Conexión de tuberías de agua de salida	PF Macho 3/4" (20A)
2	Conexión de tuberías de agua de entrada	PF Macho 3/4" (20A)
3	Válvula de purga de aire	
4	Manguera de desagüe	VP25 (EXT. 32, INT. 25)
5	Canaletas de cableado de comunicación/alimentación	
6	Parte de descarga de aire	
7	Parte de aspiración de aire	

Planos técnicos

Fancoil de Cassette de 4 vías WindFree™

AG060/072/090/105AN4DKH/EU

Unidades: mm
[pulgadas]

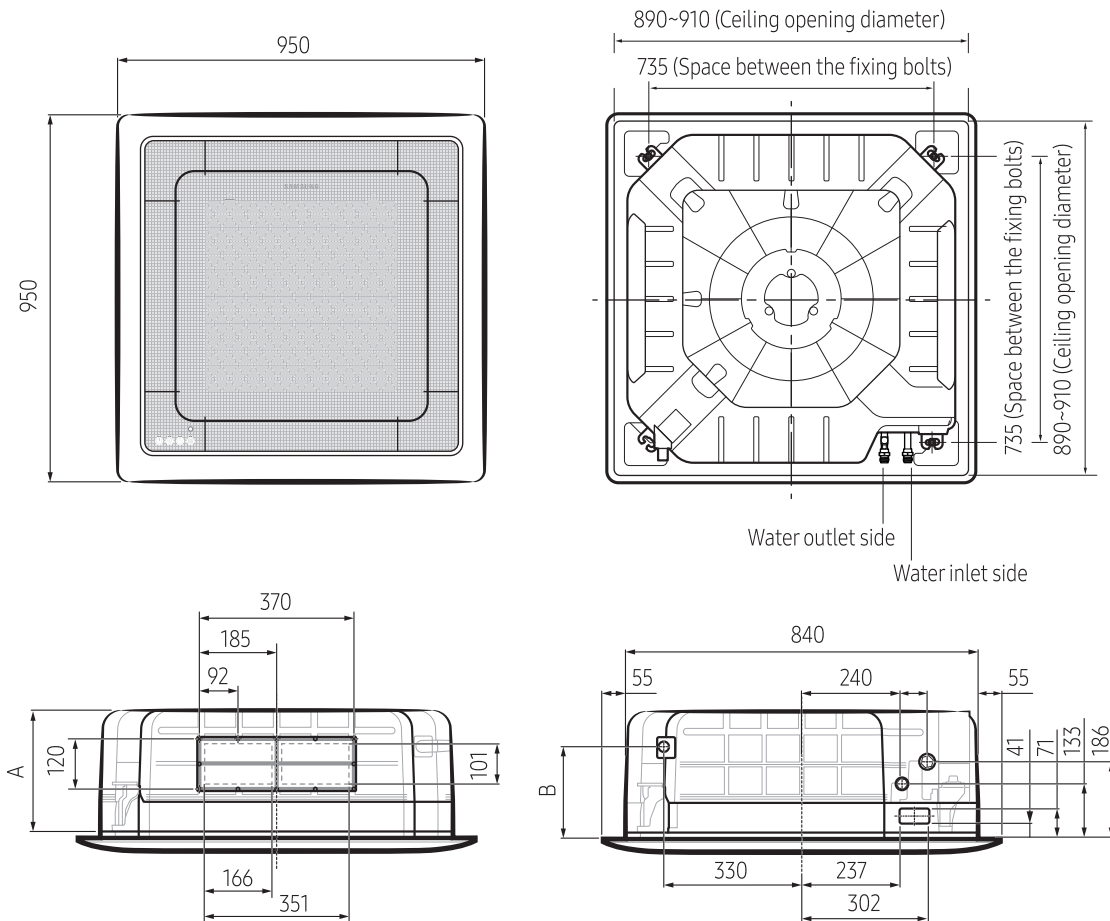

The sub duct hole is not applicable to the WindFree™ models.

Categoría	Tipo A	Tipo B
Modelo	AG060*N4DKH*	AG090*N4DKH*
	AG072*N4DKH*	AG105*N4DKH*
A (mm)	204	246
B (mm)	196	222
Puerto de conexión (mm)	PF 3/4" macho	
Puerto de conexión de manguera flexible (mm)	VP25 (diámetro exterior: Ø32, diámetro interior: Ø25)	



Planos técnicos

Fancoil de Cassette 360

AG060/072/090/105MN4PKH/EU

Unidades: mm
[pulgadas]

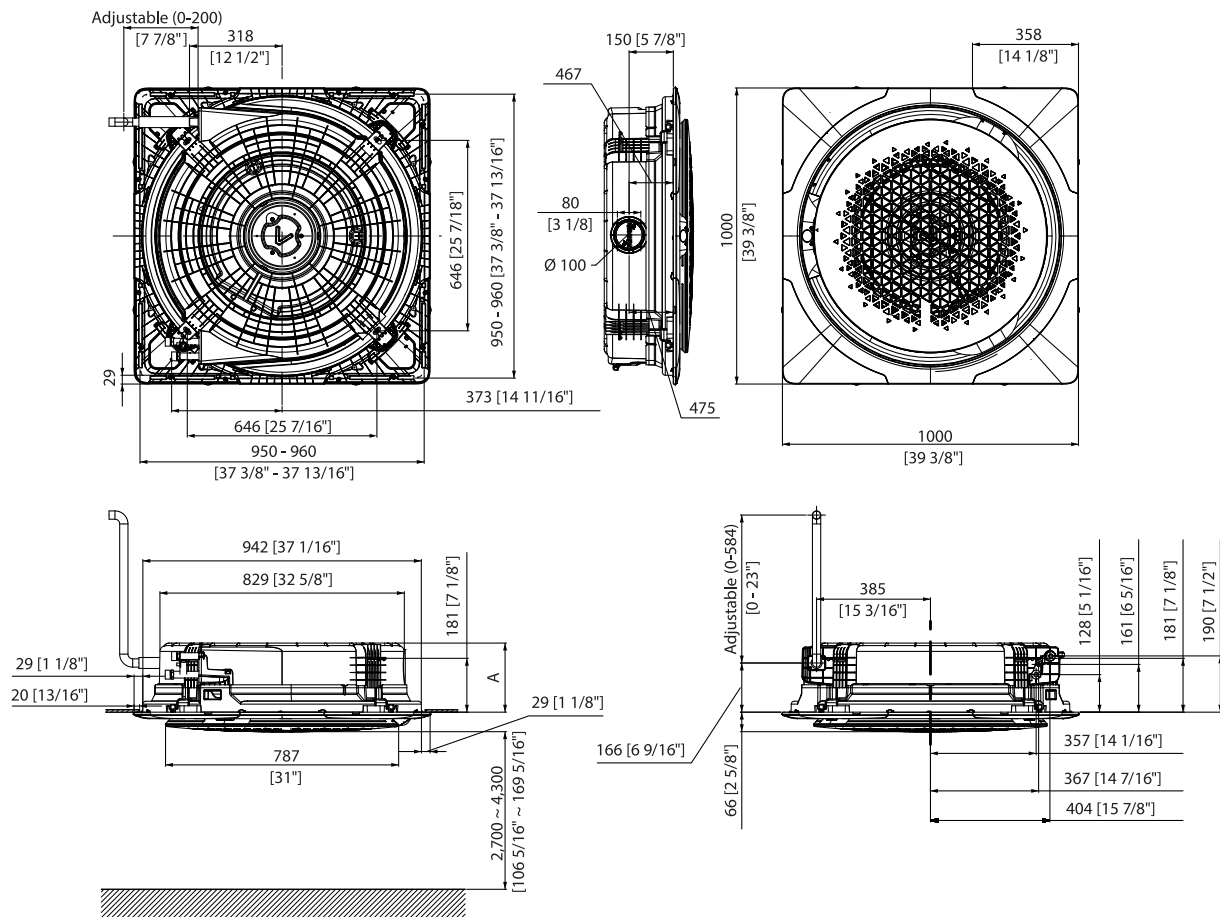

Pos.	Tipo A	Tipo B
Modelo	AG060MN4PKH/EU	AG072MN4PKH/EU AG090MN4PKH/EU AG105MN4PKH/EU
A	233 [9 3/16]	317 [12 1/2]
Conexión de tuberías	PF 3/4 macho	
Conexión de tubería de desagüe		VP25 (EXT. 32, INT. 25)

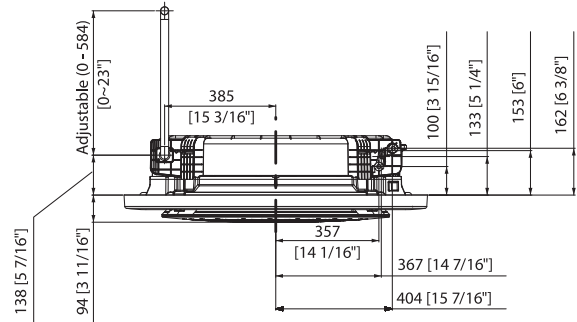
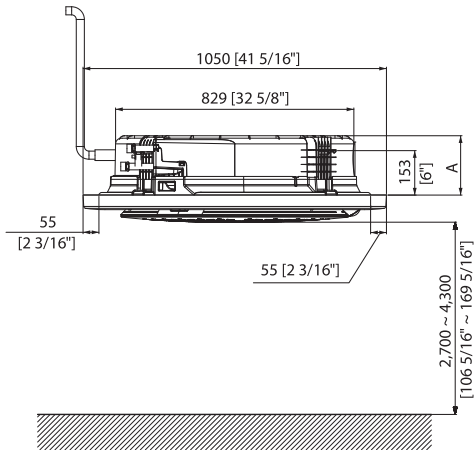
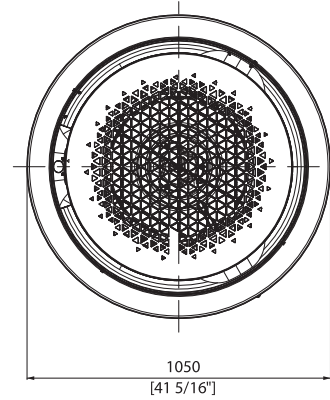
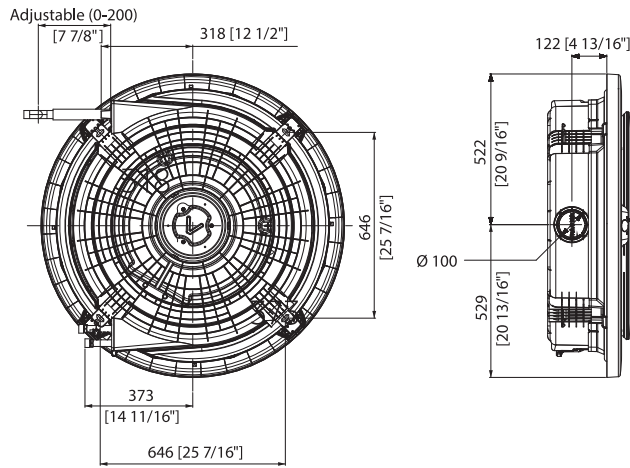

Pos.	Tipo A	Tipo B
Modelo	AG060MN4PKH/EU	AG072MN4PKH/EU AG090MN4PKH/EU AG105MN4PKH/EU
A	205	289
Conexión de tuberías		PF 3/4 macho
Conexión de tubería de desagüe		VP25 (EXT. 32, INT. 25)

Planos técnicos

Fancoil sin carcasa

ACL-**DF

Unidades: mm
[pulgadas]

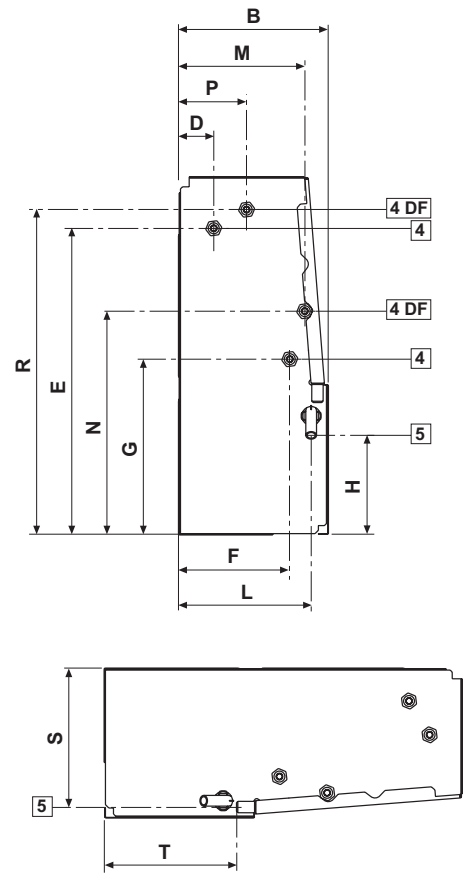
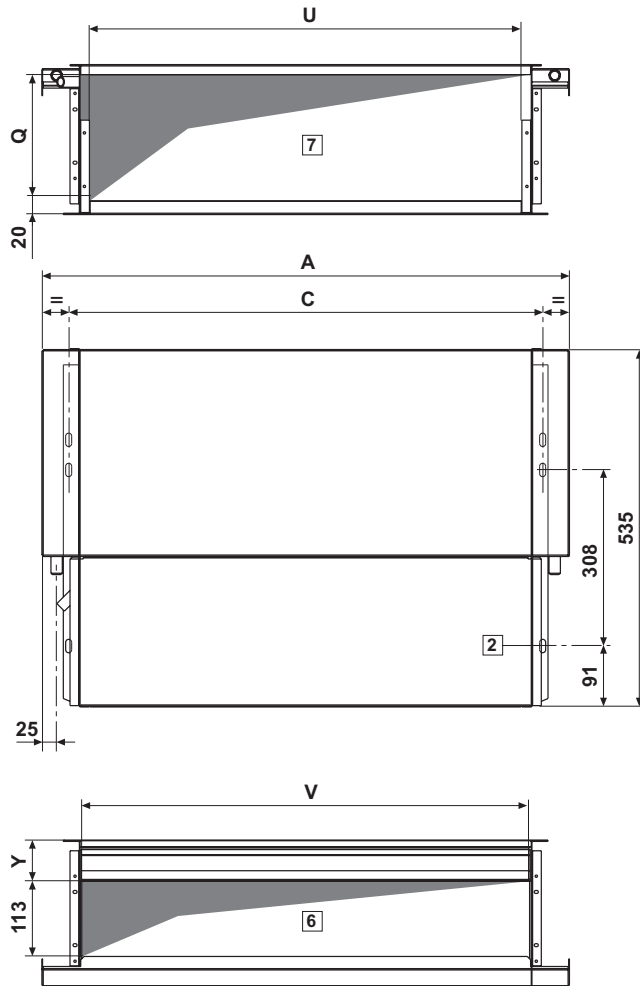

N.º	Nombre	Descripción
1	Conexión de tuberías de agua de salida	PF Macho 3/4 (20A)
2	Conexión de tuberías de agua de entrada	PF Macho 3/4 (20A)
3	Válvula de purga de aire	
4	Manguera de desagüe	VP25 (EXT. 32, INT. 25)
5	Canaletas de cableado de comunicación/alimentación	
6	Parte de descarga de aire	
7	Parte de aspiración de aire	

MODELO	A	B	C	H	L	S	T	Y
ACL-18DH	584	224	498	149	198	208	198	61
ACL-25DH	794	224	708	149	198	208	198	61
ACL-35DH	1004	224	918	149	198	208	198	61
ACL-55DH	1214	249	1128	155	220	234	208	67
ACL-65DH	1214	249	1128	155	220	234	208	67

Planos técnicos

Fancoil con carcasa

ACL-**DG

Unidades: mm
[pulgadas]

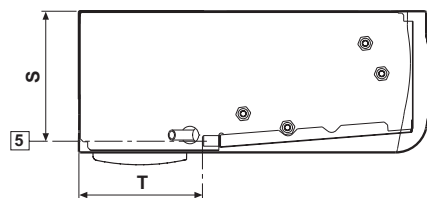
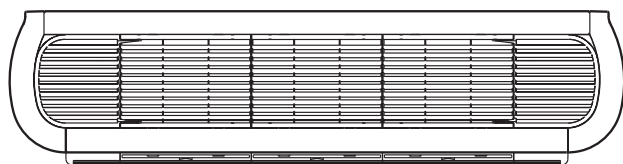
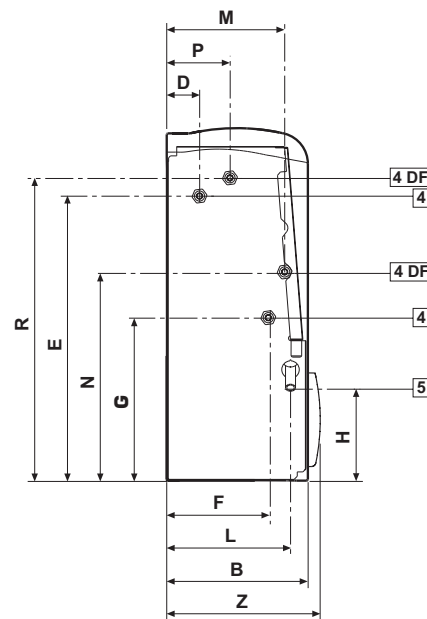
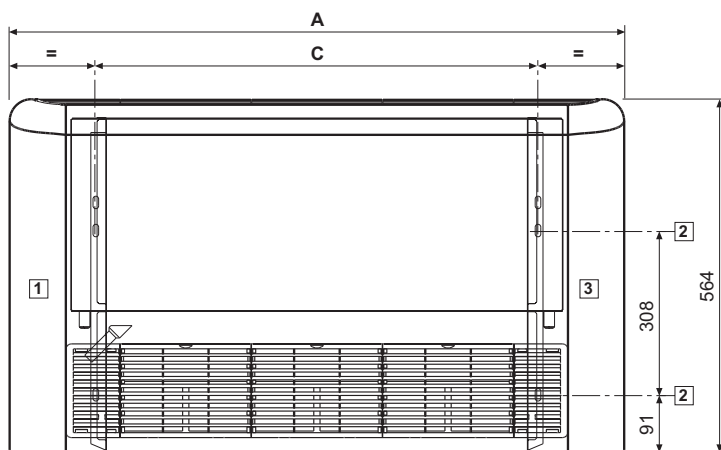

N.º	Nombre	Descripción
1	Conexión de tuberías de agua de salida	PF Macho 3/4 (20A)
2	Conexión de tuberías de agua de entrada	PF Macho 3/4 (20A)
3	Válvula de purga de aire	
4	Manguera de desagüe	VP25 (EXT. 32, INT. 25)
5	Canaletas de cableado de comunicación/alimentación	
6	Parte de descarga de aire	
7	Parte de aspiración de aire	

MODELO	A	B	C	H	L	S	T	Z
ACL-18DG	774	226	498	149	198	208	198	246
ACL-25DG	984	226	708	149	198	208	198	246
ACL-35DG	1194	226	918	149	198	208	198	246
ACL-55DG	1404	251	1128	155	220	234	208	271
ACL-65DG	1404	251	1128	155	220	234	208	271





Ventilación

ERV proporciona aire fresco a su lugar de trabajo

Un sistema de ventilación con recuperación de energía o Energy Recovery Ventilation (ERV) ayuda a mantener un ambiente interior fresco en espacios compartidos como oficinas, centros educativos o locales comerciales.

La solución de ventilación mejora la calidad del aire interior y la temperatura intercambiando el aire viciado del interior con aire fresco del exterior. Al mismo tiempo, recupera la energía del aire saliente mediante un intercambiador de calor y la utiliza para precondicionar el aire entrante.





ERV (Plus)



Enfriamiento inteligente - Modo automático

Para conservar la energía y seguir siendo rentable, los ERV y ERV Plus (para DVM) cambian los modos de funcionamiento automáticamente según la temperatura interior y exterior. El ERV Plus (solo para DVM) está equipado con una batería de expansión directa (DX), a través de la cual introduce aire fresco del exterior en su espacio. Calienta o enfría y puede mantener las habitaciones a la temperatura deseada.

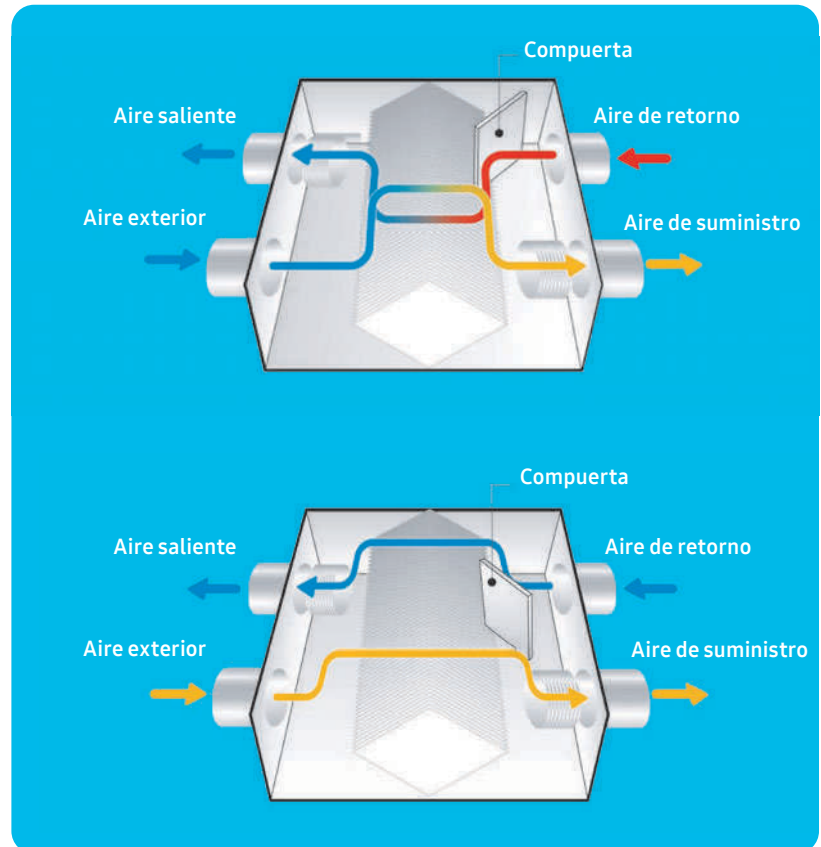

Reduce instantáneamente el CO₂ en la habitación

La unidad interior ERV tiene un sensor de CO₂¹ que detecta el nivel de CO₂ en el aire e introduce instantáneamente más aire exterior para mantener un ambiente confortable. Cuando el nivel de CO₂ sea bajo, la velocidad del ventilador será menor y se ahorrará energía gracias al menor consumo eléctrico de los ventiladores y a la menor pérdida por la ventilación del aire ambiental.

¹ Opcional, se compra por separado

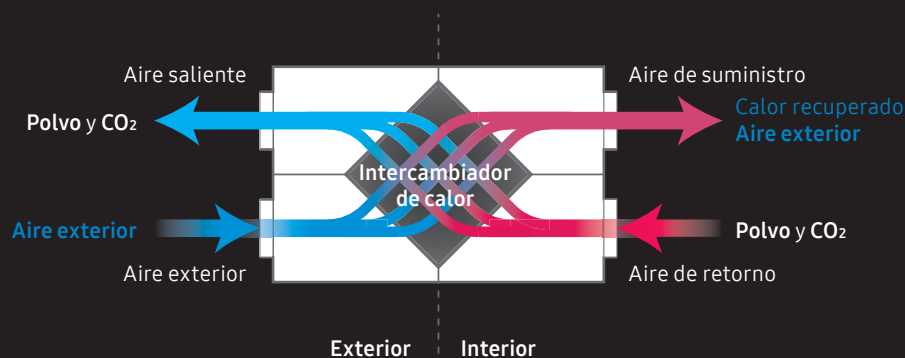



Especificaciones

ERV

- Unidad de ventilación de recuperación de energía.
- Elemento intercambiador de calor de celulosa.
- Filtro de aire (clase F7) de alta eficiencia.
- Sensor de CO₂ opcional para regulación automática.
- Modo de funcionamiento de desviación cuando existe una pequeña diferencia de temperatura entre los ambientes interior y exterior (automático o manual).
- Convergencia con las unidades interiores DVM S.
- Prevención de formación de escarcha sin calentador eléctrico.



Modelo				AN026JSKLN/EU	AN035JSKLN/EU	AN050JSKLN/EU	AN080JSKLN/EU	AN100JSKLN/EU
Alimentación				Φ, n.º, V, Hz				
Rendimiento				1Φ, 2, 220-240 V, 50/60 Hz				
Volumen de aire				m ³ /h				
Eficiencia del intercambio de temperatura				%				
Enfriamiento		Turbo/Alta/Baja		70/70/74	70/70/74	70/70/74	70/70/74	70/70/74
Calor		Turbo/Alta/Baja		74/74/75	78/78/79	74/74/75	77/77/78	74/74/75
Eficiencia basada en el intercambio de entalpía				%				
Enfriamiento		Turbo/Alta/Baja		50/50/55	50/50/55	50/50/55	50/50/55	50/50/55
Calor		Turbo/Alta/Baja		70/70/76	70/70/76	70/70/76	70/70/76	70/70/76
Potencia				W				
Consumo		Turbo/Alta/Baja		115/80/45	115/80/50	175/120/65	330/230/125	450/280/155
Intensidad nominal		Turbo		0,7	0,7	1,1	2,1	2,9
Ventilador				m ³ /h				
Caudal de aire		Turbo/Alta/Baja		260/250/180	350/350/256	500/500/360	800/800/560	1000/1000/690
Presión estática externa		Turbo/Alta/Baja		100/65/55	155/100/83	165/100/85	155/90/80	155/90/75
Nivel de ruido				dB(A)				
Presión sonora ¹		Turbo/Alta/Baja/Silenciosa		31/28/25/22	32/29/26/23	35/32/28/24	36/33/29/25	37/34/30/26
Potencia sonora				49	50	53	54	55
Cableado de alimentación				mm ²				
Cable de alimentación				1,5-2,5	1,5-2,5	1,5-2,5	1,5-2,5	1,5-2,5
Cable de transmisión				0,75-1,50	0,75-1,50	0,75-1,50	0,75-1,50	0,75-1,50
Dimensiones				kg				
Peso neto				28,5	42,5	42,5	67,0	67,0
Dimensiones netas (ancho x alto x prof.)				mm				
600 x 350 x 660				1.012 x 270 x 1.000	1.012 x 270 x 1.000	1.012 x 270 x 1.000	1220 x 340 x 1135	1220 x 340 x 1135
Brida del conducto de suministro/retorno/descarga/salida (Ø)				mm				
150				200	200	250	250	250
Filtro de aire				Prefiltro				

Accesorios



Interruptor de presión diferencial²

MOS-P1050



Control remoto por cable del ERV

MWR-VH12N



Control remoto por cable

MWR-WG01*N



Sensor de CO₂

MOS-C1

¹ El nivel acústico se ha medido en una cámara anecoica. Por tanto, el nivel de ruido real podrá diferir en función de las condiciones de instalación.

² El MOS-P1050 se encarga por separado. El interruptor de presión diferencial (código de modelo: MOS-P1050) es un accesorio obligatorio para todas las unidades de ERV y ERV Plus en los países de la UE de acuerdo con la directiva de Ecodiseño 1253/2014.

Especificaciones

ERV Plus para DVM S (R410A)

- Unidad de ventilación de recuperación de energía con batería de expansión directa integrada.
- Elemento intercambiador de calor de celulosa.
- Filtro de aire (clase F7) de alta eficiencia.
- Dos ventiladores centrífugos de transmisión directa accionados por un motor eléctrico BLDC.
- Sensor de CO₂ opcional para regulación automática.
- Modo de funcionamiento de desviación cuando existe una pequeña diferencia de temperatura entre los ambientes interior y exterior (automático o manual).
- Prevención de formación de escarcha sin calentador eléctrico.
- Función Auto Restart (reinicio automático).



Modelo				AM050FNKDEH/EU	AM100FNKDEH/EU
Alimentación				Φ, n.º, V, Hz	
				1Φ, 2, 220-240 V, 50 Hz	
Rendimiento					
Eficiencia del Intercambio de temp.	Enfriamiento	Turbo/Alta/Baja	%	70/70/74	70/70/74
	Calor	Turbo/Alta/Baja	%	75/75/79	75/75/79
Eficiencia basada en el intercambio de entalpía	Enfriamiento	Turbo/Alta/Baja	%	60/60/66	62/62/68
	Calor	Turbo/Alta/Baja	%	73/73/79	75/75/81
Capacidad de procesamiento del aire exterior	Enfriamiento (batería/elemento de expansión directa)		-	5,1 (3,6/1,5)	10,5 (7,1/3,4)
	Calor (batería/elemento de expansión directa)		-	6,5 (4,0/2,5)	13,2 (8,0/5,2)
Ventilador					
Caudal de aire	Turbo/Alto/Bajo (UB)		m ₃ /h	500/500/360	1000/1000/690
			l/s	138,9/138,9/100,0	277,8/277,8/191,7
Presión estática externa	Turbo/Alta/Baja		mmAq	16,30/10,20/8,70	15,30/9,20/7,60
			Pa	160,00/100,00/85,00	150,00/90,00/75,00
Motor	Tipo		-	BLDC	BLDC
	Potencia		W	60	70
	Cantidad		ea	2	2
Potencia					
Consumo	Turbo/Alta/Baja		W	220/140/90	510/350/235
Intensidad nominal	Turbo/Alta/Baja		A	1,7/1,0/0,6	3,7/2,4/1,6
Conexiones de tuberías					
Tubería de líquido			Ø, mm	6,35	6,35
			Ø, pulgadas	1/4	1/4
Tubería de gas			Ø, mm	12,70	12,70
			Ø, pulgadas	1/2	1/2
Tubería de desagüe			Ø, mm	VP25 (EXT. 32, INT. 25)	VP25 (EXT. 32, INT. 25)
			Ø, pulgadas	VP25 (EXT. 1-1/4", INT. 1")	VP25 (EXT. 1-1/4", INT. 1")
Suministro de agua			Ø, mm	12,70	12,70
			Ø, pulgadas	1/2	1/2
Cableado de alimentación					
Cable de alimentación			mm ²	1,5/2,5	1,5/2,5
Cable de transmisión			mm ²	0,75-1,50	0,75-1,50
Tipo de					
Refrigerante			-	R410A (gas fluorado de efecto invernadero, GWP=2088)	
Método de control			-	EEV	EEV
Sonido					
Presión sonora ¹	Turbo/Alta/Baja		dB(A)	36/32/28	36/33/31
Potencia sonora			dB(A)	67	67
Dimensiones					
Peso neto			kg	61,0	90,0
Dimensiones netas (ancho x alto x prof.)			mm	1.553 x 270 x 1.000	1.763 x 340 x 1.135
Brida del conducto de suministro/retorno/descarga/salida (Ø)			mm	200	250
Condiciones ambiente					
En torno a la unidad			-	0-40 °C DB, humedad relativa del 80 % o inferior	0-40 °C DB, humedad relativa del 80 % o inferior
Aire exterior			-	-15-40 °C DB, humedad relativa del 80 % o inferior	-15-40 °C DB, humedad relativa del 80 % o inferior
Aire de retorno			-	0-40 °C DB, humedad relativa del 80 % o inferior	0-40 °C DB, humedad relativa del 80 % o inferior
Filtro de aire				Prefiltro	Prefiltro

Controles



Control remoto por cable

MWR-WG00*N

Accesorios



Interruptor de presión diferencial²

MOS-P1050



Sensor de CO₂

MOS-C1

¹ El nivel acústico se ha medido en una cámara anecoica. Por tanto, el nivel de ruido real podrá diferir en función de las condiciones de instalación.

² El MOS-P1050 se encarga por separado. El interruptor de presión diferencial (código de modelo: MOS-P1050) es un accesorio obligatorio para todas las unidades de ERV y ERV Plus en los países de la UE de acuerdo con la directiva de Ecodiseño 1253/2014.

Especificaciones

Conducto de tratamiento de aire exterior para DVM S (R410A)

- Unidad de aire exterior 100 % fresco.
- Equipado con dos ventiladores Sirocco de transmisión directa accionados por un solo motor.
- Control exclusivo de la temperatura de descarga.
- Sin límites de cantidad para el conducto de entrada de aire exterior en un sistema.
- Función Auto ESP (presión estática externa automática): la velocidad del ventilador se puede ajustar según la presión estática externa de los conductos.
- Se puede combinar con otras unidades interiores DVM para formar un único sistema.



Modelo			AM140MNEPEH/EU	AM220MNEPEH/EU	AM280MNEPEH/EU
Alimentación			Φ, n, 9, V, Hz		
			1Φ, 2, 220-240 V, 50 Hz		
Rendimiento					
Capacidad (Nominal)	Enfriamiento	kW	14,0	22,4	28,0
	Calor	kW	8,9	13,9	17,4
Potencia					
Consumo (nominal)	Enfriamiento	W	300	450	600
	Calor	W	300	450	600
Intensidad nominal	Enfriamiento	A	2,2	3,5	4,6
	Calor	A	2,2	3,5	4,6
Intercambiador de calor					
Tipo			-		
			Lama y tubo		
Material			Lama		
			Al		
			Tubo		
			Cu		
Ventilador					
Motor	Tipo	-	Ventilador Sirocco		
	Potencia x n	W	183 x 1		
Número de ventiladores		ea	2		
			630 x 1		
Caudal de aire	A/M/B	m ³ /min	18		
			28		
Presión externa		l/s	300,0		
			466,7		
Mín./Est./Máx.		mmAq	15,30/20,40/25,50		
			18,40/23,40/29,60		
		Pa	20,40/25,50/30,60		
			150,00/200,00/250,00		
			180,00/230,00/290,00		
			200,00/250,00/300,00		
Conexiones de tuberías					
Tubería de líquido		Ø, mm	9,52		
		Ø, pulgadas	3/8		
Tubería de gas		Ø, mm	15,88		
		Ø, pulgadas	19,05		
Tubería de desagüe		Ø, mm	5/8		
			3/4		
			7/8		
			VP25 (EXT. 32, INT. 25)		
			VP25 (EXT. 32, INT. 25)		
			VP25 (EXT. 32, INT. 25)		
Cableado de alimentación					
Cable de transmisión			Mín.		
		mm ²	0,75		
			0,75		
			0,75		
Tipo de refrigerante			-		
Método de control			-		
			R410A (gas fluorado de efecto invernadero, GWP=2088)		
Nivel de ruido					
Presión sonora ¹	A/M/B	dB(A)	EEV (INCLUIDA)		
			EEV (INCLUIDA)		
Potencia sonora	Enfriamiento	dB(A)	EEV (INCLUIDA)		
			EEV (INCLUIDA)		
			42		
			46		
			47		
			65		
			66		
			69		
Dimensiones					
Peso neto			kg		
			49,0		
Dimensiones netas (ancho x alto x prof.)			mm		
			1.210 x 370 x 656		
			1.360 x 460 x 910		
			1.360 x 460 x 910		
Accesorios adicionales					
Bomba de desagüe	Bomba de desagüe	-	MDP-M075SGU2D		
	Máx. Altura de elevación/capacidad	mm/litros/h	750/24		
			MDP-G075SP		
			750/24		
			MDP-G075SP		
			750/24		

Controles



Control remoto inalámbrico

Control remoto inalámbrico

Kit receptor inalámbrico

Control táctil

Control remoto por cable

Kit Wi-Fi

AR-CH01E

AR-EH03E
(para combinar con MRK-A10N)

MRK-A10N
(para combinar con AR-EH03E)

MWR-SH11N

MWR-WG01*N

MIM-H04EN

Accesorios



Sensor de temperatura externa

Bomba de desagüe (opcional)

Bomba de desagüe (opcional)

MRW-TA

MDP-G075SP/Q

MDP-N0475NC1D

¹ El nivel acústico se ha medido en una cámara anecoica. Por tanto, el nivel de ruido real podrá diferir en función de las condiciones de instalación.



Planos técnicos

ERV

AN026JSKLN/EU

Unidades: mm
[pulgadas]

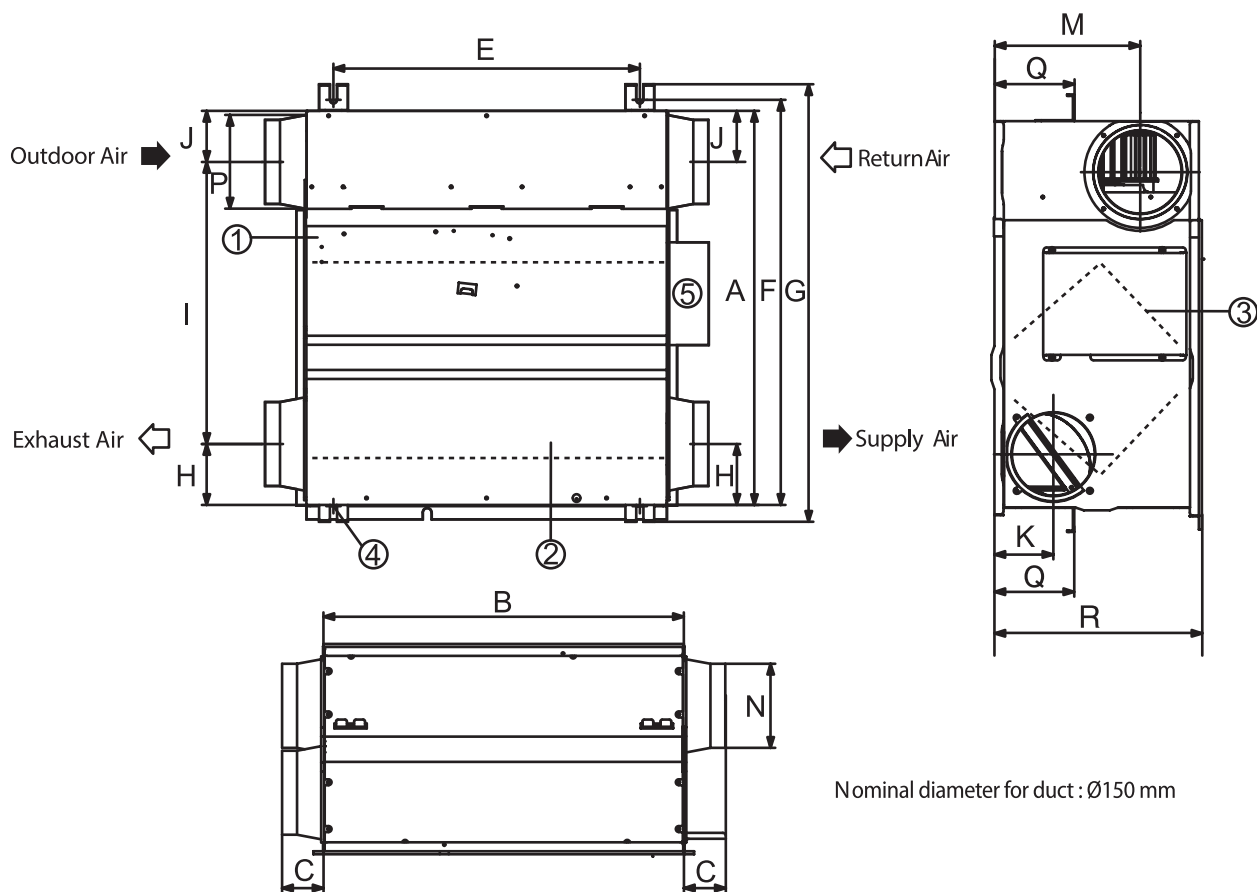

N.º	Nombre	Descripción
1	Compuerta de mantenimiento	1
2	Elemento de intercambio de calor	1
3	Filtro de polvo	2
4	Colgador	4
5	Caja de componentes eléctricos	1

Modelo	A	B	C	E	F	G	H	I	J	K	M	N	P	Q	R
Longitud (mm)											Diámetro (mm)		Longitud (mm)		
026	600	660	70	510	675	729	102	470	85	98	242	140	156	133	350

Planos técnicos

ERV Plus para DVM S (R410A)

AM***FNKDEH/EU

Unidades: mm
[pulgadas]

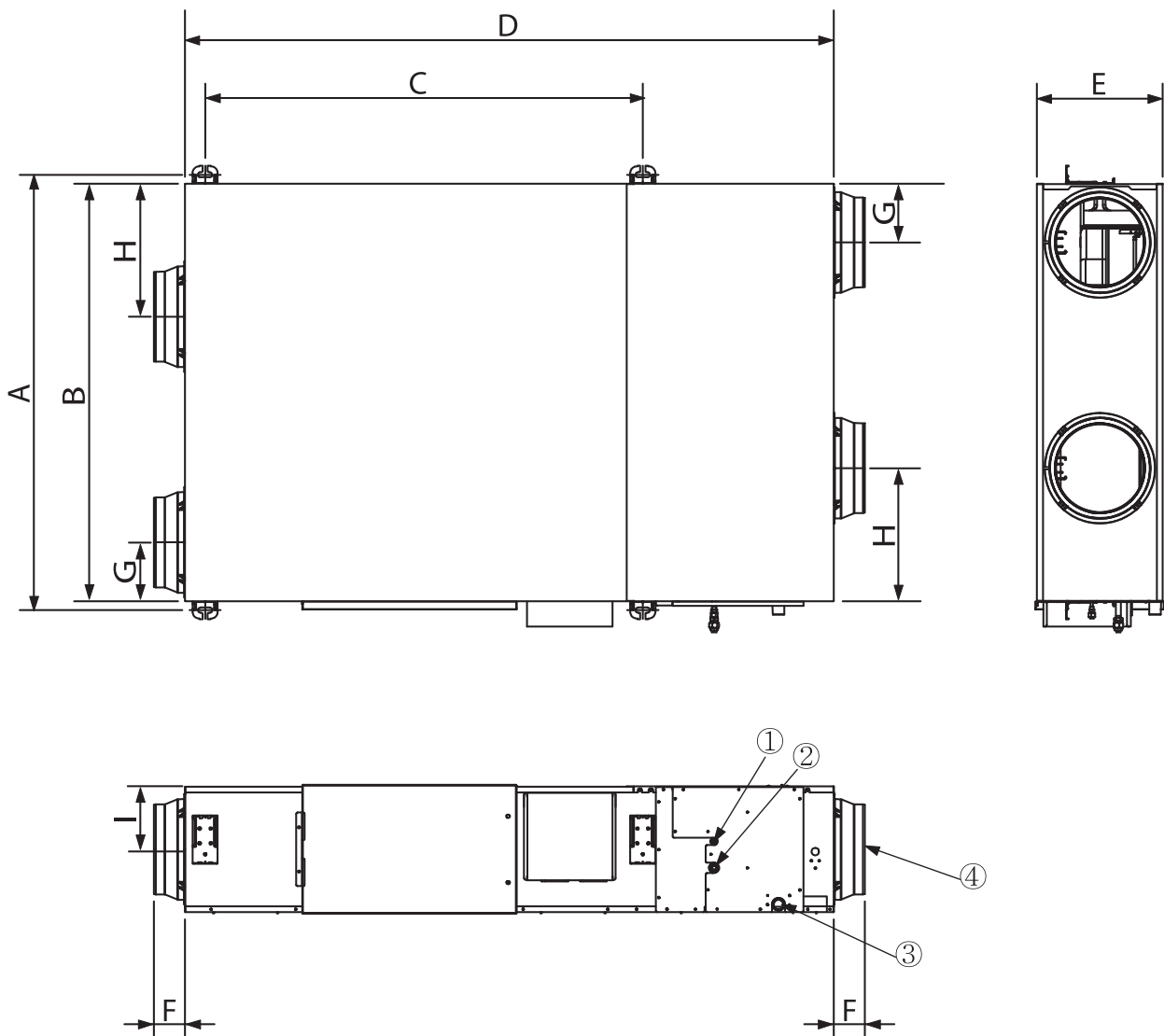

N.º	Nombre	Descripción	
		AM050FNKDEH	AM100FNKDEH
1	Conexión de tubería de líquido	Ø6,35, abocardada	
2	Conexión de tubería de gas	Ø12,70, abocardada	
3	Conexión de tubería de desagüe	VP25 (EXT. 32, INT. 25)	
4	Diámetro nominal del conducto	Ø200	Ø250

Modelo	A	B	C	D	E	F	G	H	I
RHF050KHEA	1.036	1.000	987	1.553	270	99	130	253	135
RHF100KHEA	1.183	1.135	1.189	1.763	340	84	160	362	170

Planos técnicos

ERV

035/050 - 080/100

Unidades: mm
[pulgadas]

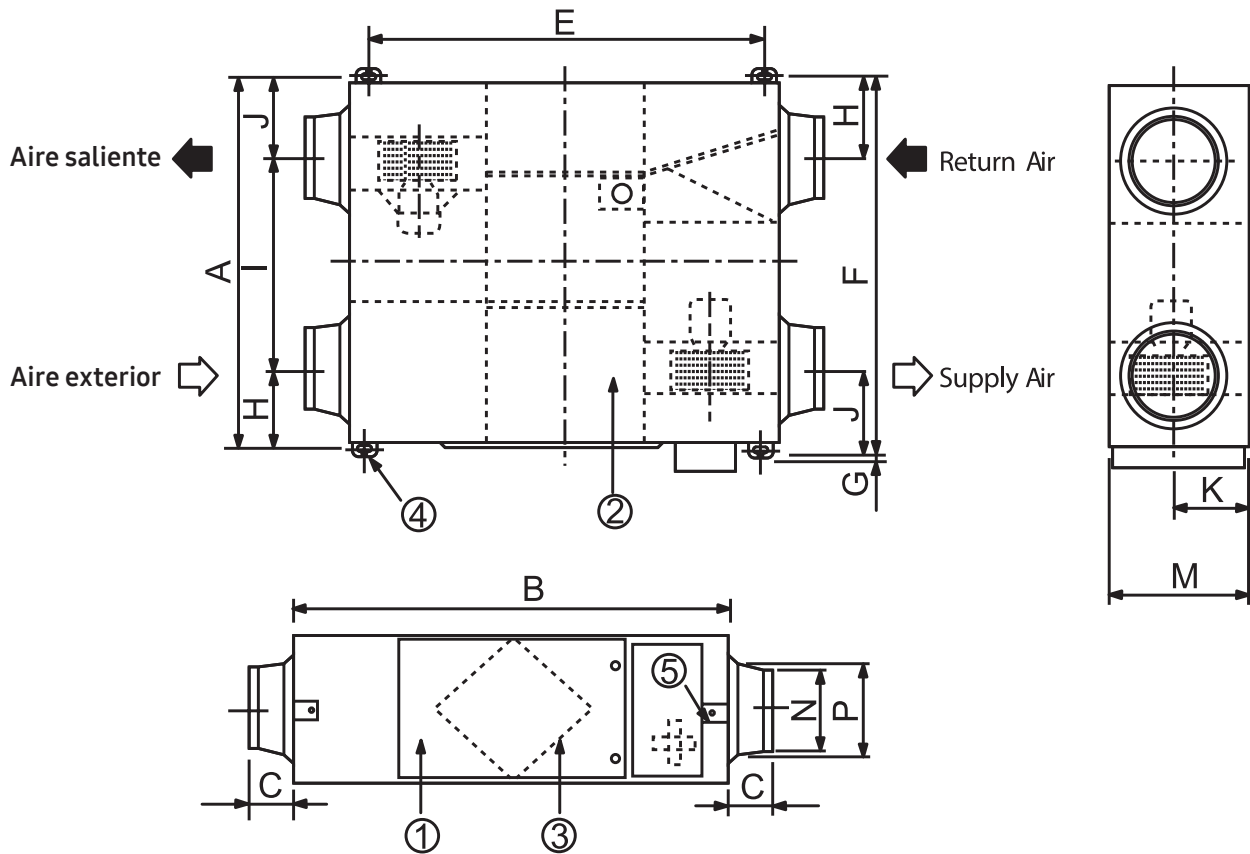

N.º	Nombre	Descripción
1	Compuerta de mantenimiento	1
2	Elemento de intercambio de calor	2
3	Filtro de polvo	4
4	Colgador	4
5	Caja de componentes eléctricos	1

Modelo	Diámetro nominal del conducto (mm)
035/050	200
080/100	250

Modelo	A	B	C	E	F	G	H	I	J	K	M	N	P	Q	R	
	Longitud (mm)										Diámetro (mm)		Longitud (mm)			
035/050	1.000,00	1.012,00	99,00	940,60	1.036,40	26,00	130,00	617,00	253,00	135,00	270,00	194,00	241,50	133,00	350,00	
080/100	1.135,00	1.220,00	84,00	1.110,00	1.183,00	25,00	184,00	613,25	387,75	170,00	340,00	244,00	270,00			

Planos técnicos

Conducto de tratamiento de aire exterior para DVM S (R410A)

AM140MNEP*H

Unidades: mm
[pulgadas]

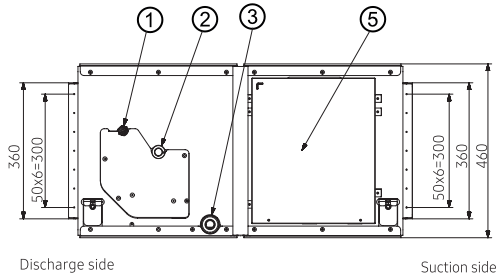
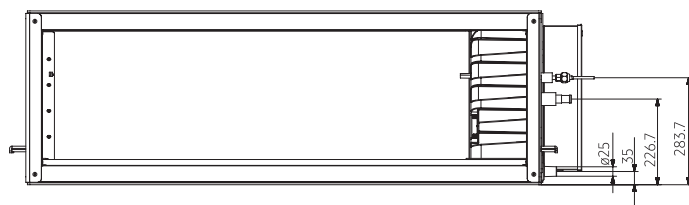
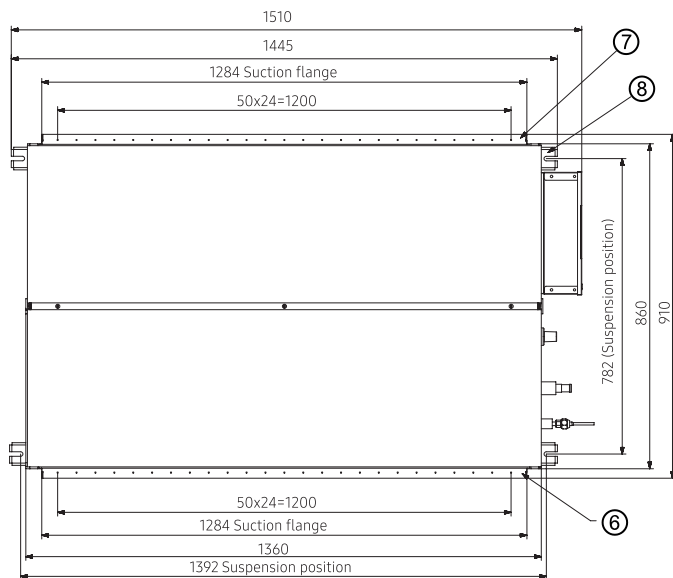

N.º	Nombre	Descripción
1	Diámetro de la tubería de líquido	Ø9,52
2	Diámetro de la tubería de gas	Ø15,88
3	Diámetro de la tubería de desagüe	EXT.Ø25, INT.Ø20
4	Diámetro de la tubería de desagüe (bomba de desagüe opcional)	EXT.Ø25, INT.Ø20
5	Canaleta de cableado de comunicación/alimentación	
6	Pestaña de la rejilla de descarga de aire	
7	Lama de aspiración	
8	Enganche	Ø9,52 o M10

Controles





Sistema de aire acondicionado

Control táctil centralizado 2.0

Una pantalla LCD de 253,5 mm con controles táctiles permite eliminar los botones físicos de la parte delantera. Su diseño minimalista, totalmente recubierto de cristal con un estrecho marco metálico, hace que se integre fácilmente en cualquier estilo de interiores a la vez que mejora su utilidad.

Resumen de funcionamiento

Controle rápidamente y de un vistazo el número de dispositivos en funcionamiento o pendientes de mantenimiento.



Programación

Puede programar el horario de funcionamiento de múltiples dispositivos, a la vez o individualmente.



Control del uso de la energía

Gestione eficientemente el uso de la energía mediante la comparación visual del consumo en tiempo real con el registrado anteriormente*.



I Visión detallada del consumo de energía

Control de la calidad del aire

Compruebe de un vistazo la calidad del aire en tiempo real de cada sala de su lugar de trabajo.



I Visión detallada de la calidad del aire en tiempo real*

* Al día, a la semana, al mes y al año.

*** La información facilitada incluye cifras aproximadas con fines meramente ilustrativos e indicativos. El consumo real depende de diversos factores y de otras condiciones de uso.

Personalizable para integrarse de forma armoniosa en su espacio

Puede personalizar fácilmente la pantalla de presentación y la pantalla de inicio como desee. Basta con que seleccione su fondo de pantalla favorito de la galería o cargue el suyo propio* para adaptarlo a su gusto y estilo de interiores.

* Solo se admiten imágenes en formato PNG, GIF y JPG con un tamaño de archivo inferior a 10 MB.

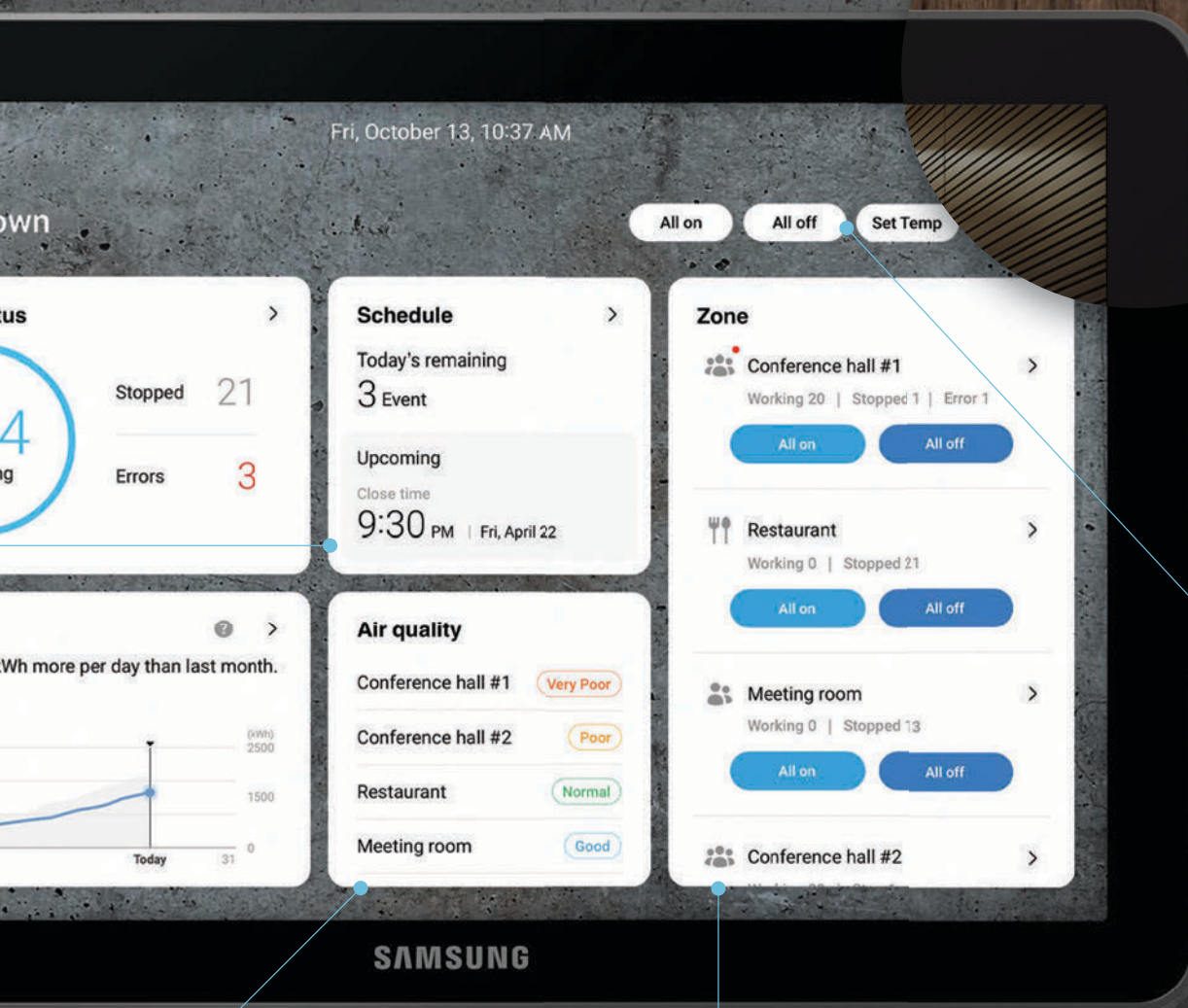

Control de zonas

Establezca zonas, en función de la ubicación, el uso y el tiempo de funcionamiento, para supervisar y controlar eficazmente los dispositivos de forma simultánea.

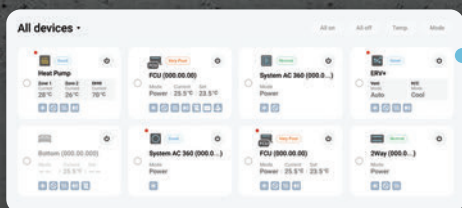

Control de múltiples dispositivos

Controle todos los dispositivos a la vez, incluidas las funciones de encendido y apagado, los modos y las temperaturas.

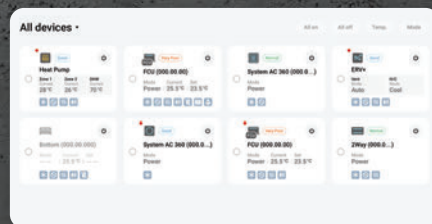

* La imagen de la pantalla es meramente ilustrativa y puede diferir de la interfaz de usuario real de su dispositivo según la versión del sistema operativo y la situación real de uso.

* La imagen del producto anterior tiene las mismas dimensiones que el producto real.

* Nuevo en 2024. Solo disponible cuando se utilizan determinadas unidades interiores que disponen de un sensor de calidad del aire.

Control intuitivo

Estilo de la interfaz de usuario de SmartThings

Con un diseño e iconos simplificados, puede supervisar y controlar fácilmente todo el sistema desde un solo lugar. Si está familiarizado con SmartThings intuitivamente sabrá cómo utilizarlo.

- Una experiencia de usuario unificada en todos los electrodomésticos Samsung, basada en SmartThings y One UI
- Una gran visibilidad con un diseño e iconos sencillos
- Vista de diseño 2D*

* Nuevo

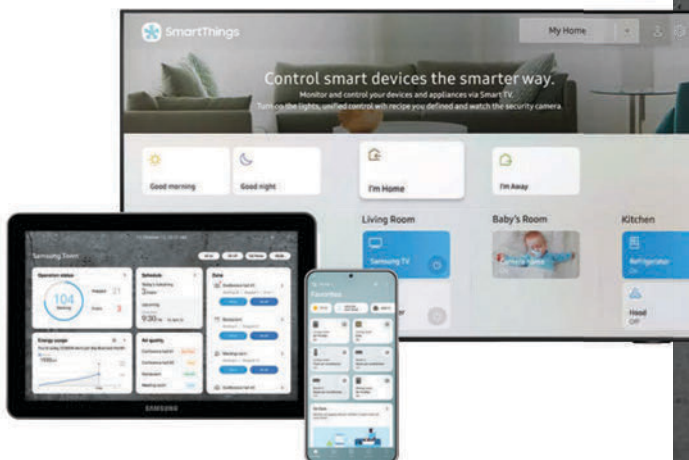

Gestión eficiente

Panel de control en la pantalla de Inicio

Compruebe de forma intuitiva el estado actual y controle con facilidad todo su entorno de trabajo. Desde la programación hasta el MDS*, puede automatizar el funcionamiento del climatizador para optimizar su confort y el ahorro de energía.

- Programación única para múltiples dispositivos y zonas
- Acceso rápido a la configuración del MDS*
- Control de la corriente eléctrica** para equilibrar la carga de energía

* MDS: Sensor de detección de movimiento.
** Nuevo



Mantenimiento sencillo

Historial de mantenimiento

Reciba una notificación en tiempo real cuando se produzca un error y consulte fácilmente el historial de resolución de problemas. Gracias a los datos recopilados, los errores pueden abordarse y solucionarse con rapidez.

- Notificación de errores en tiempo real
- Gestión del historial de resolución de problemas de hasta 1 año

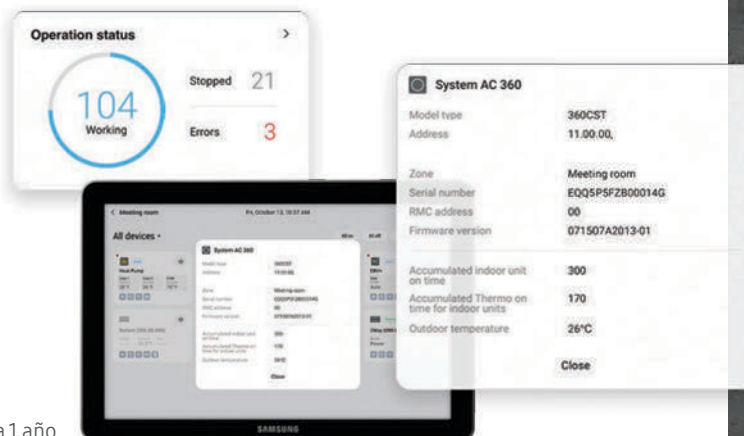

Configuración del sistema



* Póngase en contacto con su instalador o experto en ventas de Samsung Air Conditioner para la conexión a sistemas de ventilación (* mostrado arriba), incluidos los sistemas ERV y ERV Plus de Samsung.
* El número de dispositivos (unidades interiores y exteriores) que se pueden conectar variará en función de la ubicación de los puertos de conexión del control.

Especificaciones













- Dimensiones (ancho x alto x prof. en mm): 245,7 x 164,5 x 30,9
- Tamaño de pantalla (ancho x alto en mm): 215,2 x 134 (TFT LCD 253,5 mm)
- Resolución de pantalla (ancho x alto en px): 1.280 x 800









Nombre del modelo		MCM-A300BN*	
Conexión	Unidades interiores	Hasta 128	
Capa	Fijo (F1/F2)	•	
	Control (R1/R2)	•	
Hardware	Alimentación	DC 12 V (Adaptador: CA100-240 V, 50/60 Hz)	
	Memoria	RAM	3 GB
		Flash	16 GB
	Puerto externo	DI/DO	2 EA / 2 EA
		Ranura para tarjeta SD	Tarjeta Micro SD 1 EA
		RJ45 (LAN)	1 EA (1 Gbps)
RS485 (NASA)		Cantidad 2 EA	
	Cableado F1, F2	1 Unidad exterior por puerto / Hasta 64 unidades interiores por puerto	
	Cableado R1, R2	Hasta 16 unidades exteriores por puerto (módulo incluido) / Hasta 128 unidades interiores por puerto (puerto 1 + puerto 2)	
Software (Función)	Ahorro de energía	•	
	Consumo energético	•	
	Calidad del aire	•	
Dispositivo ampliable	In situ (conexión con la red local)	Ordenador/Tableta	
	Navegador compatible (ordenador/tableta)	Web (Chrome)	























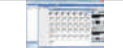



* Las características y las especificaciones están sujetas a modificaciones sin previo aviso en aras de la mejora del rendimiento.

Serie

Producto	Modelo	Imagen	Productos compatibles
Sistema de control individual			
Control remoto inalámbrico	AR-EH03E AR-EH04E*		FJM, CAC, DVM, FCU *solo para Fancoil con Cassette de 1 vía/4 vías
Mando a distancia inalámbrico SolarCell	AR-CH01E	 NUEVO	TDM, FJM, CAC, CAC HEE, DVM, FCU *también para Cassette 360
Control remoto por cable	MWR-WG01JN MWR-WG01KN	 NUEVO	FJM, CAC, DVM, ERV, FCU *Medidas de seguridad adicionales para DVM R32
	MWR-WW00N MWR-WW10N MWR-WW10JN MWR-WW10KN		DVM *solo para Hydro kit
Control de tipo simple	MWR-SH00N		CAC, DVM, FCU
Control de tipo táctil	MWR-SH11N		CAC, DVM, FCU (con Función WindFree™)
Control remoto por cable del ERV	MWR-VH12N		ERV
Kit receptor inalámbrico	MRK-A10N		CAC, DVM *solo para modelos de conductos
Sistema de control centralizado			
Control de encendido/apagado	MCM-A202DN		FJM, CAC, DVM, ERV Plus, HVM Chiller
Control táctil centralizado 2.0	MCM-A300BN		FJM, CAC, DVM, ERV Plus, HVM Chiller
Kit Wi-Fi	MIM-H04EN		Todos (excepto HVM Chiller y fancoil de terceros)
Control de módulos	MCM-A00N		HVM Chiller

Producto	Modelo	Imagen	Productos compatibles
Sistema de gestión integrada			
DMS2.5	MIM-D01AN		FJM, CAC, DVM, ERV Plus, HVM Chiller
S-NET3	MST-P3P		
Software b.IoT Lite	MST-BL1A		
Pasarela e interfaz			
Pasarela BACnet	MIM-B17BN		FJM, CAC, DVM, ERV Plus, HVM Chiller
Pasarela LonWorks	MIM-B18BN		FJM, CAC, DVM, ERV Plus, HVM Chiller
Módulo de interfaz de contacto externo	MIM-B14 (Etiqueta clave) MIM-B14A (Detección de fugas)		RAC, FJM, CAC, DVM, HVM Chiller
PIM (módulo de interfaz analógico)	MIM-B16N		FJM, CAC, DVM, ERV Plus, HVM Chiller
Pasarela MODBUS	MIM-B19N		FJM, CAC, DVM, ERV Plus, HVM Chiller
Módulo de interfaz (Convertor de RS485 a NASA)	MIM-N01		FJM, CAC
Módulo de interfaz del ERV (Convertor de RS485 a NASA)	MIM-N10		ERV
Kit Fancoil	MIM-F00N		Fancoil con y sin carcasa
Módulo de interfaz de fancoil	MIM-F10N		FANCOIL
Solución de instalación/ejecución de pruebas			
Convertor S	MIM-C02N MIM-S10N (TBD)		
Otros			
Sensor de temperatura externa	MRW-TA		FJM, CAC, DVM
Selector de modo	MCM-C200		
MTFC (Controlador de funciones múltiples)	MCM-C210N		

Guía de compatibilidad

Producto	Modelo	Imagen	Compatibilidad		
			DVM	HVM Chiller	FANCOIL 1 VÍA/4 VÍAS/360
Sistema de control individual					
Control remoto inalámbrico	AR-EH03E		•		•
Mando a distancia inalámbrico (Cassette 360)	AR-CH01E	NUEVO 	•		•
Control remoto por cable	MWR-WG01JN MWR-WG01KN	NUEVO 	•		•
	MWR-WW00N MWR-WW10*N (DVM Hydro)		•		
Control de tipo simple	MWR-SH00N		•		•
Control táctil	MWR-SH11N		•		•
Control remoto por cable del ERV	MWR-VH12N		•		
Kit receptor inalámbrico	MRK-A10N		•		
Sistema de control centralizado					
Control táctil centralizado 2.0	MCM-A300BN		•		
Control de encendido/apagado	MCM-A202DN		•	•	
Kit Wi-Fi	MIM-H04EN		•		•
Control de módulos	MCM-A00N			•	
Sistema de gestión integrada					
DMS 2.5	MIM-D01AN		•	•	
S-NET3	MST-P3P		•		
Software b.IoT Lite	MST-BL1A		•		
Pasarela e interfaz					
Pasarela BACnet	MIM-B17BN		•	•	
Pasarela LonWorks	MIM-B18BN		•	•	
Módulo de interfaz Modbus	MIM-B19N		•		
PIM (módulo de interfaz analógico)	MIM-B16N		•	•	
Módulo de interfaz de contacto externo	MIM-B14		•	•	
	MIM-B14A (detector de fugas de refrigerante)		•		
Convertor de módulo de interfaz (RS485-NASA)	MIM-N01		•		
Convertor de módulo de interfaz del ERV (RS485-NASA)	MIM-N10				
Módulo de interfaz de Fancoil	MIM-F00N MIM-F10N				•
Solución de instalación/ejecución de pruebas					
Convertor S	MIM-C02N		•	•	
Otros					
Sensor de temperatura externa	MRW-TA		•		
Selector de modo	MIM-C200		•		
MTFC (Controlador de funciones múltiples)	MCM-210N		•		

Guía de selección



Modelo	AR-CH01E	MWR-WG01*N	MWR-SH00N	MWR-SH11N	MWR-VH12N
Aspecto					
Dimensiones	35 x 160 x 13	120,0 x 120,0 x 19,0	75x122x16,6	94,2 x 122,0 x 19,5	75,0 x 122,0 x 16,6
Potencia					
Carga por USB-C	●				
Panel Solar Cell	●				
Conexión					
Control de las unidades interiores	●	●	●	●	
Control del ERV		●			●
Número máximo de unidades interiores conectables	1	16	16	16	6
Control y supervisión					
ENCENDIDO/APAGADO	●	●	●	●	●
Modo de funcionamiento	●	●	●	●	●
Velocidad del ventilador	●	●	●	●	●
Oscilación del aire		●	●	●	
Visualización de la temperatura ambiente	●	●			
Convertible en °C	●	●		●	
Reinicio de la alarma de limpieza del filtro	●	●	●	●	
Visualización de la calidad del aire		●			
Visualización de la purificación	●	●			
Visualización del número del modelo interior	●	●			
Visualización de errores		●	●	●	●
Listado de errores		●			
Programación					
Programación semanal		●			
Temporizador de encendido/apagado sencillo	●		●	●	●
Función cómoda					
Doble punto de ajuste	●	●			
Varios idiomas		●			
Sensor de ambiente integrado		●		●	
Retroiluminación LCD		●		●	
OLED	●				
Freeze Wash (lavado de congelación)	●				
Restricción del control remoto inalámbrico		●	●	●	
Bloqueo infantil		●	●	●	●
Bloqueo parcial de botones		●	●	●	●
Modo silencioso	●	●	●	●	
Modo sueño	●	●		●	
Modo ausente (SAC)	●	●		●	
Modo ausente (ERV)					●
Receptor de infrarrojos		●		●	
Reloj en tiempo real					
Tiempo de ahorro durante el día		●			
Control individual de lamas	●	●			
Visualización del CO ₂		○ ERV			●
Modo de purificación		○ ERV			
Ahorro de energía					
Límite del intervalo de temperatura	●	●	●	●	
Parada automática		●			
Límite del tiempo de funcionamiento		●			
Supervisión del consumo de energía		●			
Modo de ahorro de energía con ERV		●			
AI Comfort (Confort IA)	●				
AI Diagnostics (Diagnóstico IA)	●				
Mantenimiento					
Ranura para SD		●			
Modo AP (ajuste WiFi)	●				

Características y planos técnicos

Sistema de control individual

Control remoto inalámbrico AR-CH01E

NUEVO

- Control de encendido/apagado
- Modo (Automático, Frío, Ventilador, Seco, Calor)
- Configuración de temperatura de funcionamiento
- Dirección del caudal de aire
- Control de velocidad del ventilador
- Configuración de opciones de la unidad interior

Opciones (dependen del código del modelo seleccionado)

- Opción/Selección de ajuste/Selección de modo (Estándar/360)
- Función de enfriamiento WindFree™
- Corriente prolongada/Silencioso/Purificación/Velocidad del turboventilador
- Restablecimiento de la alarma de reemplazo del filtro
- Rango de calentamiento (control de temperatura en el modo de calefacción de 8 °C a 30 °C)
- Control individual de lamas

- Auto Clean (Autolimpieza)
- Detección de movimiento
- Freeze Wash (lavado de congelación)
- Iluminación/Pitido
- Temporizador de encendido/apagado
- Good Sleep
- Características de IA
- AI Comfort (Confort IA)
- AI Diagnostics (Diagnóstico IA)
- Alimentación y dimensiones:
- Pantalla OLED de 0,95 pulgadas
- Carga mediante SolarCell y USB-C
- Dimensiones netas (ancho x alto x prof.): 35 x 160 x 13 mm



Control remoto inalámbrico AR-EH03E / AR-EH03M / AR-EH04E

- Control de encendido/apagado
- Control de velocidad del ventilador
- Configuración de temperatura de funcionamiento
- Función de enfriamiento WindFree™
- Reinicio de la alarma de limpieza del filtro
- Control de oscilación del aire
- Temporizador de encendido/apagado sencillo
- Configuración de opciones de la unidad interior
- Selección de opciones/configuración

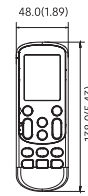

Control remoto por cable MWR-WG01JN, MWR-WG01KN

NUEVO

Climatizador/Control del ERV

- Control del climatizador: Encendido/Apagado, modo de funcionamiento, configuración de temperatura, velocidad del ventilador, dirección del caudal de aire
- Control del ERV: Encendido/Apagado, modo de funcionamiento, velocidad del ventilador
- Control de errores del climatizador/ERV
- Alerta de limpieza del filtro y reinicio del tiempo de alerta
- Control de un máximo de «16 unidades interiores + ERV» en grupo con un único control por cable

Funcionamiento con ahorro de energía

- Configuración de limitación de temperatura máxima/mínima
- Deja de funcionar automáticamente cuando no se ha utilizado durante un periodo de tiempo establecido por el usuario

Configuración de la programación de funcionamiento semanal

- Programación de funcionamiento semanal (solo climatizador, solo ERV, climatizador + ERV)
- Permite establecer el modo de funcionamiento del climatizador, configurando la temperatura y la velocidad del ventilador para toda la semana
- Permite programar días de excepción
- Supervisión del consumo de energía
- Límite del tiempo de funcionamiento

Función cómoda para el usuario

- Bloqueo infantil
- Distintos niveles de permiso para los botones
- Visualización de la temperatura ambiente
- Doble punto de ajuste
- Sensor de temperatura ambiente integrado
- Reloj en tiempo real: muestra la hora y el día actuales (compatible con el horario de verano)
- Soporte en varios idiomas
- Compatible con el modo de servicio
- Control de los datos del ciclo de la unidad interior
- Configuración y control de opciones de la unidad interior
- Configuración y control de la dirección de la unidad interior
- Ranura para tarjeta SD

Idiomas disponibles

- MWR-WG01JN: Inglés, francés, español, portugués, neerlandés y alemán
- MWR-WG01KN: Inglés, italiano, griego, checo, eslovaco y polaco

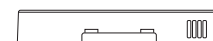
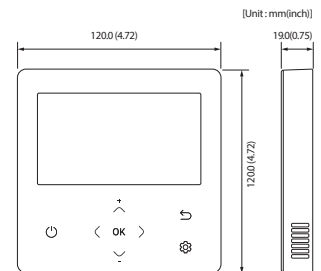

Control de tipo simple MWR-SH00N

- Control remoto por cable simplificado
- Control de encendido/apagado del climatizador
- Control de velocidad del ventilador
- Configuración del modo de funcionamiento y la temperatura
- Reinicio del indicador de la alerta de limpieza del filtro
- Ajuste de la dirección del caudal de aire
- Función de temporizador de encendido/apagado

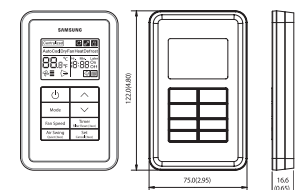

Control táctil MWR-SH11N

- Pantalla más grande: pantalla retroiluminada clara y brillante con letras grandes.
- Botón WindFree™: control de la función WindFree™ con solo un clic.
- Control y visualización de la temperatura ambiente gracias al sensor de temperatura integrado.
- Bloqueo de icono/función: opción de restringir un icono/función en la pantalla.
- Modo sueño: ayuda a los usuarios a dormir mejor al controlar la temperatura.
- Función de salida: mantiene la temperatura ambiente por encima/debajo de un valor determinado cuando el usuario no está en la habitación

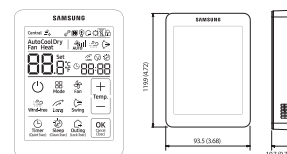

Kit receptor inalámbrico MRK-A10N

- Receptor de señal inalámbrico sin carcasa
- Señal de limpieza de filtro
- Pantalla de funcionamiento del ventilador
- Pantalla de configuración del temporizador
- Botón de encendido/apagado
- LED indicador de funcionamiento (azul)
- LED indicador de operación de descongelación (rojo)

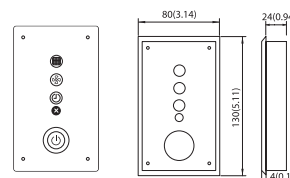

Control de encendido/apagado MCM-A202DN

- Control para un máximo de 16 grupos (máx. 128 unidades)
- Control de unidad interior global/grupal/individual (encendido/apagado)
- Limitación del uso de los mandos de control remoto inalámbricos/por cable y control de contacto externo
- Control del modo de enfriamiento y calor
- Visualización de errores de la unidad interior

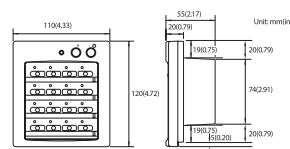

Control táctil centralizado 2.0 MCM-A300BN

- Pantalla grande: Control táctil LCD de 10,1 pulgadas
- Fácil de usar: Proporciona una experiencia de usuario que resulta familiar al implementar el estilo de la interfaz de usuario de SmartThings
- Diseño sencillo y moderno (bisel fino de 15 mm, resolución (píxeles) de 1280 x 800 (TFT LCD))
- Armonía con el interior, fácil selección de la imagen de fondo
- Controla un máximo de 128 unidades interiores
- Puede mostrar el consumo de energía de cada dispositivo (hora/día/semana/año) **NUEVO**
- Programación detallada establecida para cada zona y unidad interior
- El historial de errores ayuda a comprobar la causa del fallo y a tomar medidas rápidas
- Vista de diseño 2D* **NUEVO**
- Control remoto por ordenador/tablet (in situ) **NUEVO**
- Dimensiones netas (ancho x alto x prof.): 245,7 x 164,5 x 30,9 mm

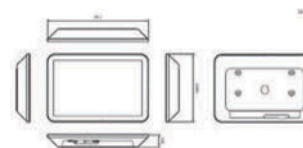

Kit Wi-Fi 2.0 MIM-H04EN

- Mayor comodidad
- El control por voz está disponible en teléfonos móviles con Bixby
- Hogar conectado con unidades asequibles en todas las casas con SmartThings
- El frío o el calor le recibirá al llegar gracias al geofencing
- Control de unidad interior individual
- Ambiente climático personalizado
- Automatización preferida
- Experiencia de interoperabilidad multidispositivo con electrodomésticos inteligentes

- Control del uso de la energía
- Consumo energético de la unidad exterior actual, diario, semanal o mensual*
- Fácil instalación
- Configuración sencilla de hasta 16 unidades interiores de una sola vez
- Dimensiones netas (ancho x alto x prof.): 185 x 130 x 29 mm



Control de módulos MCM-A00N

- Control de encendido/apagado del DVM CHILLER (por módulo/grupo)
- Configuración del modo de funcionamiento y temperatura de salida del agua
- Configuración de funcionamiento opcional
- Configuración por módulo/grupo
- Configuración de la programación de funcionamiento semanal

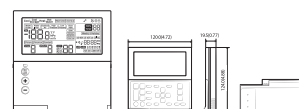

Sistemas de control integrado

DMS 2.5 MIM-D01AN

- Servidor web integrado para la gestión independiente y el control de acceso a distancia por ordenador
- Acceso de control múltiple de capa superior (S-NET 3, cliente web)
- Control de programación diario/semanal
- Función de distribución de la potencia
- Gestión actual del tiempo incluso en caso de fallo de alimentación (durante 24 horas)
- Función de parada de emergencia con una interfaz de contacto sencilla
- Control individual/grupal de hasta 256 unidades interiores, AHU (UTA) y ERV
- Lógica de control editable por el usuario
- Gestión de niveles accesibles
- Gestión dinámica de la seguridad
- Gestión del historial de funcionamiento y errores
- Almacenamiento de datos en memoria no volátil y memoria SD
- Dimensiones netas (ancho x alto x prof.): 240 x 255 x 65 mm

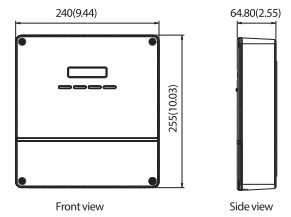

Software b.IoT Lite MST-BL1A

- Solución integrada de gestión de edificios para mayor comodidad operativa y ahorro energético
- Plataforma abierta que permite un control integrado de, por ejemplo, el DVM y dispositivos externos a través de la interfaz BACnet
- Adecuado para edificios pequeños y medianos
- Gestión y control de acceso a distancia de hasta 4000 puntos
- Ajuste cómodo de la autoridad de control hasta un máximo de 100 clientes
- Experiencia de interfaz de usuario sencilla, panel de control basado en HTML5 con una rápida visión general de los datos personalizados para cada usuario
- Gestión del historial de funcionamiento y errores: La información sobre el funcionamiento de las unidades interior y exterior puede almacenarse en gráficas o en Excel.
- Control de programación diario/semanal
- La vista general de diseño 2D proporciona una supervisión intuitiva basada en la ubicación mediante la visualización de la ubicación del DVM en los planos de cada edificio y planta.
- Control individual/grupal/por zonas
- La gestión energética inteligente ayuda a proporcionar un ahorro energético más preciso con controles inteligentes basados en datos mediante algoritmos, detección de fugas de energía y distribución de energía
- Tendencia del consumo energético/fijación de objetivos energéticos/uso de la energía en función del usuario
- El control del confort basado en datos evita el sobreenfriamiento/sobrecalentamiento al calcular la temperatura adecuada en función del clima y los factores humanos (ropa y actividad)
- El control de ahorro de energía de preenfriamiento/calentamiento basado en el aprendizaje de IA predice el tiempo necesario para alcanzar la temperatura deseada a través del aprendizaje del cambio de temperatura y el ajuste del climatizador
- El control de respuesta a las tarifas ayuda a reducir el consumo de energía y los costes de funcionamiento al controlar la temperatura interior y el rendimiento de la unidad exterior mediante la respuesta a las tarifas que fluctúan según la hora del día
- Requisitos de hardware obligatorios: CPU de 2,5 GHz, RAM de 32 GB como mínimo, disco duro o SSD con capacidad de 2 TB, tarjeta LAN 10/100/1000 Base-T (conector RJ-45) y pantalla con resolución de 1920 x 1080 píxeles
- Requisitos de software obligatorios: Para Windows 10/11 se recomienda el navegador Chrome de 64 bits (60.x.x.x o posterior)



Pasarela e interfaces

Pasarela BACnet MIM-B17BN

Con la función de control y monitorización en BMS, la pasarela BACnet facilita el control de la red de climatización en varios aspectos. La pasarela BACnet puede controlar hasta 256 unidades interiores.

- Interfaz para el sistema de gestión de BACnet
- Un máximo de 256 unidades interiores más los ERV, compatible con hasta un máximo de 80 módulos de interfaz
- Incluye funciones DMS 2.5

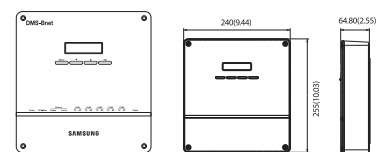

Pasarela LonWorks MIM-B18BN

La pasarela LonWorks es una interfaz de conexión LON al sistema de gestión de LonWorks, que ofrece una forma más cómoda de gestionar su sistema de climatización. Puede controlar hasta 128 unidades interiores.

- Uso exclusivo para la distribución de energía DMS 2.5
- Conexión de hasta ocho vatímetros
- Interfaz analógica con vatímetro
- Vatímetro - de terceros

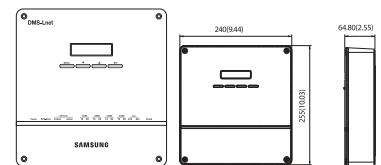

Módulo de interfaz Modbus MIM-B19N

El control BMS o de terceros puede controlar Samsung SAC usando el protocolo Modbus.

- Protocolo de unidad BMS: Modbus RS485 (2 cables, 1.000 m máx.)
- Protocolo de conexión de unidades: Protocolo de capas de control de Samsung (R1/R2)
- Máx. N.º de unidades de conexión: 1 unidad exterior (4 unidades exteriores, incluidas las subunidades en el caso de instalación modular) y 48 unidades interiores
- Rango de direcciones del módulo de interfaz Modbus: hasta 247
- Dimensiones netas (ancho x alto): 50 x 80 mm

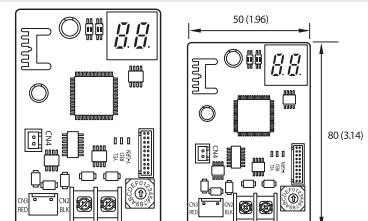

Módulo de interfaz de contacto externo
MIM-B14

El sistema Samsung Guestroom Management System ahorra la energía y el dinero que supone climatizar una habitación vacía. El climatizador se activa cuando se introduce una tarjeta en el tarjetero y se apaga cuando se extrae la tarjeta. Un módulo de interfaz de contacto externo permite controlar directamente una unidad interior mediante una señal de contacto externa, así como controlar la unidad interior con sincronización de ventanas. La función de control de emergencia permite introducir contactos de forma sencilla. Además, el módulo informa del estado de funcionamiento/error de la unidad interior mediante contactos externos.

- Control directo de la unidad interior mediante una señal de contacto externo
- Control de la unidad interior con sincronización de ventanas
- El control de emergencia permite la entrada de contactos de forma sencilla
- Comunicación del estado de funcionamiento/error de la unidad interior mediante contactos externos

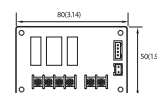
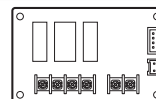

Módulo de interfaz de detección de fugas de refrigerante (RLD)
MIM-B14A

El módulo interfaz de RLD es un módulo de interfaz que cuenta con 2 salidas y 1 entrada. Se aplica principalmente al sistema de detección de fugas de refrigerante.

- Función del módulo de interfaz de RLD
- Enviar una señal de detección de fuga de refrigerante desde un DDC maestro a una unidad exterior
- Enviar una señal de estado de bomba parada desde una unidad exterior a un DDC maestro
- Dimensiones netas (ancho x alto x prof.): 50 x 80 x 35 mm

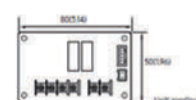
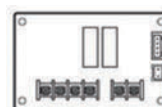

PIM (módulo de interfaz analógico)
MIM-B16N

- El módulo de interfaz del vatímetro se puede utilizar exclusivamente para la distribución de energía DMS 2.5 y muestra el consumo de cada vatímetro.
- Uso exclusivo para la distribución de energía DMS 2.5
- Conexión de hasta ocho vatímetros
- Interfaz analógica con vatímetro
- Vatímetro - de terceros

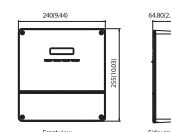
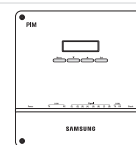

Módulo de interfaz
MIM-N01

- Módulo de interfaz de comunicación entre las unidades exteriores y el controlador de nivel superior, que utiliza un tipo de comunicación diferente.
- Conecte un módulo de interfaz a una unidad exterior.
- Control individual - Un máximo de 48 unidades interiores
- Control Grupal - Un máximo de 16 grupos
- Detección automática del tipo de comunicación: determina el tipo de comunicación empleado por el controlador de nivel superior, de acuerdo con el tipo de comunicación de la unidad exterior
- Tipo de comunicación soportado
 - Comunicación convencional de la unidad exterior ↔ Comunicación nueva del controlador de nivel superior
 - Comunicación nueva de la unidad exterior ↔ Comunicación convencional del controlador de nivel superior

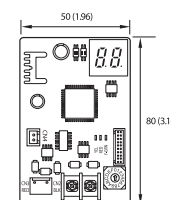
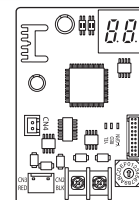

Módulo de interfaz de fancoil
MIM-F10N

- Módulo de interfaz de comunicación
- Conecte un módulo de interfaz de fancoil a un máximo de 16 kits Fancoil.
- Compatible únicamente con el kit Fancoil

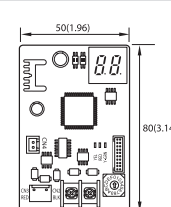
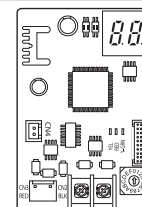

Kit Fancoil
MIM-F00N

- Para Fancoil de terceros
- Kit de interfaz de comunicación y control entre un Fancoil de terceros y el sistema de control de Samsung
- Permite el uso del control remoto por cable
- Permite el uso de DMS 2.5, control táctil centralizado
- Ofrece entrada de contacto externo
- Genera señales de control para ventiladores/válvulas de agua de Fancoil
- Dimensiones: 270 x 200 x 87,4 mm (ancho x alto x prof.)



**Módulo de interfaz (Convertor de RS485 a NASA)
MIM-N10**

- Módulo de interfaz de comunicación entre el ERV con comunicación nueva y el controlador
- Conecte un módulo de interfaz del ERV a un máximo de 16 ERV
- Control individual - Un máximo de 16 ERV
- Control Grupal - Un máximo de 16 grupos
- Tipo de comunicación soportado
 - Comunicación convencional del ERV ↔ Comunicación nueva del controlador de nivel superior
 - Comunicación nueva del ERV ↔ Comunicación convencional del controlador de nivel superior
 - Comunicación nueva del ERV ↔ Comunicación nueva del controlador de nivel superior

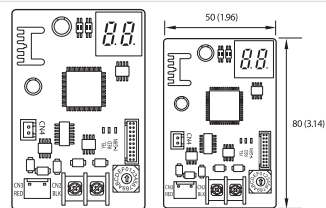

Solución de instalación/ejecución de pruebas

**Convertor S
MIM-C02N, MIM-S10N (TBD)**

- Módulo de conversión de la comunicación para conectar el sistema de climatización de Samsung a un PC.
- Principal uso previsto
 - Para conectar con el programa de ejecución de pruebas [Programa de ejecución de pruebas]
 - S-NET Pro: Comunicación convencional
 - S-NET Pro2: Comunicación NASA

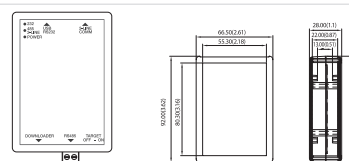

Otros

**Sensor de temperatura externa
MRW-TA**

- La unidad interior funciona con un MRW-TA en vez de su propio sensor.
- Longitud de cable: 12 m

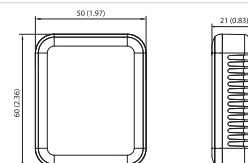

**Selector de modo
MCM-C200**

- Selección de modo de funcionamiento de la unidad exterior (enfriamiento, calor o automático)
- Protección del modo de funcionamiento mixto

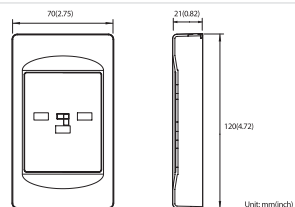

**MTFC (Controlador de funciones múltiples)
MCM-C210N**

- El controlador de funciones múltiples es un dispositivo de alimentación auxiliar que permite que la unidad interior se apague (cierre del EEV) con normalidad y mantiene la comunicación cuando se ha cortado la fuente de alimentación principal.
- Se utiliza en lugares como hoteles, donde la energía se suministra a la unidad interior de manera individual

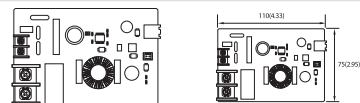

**Kit de control de la resistencia de base
AVR-M200GHAX**

- Solo compatible con resistencias de base DVM S2 (MHC-013VE1 y MHC-015VE1)

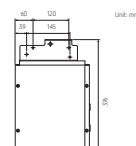
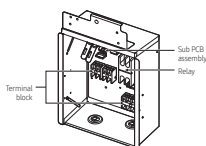

Accesorios



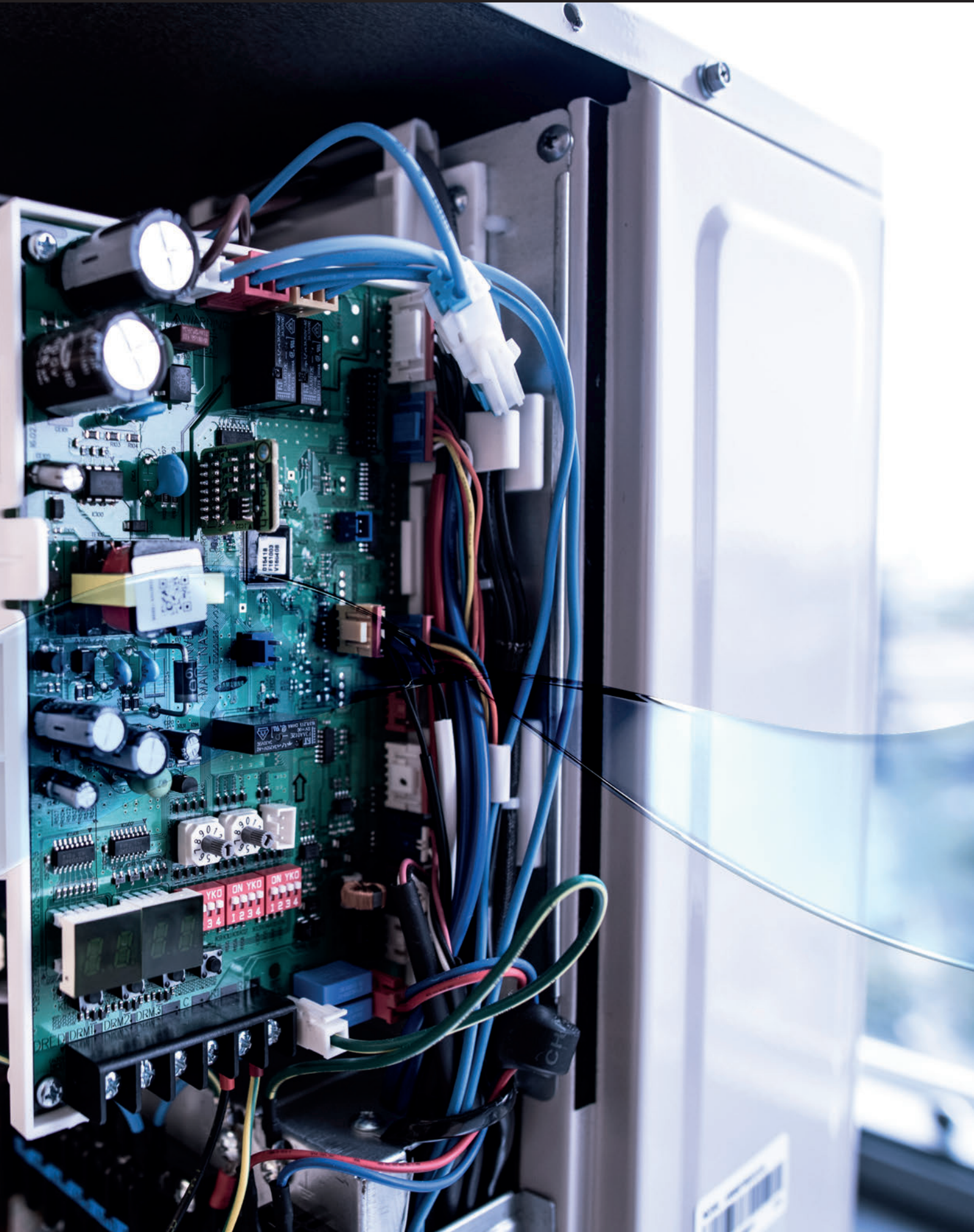

Paneles de la gama

Panel frontal del Cassette 360



Círculo blanco
(Instalación a la vista)



Círculo negro
(Instalación a la vista)

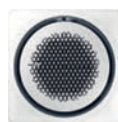

Cuadrado blanco



Cuadrado negro

Sensor de detección de movimiento



Standard	PC4NUNMAN	PC4NBNMAN	PC4NUDMAN	PC4NBDMAN	MCR-SME
Estándar Purificación de aire	PC6EUCMAN	-	-	-	
Estándar Elevación automática	PC6EUXMAN	-	-	-	
Universal SmartThings	PC6EUSMANW	PC6EBSMANW	PC6NUSMANW	PC6NBSMANW	
Universal SmartThings Purificación de aire	PC6EUCMANW	-	-	-	
Universal SmartThings Elevación automática	PC6EUXMANW	-	-	-	

NUEVO



Panel frontal del Cassette de 4 vías WindFree™



600x600 Mini Blanco



900x900 Blanco

NUEVO COLOR

900x900 Negro

Sensor de detección de movimiento



Standard	PC4SUFMAN	PC4NUFMAN	-	900 x 900	600 x 600
Estándar Purificación de aire	-	PC4NUCEAN	-	MCR-SMC	MCR-SMD
Estándar Elevación automática	-	PC4NUXMAN	-		
Universal SmartThings	PC4SUFMANW	PC4NUFMANW	PC4NBFMANW		
Universal SmartThings Purificación de aire	-	PC4NUCMANW	-		
Universal SmartThings Elevación automática	-	PC4NUXMANW	-		

NUEVO



Panel frontal del Cassette de 1 vía WindFree™



1,7-2,2 kW



2,8-3,6 kW



5,6-7,1 kW











Standard	PC1MWFMAN	PC1NWFMAN	PC1BWFMAN
FANCOIL	-	PC1NWFMBN	PC1BWFMBN
Universal SmartThings	PC1MWFMANW	PC1NWFMANW	PC1BWFMANW
Universal SmartThings Purificación de aire	PC1MWCMANW	PC1NWCMANW	PC1BWCMANW

NUEVO



Los nuevos códigos de modelo de panel que terminan en W en color azul están equipados con un kit Wi-Fi integrado de fábrica (MIM-H14EN) que permite una gestión óptima de las unidades interiores directamente a través de la intuitiva aplicación SmartThings.

*Solo compatible con unidades interiores Universal DVM y CAC HEE.

Clasificación	Imagen	Modelo	Aplicación
Bomba de desagüe		MDP-N0475NC1D	Conducto de alta presión (22,4/28,0 kW) Conducto de entrada de aire exterior (14,0 kW)
		MDP-M075SGU2D	Conducto de entrada de aire exterior para DVM S
		MDP-G075SP	Conducto Global (tipo externo)
		MDP-G075SQ	Conducto global (tipo interno)
Kits AHU (UTA)		MXD-K025AN	EEV + Kit de control (AHU (UTA) de 7,00–8,75 kW)
		MXD-K050AN	EEV + Kit de control (AHU (UTA) de 14,00–17,50 kW)
		MXD-K075AN	EEV + Kit de control (AHU (UTA) de 21,00–26,25 kW)
		MXD-K100AN	EEV + Kit de control (AHU (UTA) de 28,00–35,00 kW)
		MXD-A64K100E	Kit AHU (UTA) EEV (10 hp)
		MCM-D201N	Kit de control (PBA, 10 hp–40 hp)
Junta en Y		MXJ-YA1509M	15,0 kW e inferiores
		MXJ-YA2512M	Superiores a 15,0 kW–40,0 kW e inferiores
		MXJ-YA2812M	Superiores a 40,0 kW–45,0 kW e inferiores
		MXJ-YA2815M	Superiores a 45,0 kW–70,3 kW e inferiores
		MXJ-YA3419M	Superiores a 70,3 kW–98,4 kW e inferiores
		MXJ-YA4119M	Superiores a 98,4 kW–135,2 kW e inferiores
		MXJ-YA4422M	Superiores a 135,2 kW
Junta en Y (solo HR)		MXJ-YA1500M	22,4 kW e inferiores
		MXJ-YA2500M	Superiores a 22,4 kW–70,3 kW e inferiores
		MXJ-YA3100M	Superiores a 70,3 kW–135,2 kW e inferiores
		MXJ-YA3800M	Superiores a 135,2 kW
Junta en Y (unidad exterior)		MXJ-TA3419M	135,2 kW e inferiores
		MXJ-TA4122M	140,2 kW y superiores
Junta en Y (unidad exterior de HR)		MXJ-TA3100M	135,2 kW e inferiores
		MXJ-TA3800M	140,2 kW y superiores
Junta en Y (para caja de recuperación)		MXJ-YM1509M	Superiores a 16,0 kW–28,0 kW e inferiores
		MXJ-YM1206M	Superiores a 6,0 kW–14,0 kW e inferiores
		MXJ-YM1206R	Superiores a 6,0 kW–14,0 kW e inferiores
Cabezal de distribución		MXJ-HA2512M	45,0 kW e inferiores (para 4 habitaciones)
		MXJ-HA3115M	70,3 kW e inferiores (para 8 habitaciones)
		MXJ-HA3819M	Superiores a 70,3 kW–135,2 kW e inferiores (para 8 habitaciones)
Intercambiador de recuperación de calor		MCU-R4NEK0N	
		MCU-S6NEK3N	

Clasificación	Imagen	Modelo	Aplicación
CAJA DE RECUPERACIÓN		MCU-S12NEK1N	12 puertos, máx. 61,6 kW (~16 kW/puerto)
		MCU-S8NEK1N	8 puertos, máx. 61,6 kW (~16 kW/puerto)
		MCU-S6NEK2N	6 puertos, máx. 61,6 kW (~16 kW/puerto)
		MCU-S4NEK3N	4 puertos, máx. 61,6 kW (~16 kW/puerto)
		MCU-S2NEK2N	2 puertos, máx. 32,0 kW (~16 kW/puerto)
		MCU-S1NEK1N	1 puerto, máx. 16,0 kW (~16 kW/puerto)
Kit EEV		MXD-E24K132A	2 Interiores
		MXD-E24K200A	
		MXD-E32K200A	
		MXD-E24K232A	3 Interiores
		MXD-E24K300A	
		MXD-E32K224A	
		MEV-E24SA	1 Interior
		MEV-E32SA	
	MANGUERA DE DESAGÜE		MOK-200DA
Interruptor de presión diferencial		MOS-P1050	ERV (Plus)
SENSOR DE CO ₂		MOS-C1	ERV (Plus)
Kits de resistencia para el calentamiento de la base de una unidad exterior		MHC-015EE	DVM S Eco HR, DVM S Mini R32
		MHC-013VE1	DVM S2 Pequeño
		MHC-015VE1	DVM S2 Grande
Kit PDM (Pressure Drop Modulation)		MXD-A38K2A	8-12 HP
		MXD-A12K2A	14-16 HP
		MXD-A58K2A	18-26 HP
Accesorios Fancoil de terceros		ACL-A60V3	Kit de válvula de 3 vías
		ACL-ADP	Tubería de desagüe
		ACL-A0**HC	Batería de calor de 4 tuberías
		ACL-A0**V3	Kit de válvula de 3 vías para sistemas a 4 tubos
		ACL-ADV	Depósito de desagüe auxiliar vertical
		ACL-ADH	Depósito de desagüe auxiliar horizontal



Diseño y soporte





Partner Portal Samsung Climate Solutions

Al ser un partner registrado de Samsung Climate Solutions, tendrá acceso a nuestro Partner Portal y sus numerosas ventajas. Independientemente de que busque documentación técnica de productos, solicite soporte técnico o se registre para recibir formación, el Partner Portal Samsung Climate Solutions le ofrece todo lo necesario para obtener siempre los mejores resultados.

Acceda a recursos técnicos

La sección de Recursos Técnicos le ofrece toda la información relevante que necesita para entender la funcionalidad del producto, preparar y diseñar proyectos. Tendrá a su alcance una biblioteca

llena de información técnica, desde manuales de datos técnicos, archivos BIM y certificados hasta vistas desarrolladas, planos y distintos tipos de manuales.

The screenshot displays the Samsung Climate Solutions Partner Portal interface. At the top, there is a navigation bar with the Samsung logo, a search bar, and a user profile section showing 'Welcome Test User'. Below the navigation bar, the main content area is titled 'Climate Solutions (Air Conditioner and Heat Pump)'. It features a search bar for product codes and a 'My Resource' dropdown. The interface is divided into several sections: a left sidebar with 'All' and 'Product' categories, a 'Resource Spotlight' section with three featured technical data books, and a 'Recommendation' section with a 'Most Popular' filter and a service bulletin for MCU-S2NEK2N. The sidebar lists various product categories like Air to Water Heating, Commercial, Multi Split, and Residential. The Resource Spotlight section highlights three technical data books: 'Single Wind Free 4Way Cassette for Thailand', '2018 Global RAC TDB', and 'Max Heat RAC for America'. The Recommendation section shows a service bulletin for MCU-S2NEK2N, created on 17-Sep-2018.

Solicite soporte técnico

Puede solicitar soporte técnico fácilmente a través del Partner Portal de Samsung informando de su caso mediante nuestro sistema de incidencias integrado. Tendrá la garantía de que nuestros expertos técnicos trabajarán para resolver el problema lo antes posible.

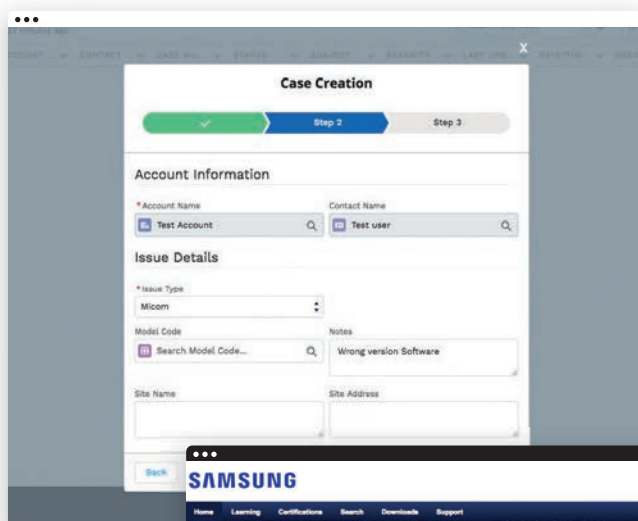

Regístrese para recibir formación

Si desea convertirse en un experto en Samsung Climate Solutions, puede acceder a las sesiones de formación del portal de formación de Samsung, impartidas por expertos formadores. El portal le permite buscar cursos y materiales online, poner a prueba su conocimiento sobre soluciones de climatización y mucho más. La Samsung Business Academy ha llegado para ayudarle a conseguir el éxito.¹

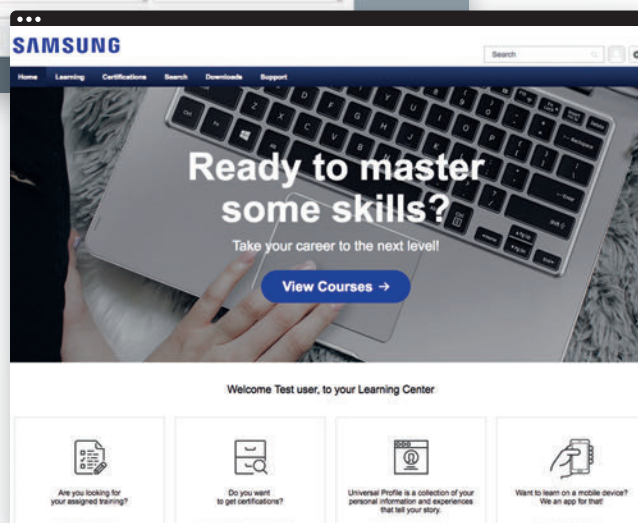

¹ El proceso de registro y la disponibilidad de los cursos de formación pueden variar en función del país. Consulte con su persona de contacto directo de Samsung para obtener más información.

Cómo acceder



1. Registro

Para registrarse en el Partner Portal Samsung Climate Solutions, abra su navegador¹ y acceda a **partnerhub.samsung.com/climate** para completar el formulario de registro.



2. Acceso

Verificaremos sus datos y activaremos su cuenta. Recibirá sus datos personales de inicio de sesión.



3. Gestión de la cuenta

Mantenga actualizados los datos de su cuenta e invite a sus compañeros a unirse.



4. Búsqueda y descarga

Acceda a una completa biblioteca de recursos, solicite soporte técnico, o inscríbese en una sesión de formación de la Climate Solutions Academy.

¹ Se recomienda utilizar el navegador Google Chrome para acceder al Partner Portal Samsung Climate Solutions.

Samsung DVM Pro 2.0

Samsung DVM Pro 2.0 es un programa de automatización de diseño avanzado que le ayuda a seleccionar el equipo más adecuado para diseñar de forma fácil y precisa su sistema HVAC. Resulta útil para asegurarse de que el diseño del sistema se ajusta a las directrices de ingeniería de Samsung. Con sus informes, los diagramas de tuberías y cables, los valores de refrigerantes adicionales y otro tipo de información, Samsung DVM Pro 2.0 es una herramienta potente para ingenieros, diseñadores o instaladores.

Modo Sales

El modo de ventas permite a los usuarios definir sus requisitos y seleccionar productos de climatización rápida y fácilmente.

Selección de productos

Listado de equipos, incluyendo unidades interiores, unidades exteriores, controles y accesorios.

Esquemas de tuberías

Selección básica o manual con comprobación del sistema y simulación de capacidad.

Sistemas de control

Selección automática de la unidad de control

Esquemas eléctricos

Diagramas automáticos, incluyendo los de los cables de comunicación de las unidades interiores/exteriores/de control y los medidores de energía eléctrica.

Barra de herramientas actualizada

La barra de herramientas es fácil de utilizar y ayuda a orientarse de manera intuitiva

Informes

Especificaciones, diagramas en formato DWG y BMP, presupuestos.

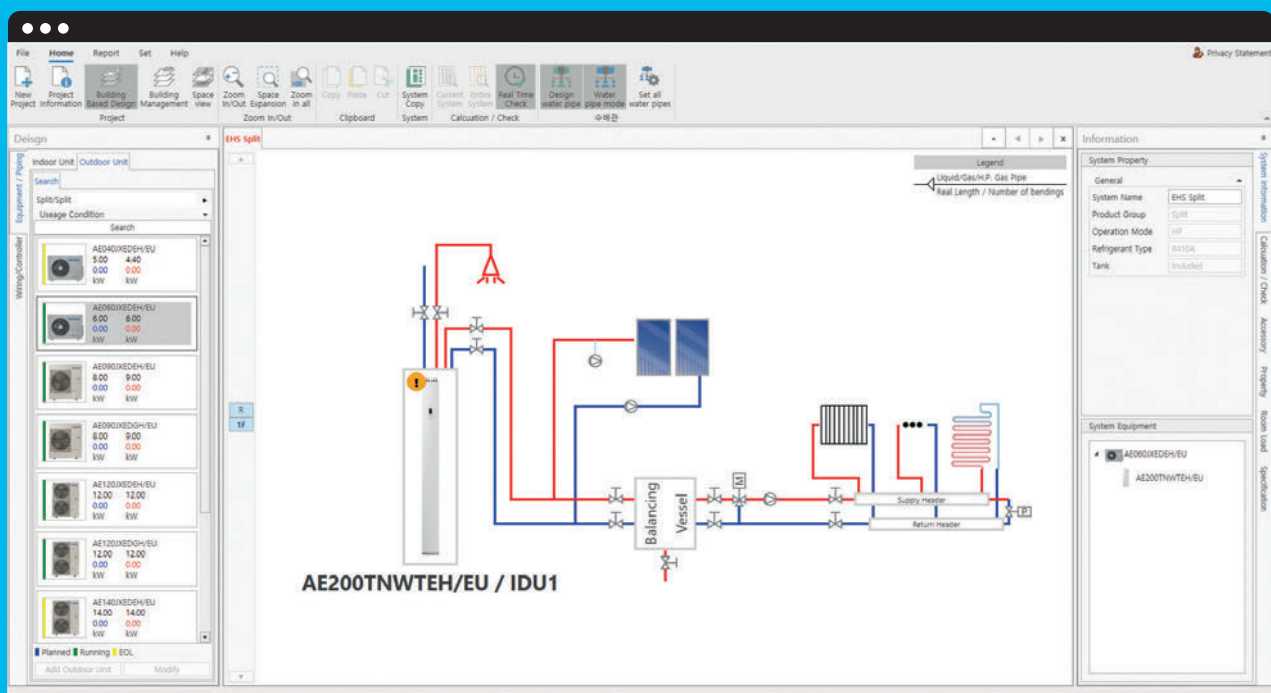

Modo CAD

El modo CAD es una herramienta de diseño exhaustiva y precisa que permite a los usuarios diseñar sus sistemas de climatización.

Dimensiones y longitudes de las tuberías

Trazado y selección automáticos de tuberías

Selección e informe automáticos

Instalación de tuberías

Comprobación del sistema

Regulación de la instalación y carga de refrigerante

Diseño sin AutoCAD

Compatible con AutoCAD y AutoCAD LT para DWG.

Simulación de rendimiento

Herramienta de corrección de capacidad según las condiciones de diseño específicas.

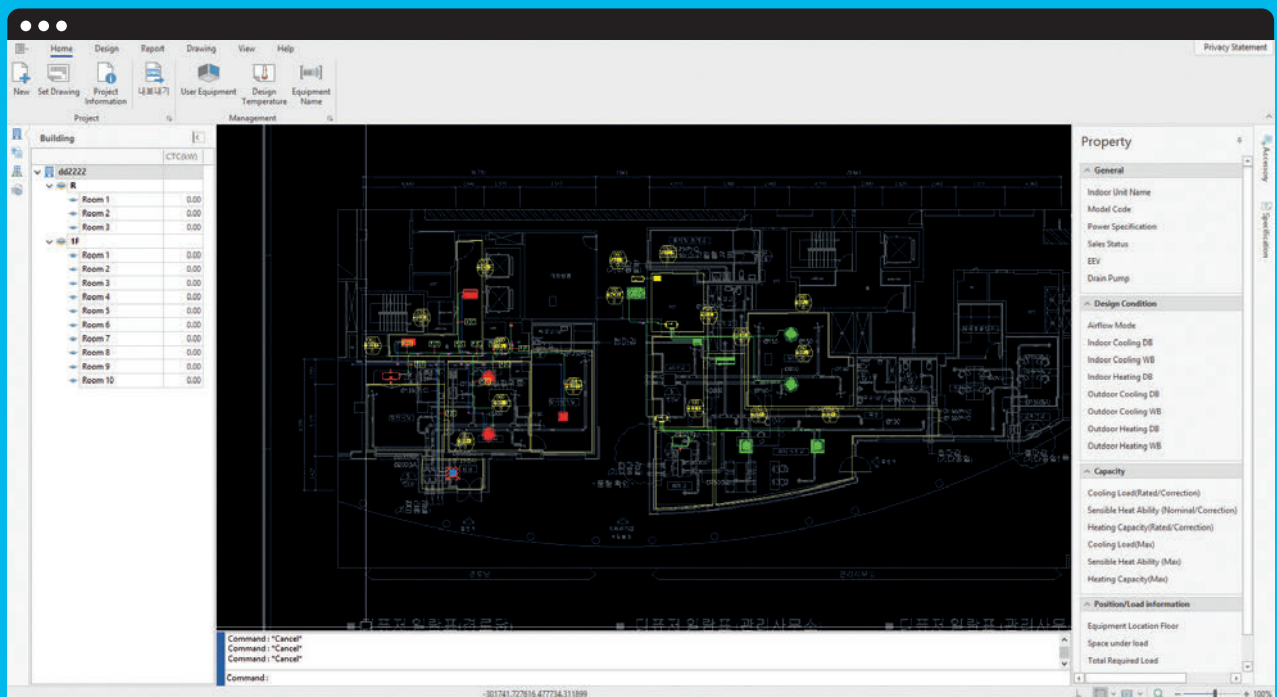

¹Se recomienda utilizar el navegador Google Chrome para acceder al Samsung DVM Pro 2.0 Portal.

Cómo acceder



1. Registro

Entre en dvmpro.mkt.samsung.com para acceder al Samsung DVM Pro 2.0 Portal¹. Si aún no tiene acceso, solo tiene que completar el proceso de registro y le enviaremos los datos de acceso.



2. Selección

Haga clic en DVM Pro 2.0 en el menú principal y vaya hasta el final de la página para seleccionar la opción de descarga de DVM Pro 2.0.



3. Descarga

Descargue el archivo de instalación de DVM Pro 2.0, consulte los manuales de usuario y empiece a diseñar su proyecto.

Herramienta de selección de Samsung HVM

Para apoyar a los ingenieros en el diseño de un sistema Samsung HVM VRF que emplee agua, Samsung ha creado una herramienta de selección fácil de usar pensando en su comodidad. Esta herramienta le ayudará a diseñar todo el sistema de forma modular, simplificando y acelerando el proceso. La Herramienta de selección de Samsung HVM no requiere ninguna instalación de software y está disponible gratis en internet para que pueda comenzar cuanto antes a crear y diseñar sus futuros proyectos.

Configuración fácil del sistema

La interfaz de arrastrar y soltar de la Herramienta de selección de HVM le permite configurar fácil y rápidamente el sistema HVM. A partir de la configuración seleccionada, la herramienta genera información, como el caudal total de agua y el descenso total de presión del sistema, lo que le permitirá elegir las bombas y tuberías de agua más adecuadas. Los valores de frío y calor se calculan automáticamente en función de las condiciones de diseño seleccionadas para el proyecto (temperatura ambiente, temperatura externa, temperatura del agua).

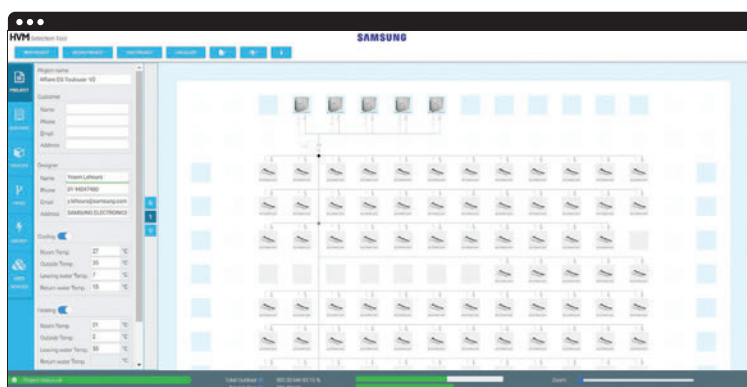

SAMSUNG		HVM	
AG026M1DEH			
Model name	AG026M1DEH		
Power supply	1,2,220-240,50/60	SI, R, V, Hz	
Capacity			
Tot. Cooling Capacity at selection:	2.28	kW	
Sum. Cooling Capacity at selection:	1.79	kW	
Room temperature Cooling @ 50F/10C:	37	°C	
Heating Capacity at selection:	3.2	kW	
Room temperature heating:	21	°C	
Cooling mode water temperatures:	7 / 15.0	°C	
Heating mode water temperatures:	35 / 43.3	°C	
Power:			
Power input:	47	W	
Current input:	0.24	A	
Fan:			
Type:	Crossflow Fan		
Motor:	AC		
Number of Units:	1		
Air flow rate W(V), (EU):	6.8/5.8/4.8	m ³ /min	
Specific fan power:	0.425	W/(l/s)	
Piping connections:			
Thread:	3/4"	PP male	
Field wiring:			
Power Source wire:	1.8-2.3	mm ²	
Transmission Cable shielded:	0.75-1.50	mm ²	
Coil:			
Water flow at selection:	0.245	m ³ /h	
Pressure drop at selection:	7.4	kPa	
Sound:			
Sound Pressure (High / Mid / Low):	33/30/28	dB(A)	
Sound Power:	49	dB(A)	
External dimensions:			
Net weight:	13.5	kg	
Shipping weight:	13.5	kg	
Net dimensions (mm)(D):	970x180x410	mm	
Shipping dimensions (mm)(D):	1170x231x487	mm	
Fan:			
Type:	PC120J50AM		
Net weight:	3.1	kg	
Shipping weight:	6.4	kg	
Net dimensions (mm)(D):	1180x230x500	mm	
Shipping dimensions (mm)(D):	1380x240x542	mm	
Drain pump:			
Max. lifting height:	790	mm	
Filter:	Micafloater PWR		

Información técnica completa

La Herramienta de selección de HVM incluye un listado de unidades exteriores HVM Chiller y unidades de fancoil interiores de Samsung disponibles. También ofrece una visión general de los accesorios y componentes hidráulicos fundamentales e incluye los datos de eficiencia necesarios (SCOP, COP, SEER y EER). Para permitir el ajuste previo de las válvulas de equilibrado, el listado detallado de unidades interiores incluye el caudal de agua, el descenso de presión y los datos de diferencia de presión de la línea de agua en la que se produce el mayor descenso de presión.

SAMSUNG **HVM**

Equipment List

Outdoor Devices

Model Name	Quantity	Cooling Total capacity (kW)	Cooling Elec. Cons. (kW)	Heating Total capacity (kW)	Heating Elec. Cons. (kW)
AG042KSVANH	1	42.00	11.13	24.89	12.91
AG070KSVANH	4	68.00	25.93	39.79	26.62
Total	5	110.00	37.06	64.68	39.53

Indoor Devices

Model Name	Quantity	Cooling Total capacity (kW)	Cooling Sens. capacity (kW)	Heating Total capacity (kW)	Heating Sens. capacity (kW)
AG026MNVDEH	35	2.28	1.79	3.20	2.50
AG032MNVDEH	65	3.10	2.39	3.81	2.91
Total	100	5.38	4.18	7.01	5.41

Valves

Type	Quantity
3 way valve-kit (incl. shutoff and balancing valve)	20
2 way valve-kit (incl. shutoff and balancing valve)	20
Shutoff valve (outdoor unit - see system diagram)	6
Balancing valve (outdoor unit - see system diagram)	5
Control valve (outdoor unit - see system diagram)	5

Accessories

SAMSUNG **HVM**

Outdoor Devices

AG070KSVANH
Quantity: 4 pcs.

SUPER HVM-S
Water VRF heat pumps outdoor unit - AG070KSVANH
Suitable for modular installation up to 8 modules in a water circuit with DVM-S inverter technology, with flash gas injection and NASA communication, for cooling or heating.

Features:
Eurovent certified, HVRF outdoor unit with water as a carrier medium for monovalent operation for all-year heating or cooling operation. The asymmetric inverter Scroll compressors with intermediate injection and micro-frequency control guarantee continuous variable power control from 20-100 Hz with minimal starting current. Water / brine flow temperatures from -10 °C to + 55 °C. Adjustable in control stage of 0.1 °C. Low-noise night mode, adjustable in three stages from -3 to -9 dB (A). Outstanding efficiency due to generously dimensioned heat exchanger surfaces and optimized asymmetric scroll compressors with integrated flash gas injection in heating mode. Intelligent control system for 3 individually adjustable function modes (rotation, simultaneous or energy-saving operation). Sequential and intelligent defrost operation with modular installation guarantees consistent heating performance. Contacts for the output of an error message and compressor status as well as input contacts for remote on / off and quiet mode.

Reliable, fast and stable Samsung's internal data bus system (NASA): 3 control levels without additional interface. Maintenance-friendly e.g. Pump-down function, self-diagnostic system with data backup (operating conditions of the last 30 minutes are stored in the system for error analysis). Auto-restart (restarting after power failure). ACM commissioning and management via smart phone, tablet or PC. Possibility for BMS monitoring via internet / Mobile App.

Operating limits:
Cooling operation is possible at an outdoor temperature of -15 °C to + 48 °C, heating operation from -20 °C to + 24 °C.

Unit design:
Weatherproof sheet steel housing on torsion-resistant base frame for outdoor installation. Equipped with Smart DSI Inverter Scroll Compressor, Vibration Damper, Micro frequency control, step-less from 20-100Hz, Very low starting current, Especially quiet and efficient, integrated winding protection, Silent mode fan for quiet operation, directly driven, electronically balanced, vibration damped, vertical air outlet with up to 80 Pa external static pressure, Including 4-way reversing valve for heat pump operation, Crankcase heater, 2 in series, highly efficient plate heat exchangers (stainless steel plates, CU-soldered) together with the integrated economizer ensure highest efficiency values. The inverter modules are cooled via the refrigerant circuit in order to avoid harmful temperature fluctuations via outside air cooling. Refrigeration system factory pre-filled with safety refrigerant R410A.

Backup function:
The system is equipped with a backup function. In the event of a malfunction, the operating data can be recalled as a backup file for the last 30 minutes prior to a system failure. All device configurations and settings made during commissioning are permanently stored on a data chip.

Optional system connection to building management systems:
The system connection to building management systems, e.g. LonWorks, BACnet Modbus is possible.

Optional energy recording and billing:
With the CMS meter and the meterlock HUB16N an approved energy recording is possible.

Technical data (Eurovent certified):

Model name AG070KSVANH
Power supply: 3, 4, 160-415, 50/60 Hz, R, Y, N
Model: Rev. heat pump

Capacity
Cooling capacity at selection: 65.0 kW
Operating conditions Cooling Outside temp.: 35 °C

Alfons 33 Software V3 Copyright © 2019 Samsung Business Air Conditioner Europe BV. All rights reserved. Samsung is a registered trademark of Samsung Electronics Co., Ltd. Page 3
Feb. 27 Aug. 2019

Informe de proyecto automático

Puede optar por realizar una simulación exhaustiva del consumo de energía anual basada en un conjunto fijo de parámetros y la zona climática seleccionada para el modo de calor (cálido, medio, frío). Se pueden generar documentos PDF de alta resolución con diagramas de cableado y diagramas hidráulicos de las unidades interiores y exteriores que incluyan las dimensiones de las tuberías. El informe completo del proyecto se presenta de forma fácil de entender.

Archivo de especificaciones de concursos

Se puede generar un archivo de especificaciones de un concurso que incluya todas las descripciones de los productos, explicaciones y datos técnicos completos. También puede personalizar el documento añadiendo información adicional acerca del cliente y el diseñador.

Cómo acceder



1. Acceso

Para acceder a la herramienta de selección de HVM, abra el navegador¹ y acceda a hvm.openforce.com. No es necesario instalar ningún programa adicional.



2. Diseño

Cree su proyecto, diseñe el sistema HVM y genere un informe automatizado y un archivo de especificaciones del concurso online.



3. Soporte

Si necesita ayuda, consulte el manual, que se puede descargar directamente a través de la herramienta de selección de HVM.

¹ Se recomienda utilizar el navegador Google Chrome para acceder al Partner Portal Samsung Climate Solutions.

Apoyo especializado de Samsung para el diseño

Combinando conocimientos técnicos y experiencia práctica en el diseño de sistemas de climatización, Samsung ofrece un punto de contacto único para el diseño y la gestión de instalaciones de enfriamiento y calor en edificios. Con una asistencia que abarca desde visualizaciones en 3D con soporte BIM a análisis CFD para optimizar las condiciones térmicas interiores y evaluaciones BREEAM para obtener el mejor rendimiento ambiental, los ingenieros especialistas de Samsung están preparados para convertir su proyecto en todo un éxito.

Soporte BIM

El modelado de información para la construcción (BIM) es un proceso inteligente basado en modelos 3D para crear y administrar información sobre las características físicas y funcionales de un edificio durante toda la duración del proyecto y cubriendo a todas las partes implicadas, incluida la cadena de suministro. BIM dota a los arquitectos, ingenieros y profesionales de la construcción de las herramientas y datos necesarios para planificar, diseñar, construir y gestionar edificios e infraestructuras de manera eficiente.

Para apoyarle como partner de Climate Solutions, Samsung ha desarrollado una amplia variedad de modelos BIM. Puede descargar estos archivos BIM del Partner Portal.

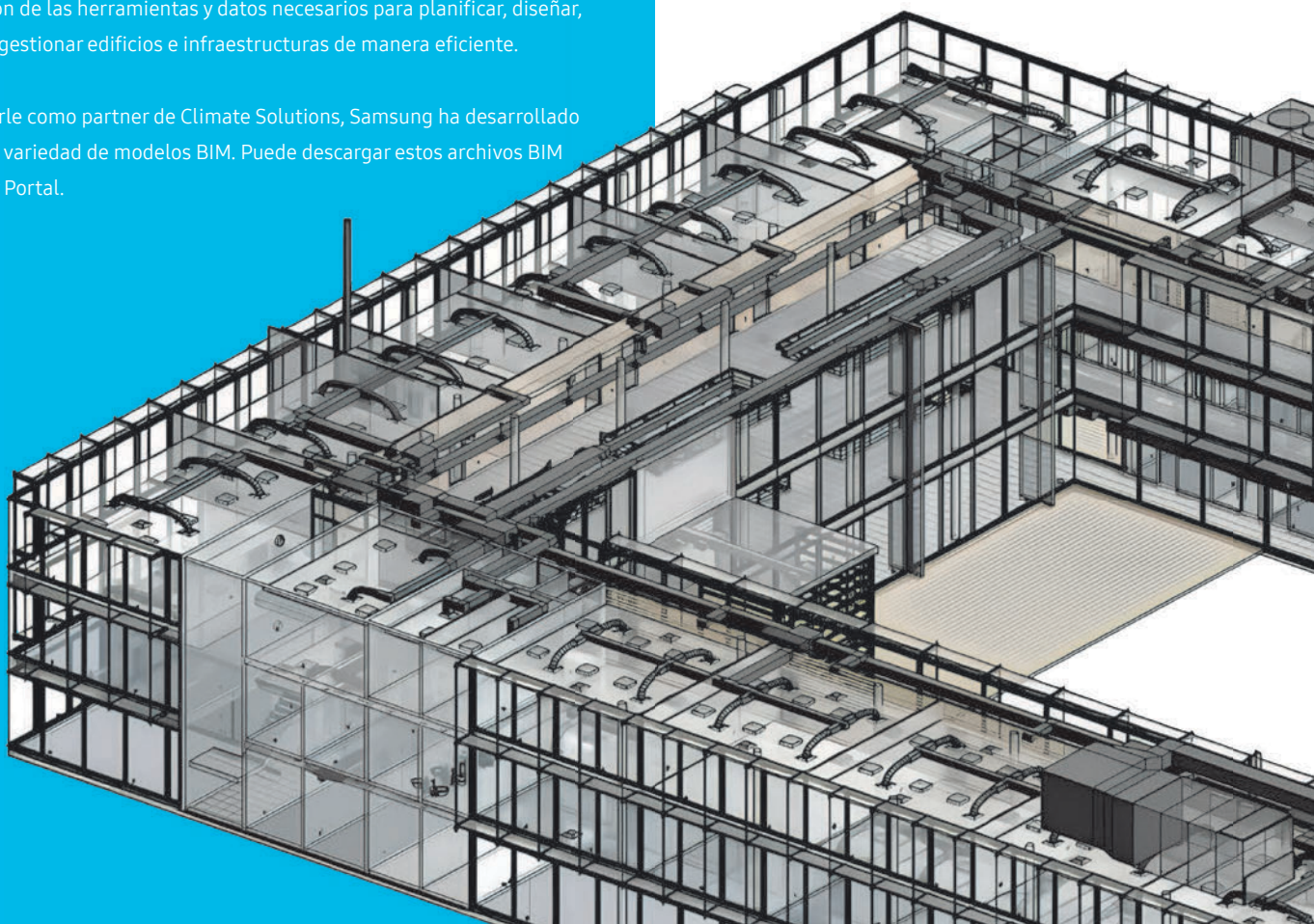

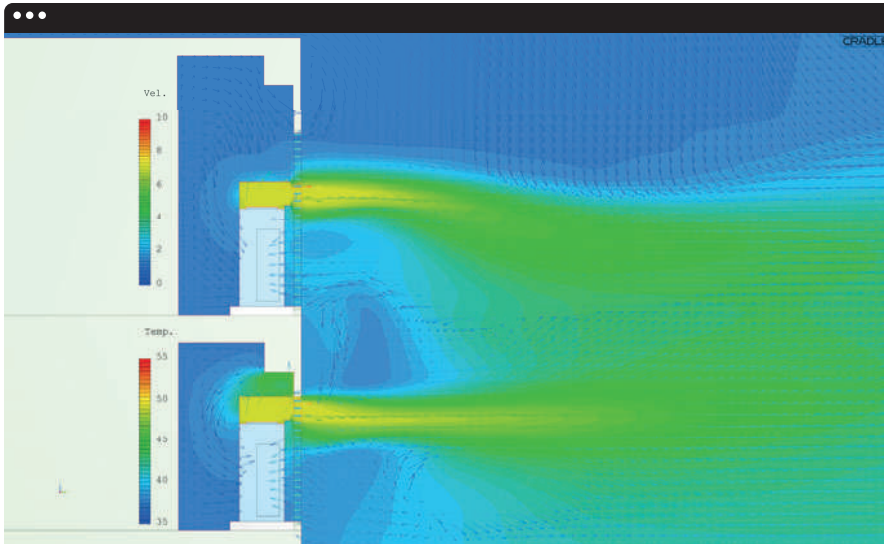

Análisis CFD

La dinámica de fluidos computacional (CFD) emplea análisis numéricos y estructuras de datos para analizar las condiciones térmicas de los edificios. Permite la prueba y optimización virtuales de diversas configuraciones de sistemas de climatización en términos de comodidad de los ocupantes, eficiencia energética y coste de funcionamiento. Samsung puede ofrecerle un apoyo especializado de CFD que incluye análisis como la elaboración de perfiles de temperatura interior, distribución del caudal de aire y simulación acústica.

Asesoramiento de BREEAM

BREEAM (Método de Evaluación Medioambiental del BRE¹) es uno de los métodos de evaluación medioambiental y calificación de edificios más utilizados. Establece la norma en cuanto a buenas prácticas de diseño sostenible y se ha convertido de facto en la medida empleada para describir el rendimiento medioambiental de un edificio. Los

BREEAM[®]

profesionales acreditados (AP) de Samsung pueden apoyarle a la hora de valorar la instalación óptima para obtener una alta puntuación de certificación acorde a su programa de edificio verde.

¹BRE (Establecimiento de Investigación de Edificios) es un centro líder y multidisciplinar de ciencia de la construcción establecido en el Reino Unido.

Cómo recibir apoyo



1. Soporte BIM

Para descargar los modelos BIM de Samsung, acceda a la sección de Recursos Técnicos de partnerhub.samsung.com/climate/¹. Para solicitar apoyo especializado de Samsung para el diseño del proyecto, póngase en contacto con su representante de Samsung.



2. Análisis CFD

Para obtener apoyo de Samsung para el análisis CFD, póngase en contacto con su representante de Samsung. Puede estar sujeto a determinadas condiciones, en función del proyecto.



3. Asesoramiento de BREEAM

Puede ponerse en contacto con su representante de Samsung para solicitar una evaluación BREEAM por parte de un profesional acreditado (AP) de Samsung.

¹ Se recomienda utilizar el navegador Google Chrome para acceder al Partner Portal Samsung Climate Solutions.

Samsung Climate Solutions Academy

La Samsung Climate Solutions Academy está comprometida a ofrecer a los ingenieros las habilidades técnicas necesarias para instalar de forma eficiente un producto de Samsung y a ayudar a transmitir la información necesaria a los usuarios. Todos los cursos están diseñados para que los asistentes tengan la oportunidad de desarrollar conocimientos tanto teóricos como prácticos sobre la enorme gama de equipos y soluciones de Samsung.

Módulos de formación disponibles

Cursos básicos:

Formación comercial básica

- La gama de productos, accesorios y controles disponibles
- Las características exclusivas de los productos de Samsung
- Observaciones sobre la instalación

1

Cursos avanzados

Formación técnica

- Cómo instalar y configurar correctamente un sistema
- Puesta en servicio: problemas habituales durante la puesta en marcha y cómo resolver cualquier problema
- Resolución de problemas e identificación de errores (utilizando códigos electrónicos)
- Lógica de control
- Casos reales

2

Cursos avanzados

Formación de diseño

- Conocer las necesidades de los clientes y ofrecer posibles soluciones
- DVM Pro 2.0: la herramienta de diseño avanzado de Samsung
- Casos reales

3

Centros de formación de Samsung en Europa

Ámsterdam

Países Bajos

Atenas

Grecia

Lisboa

Portugal

Lyon

Francia

Mánchester

Reino Unido

Chertsey

Reino Unido

Madrid

España

Milán

Italia

Varsovia

Polonia

Zagreb

Croacia



Cómo registrarse para recibir formación



1. Selección

Diríjase a partnerhub.samsung.com/climate y busque el calendario de eventos online y seleccione el curso de formación al que desee asistir.

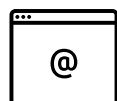

2. Registro

Cuando haya encontrado el curso de formación al que desea asistir, siga el proceso de registro.



3. Participación

Le impartirá la formación uno de nuestros Formadores maestros o Especialistas de producto en uno de nuestros centros de formación.



4. Obtención del certificado

Tras completar la formación, obtendrá un certificado de finalización.

¹ Se recomienda utilizar el navegador Google Chrome para acceder al Partner Portal Samsung Climate Solutions.

SAMSUNG

Siente tu bienestar.

Crea tu ambiente ideal.

Más información acerca de Samsung Climate Solutions:
samsung-climatesolutions.com

Copyright © 2025 Samsung Electronics Air Conditioner Europe B.V. Todos los derechos reservados. Samsung es una marca comercial registrada de Samsung Electronics Co., Ltd. Los diseños y especificaciones están sujetos a modificación sin previo aviso y pueden incluir información preliminar. Los pesos y medidas no métricos son aproximados. Todos los datos se consideraron correctos en la fecha de creación de este documento. Samsung no asumirá ninguna responsabilidad en caso de errores u omisiones. Algunas imágenes pueden haber sido modificadas digitalmente. Todas las marcas, productos, nombres de servicio y logotipos son marcas comerciales registradas de sus respectivos propietarios, a los cuales se reconoce por la presente.



Samsung Electronics Co., Ltd. participa en el Programa de Certificación Eurovent (ECP) para aires acondicionados (AC), sistemas de caudal de refrigerante variable (VRF) y enfriadores de agua y bombas de calor (LCP-HP). Se puede consultar la validez actual del certificado: www.eurovent-certification.com

Samsung Electronics Air Conditioner Europe B.V.

Evert van de Beekstraat 310, 1118 CX Schiphol

Apdo. postal 75810, 1118 ZZ Schiphol

+31 (0)8 81 41 61 00

Países Bajos